

English
 Deutsch
 Français
 Italiano
 Español
 Português
 Nederlands

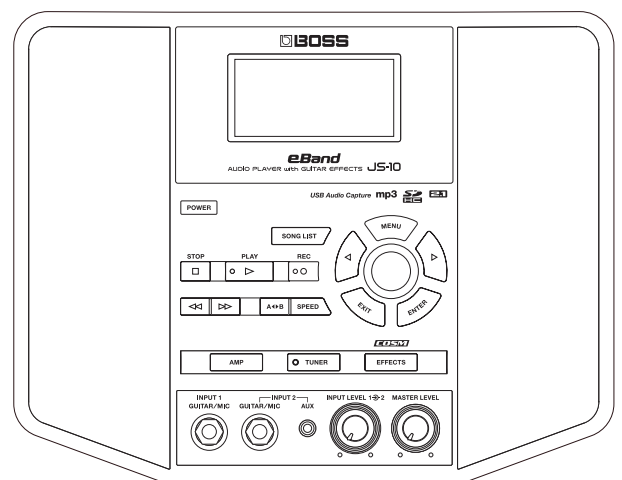

eBand

AUDIO PLAYER with GUITAR EFFECTS **JS-10**

Owner's Manual / Bedienungsanleitung / Mode d'emploi
 Manuale dell'utente / Manual de instrucciones
 Manual do Proprietário / Gebruikershandleiding

BOSS

- English
- Deutsch
- Français
- Italiano
- Español
- Português
- Nederlands

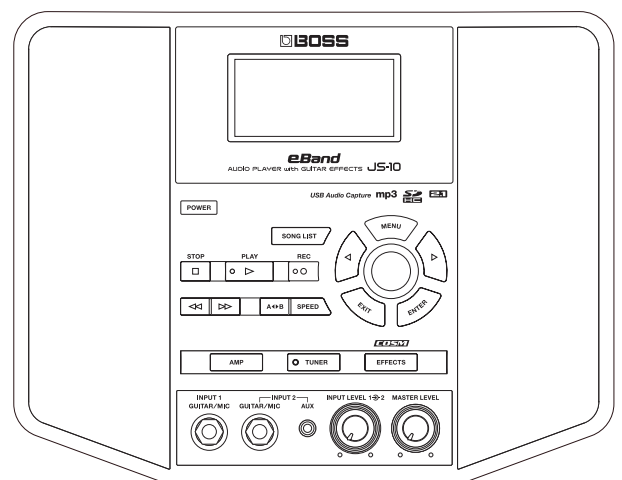
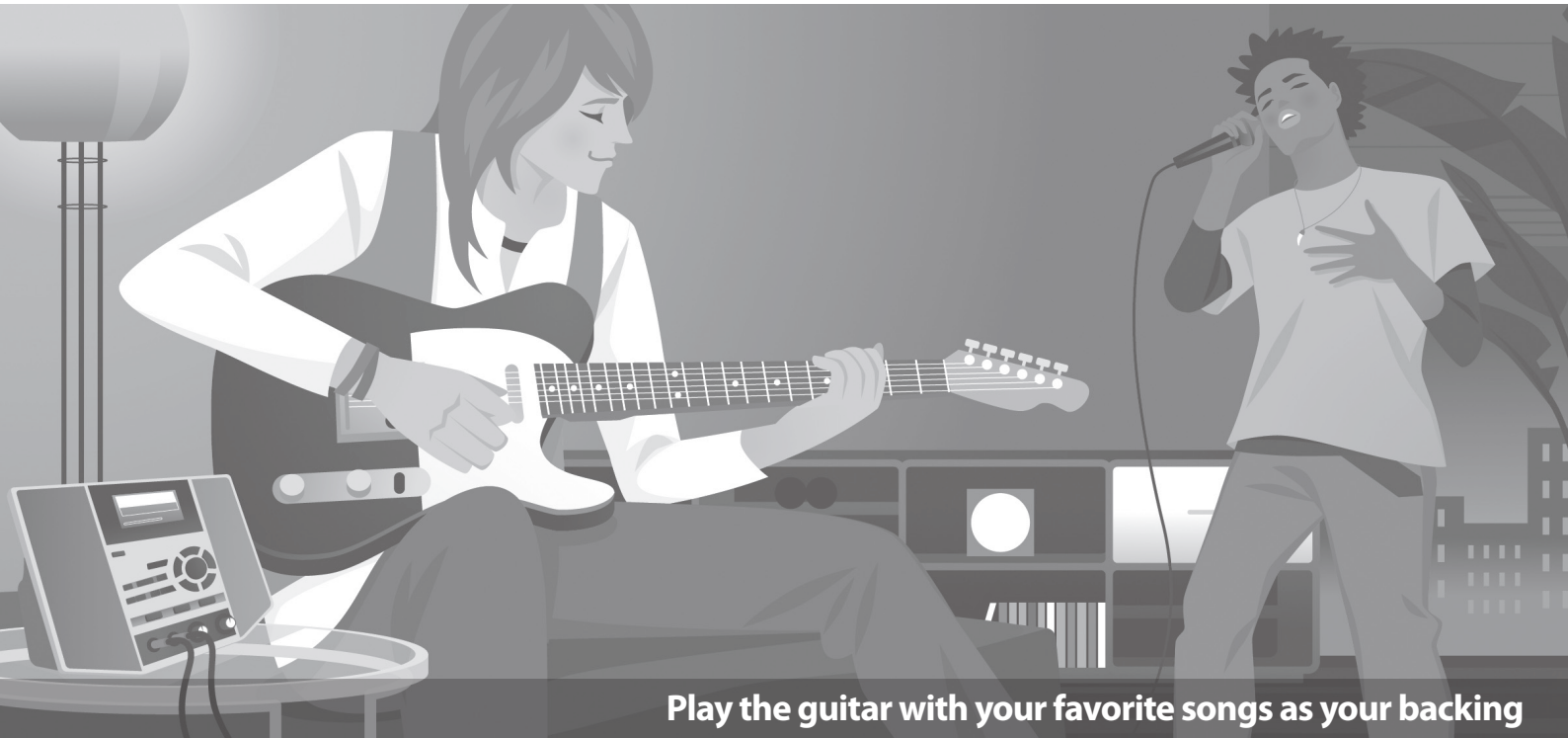

eBand
AUDIO PLAYER with GUITAR EFFECTS **JS-10**

Owner's Manual



Contents

Panel Descriptions	3
Front Panel	3
Top Panel / Side Panels.....	4
Top Screen.....	4
Basic Operation	5
Turning the Power On.....	5
Turning the Power Off.....	5
Moving the Cursor	5
Selecting an Item	5
Changing the Value	5
[MENU] Button.....	6
Play the Guitar with Songs as Your Backing	7
Selecting Songs.....	7
Displaying Songs by Category	7
Registering Your 30 Favorite Songs (BEST 30).....	7
Selecting Songs on the USB Flash Drive.....	8
Deleting Songs	8
Playing a Guitar While Playing Back a Song.....	8
Switching the Play Mode	9
Tuning.....	9
Recording Performances	10
Switching Effects.....	10
Changing the Speed of Songs	11
Changing the Pitch of Songs	11
Removing the Center Sound (Center Cancel).....	12
Repeating Playback of a Specified Segment (AB REPEAT)	12
Precise Adjustment of the AB REPEAT Segment	12
Importing Songs from a PC to the JS-10 (eBand Song List Editor) ..	13
Before Using eBand Song List Editor	13
Connecting the JS-10 to Your PC.....	13
Installing eBand Song List Editor on Your PC	13
Starting Up eBand Song List Editor	13
Using eBand Song List Editor	14
Ripping Songs from CD to the JS-10 (Ripping).....	15
Editing Song Information	16
Ending the Connection with the PC.....	16

Convenient Functions	17
Editing the Effects.....	17
Visually Editing the Sound (EZ EDIT)	17
Advanced Editing of Sounds (PATCH EDIT)	18
MENU of an EFFECT screen	18
Saving Patches.....	19
Exchanging Two Patches (EXCHANGE)	19
Initializing the Effect Settings (INITIALIZE).....	19
Backing Up Data on an SD Card to a PC (BACK UP)	20
Recovering Data Backed Up on a PC to the SD Card (RECOVERY).....	20
Changing the Parameters of Songs	21
View the Song Information	21
Naming Songs	21
Writing Songs to a USB Flash Drive (Export)	22
Importing Songs in the USB Flash Drive to the JS-10 (Import).....	22
Changing the Patch When the Song is Switched (PATCH SYNC) ..	22
Specifying Audio Settings.....	23
Switching the INPUT Jack Sensitivity.....	23
Adjusting the Balance of Low to High Frequency Ranges (Global EQ)	23
Turning Off the JS-10 Speakers	23
System Settings for the JS-10.....	24
Changing the Function of the USB COMPUTER Port	24
Allocating Functions to Footswitches	24
Backing Up Effect User Patches to an SD Card	24
Restoring Effect User Patches Backed Up on the SD Card ..	25
Viewing Free Space on the SD Card and the USB Flash Drive	25
Adjusting Display Contrast	25
Enabling Auto Off.....	26
Listing the Files on the SD Card as a Song List	26
Selecting the Sound Output from the USB COMPUTER Port	26
Initializing an SD Card (FORMAT)	26
Returning the JS-10's Settings to Default Factory Settings ..	26
Using the JS-10 as a USB Audio Interfaces.....	27
Preparing a USB Driver	27
Installing the USB Driver.....	27
Playing Songs on a PC Through the JS-10	27
Using the Commercially Available SD Cards.....	28
Replacing the SD Card	28
Using Footswitches and Expression Pedals.....	30
Allocating Functions to Footswitches	30

Appendices	31
Effect Parameter List	31
Error Messages.....	36
Troubleshooting	37
Signal Flow	38
Memory Configuration in the JS-10.....	38
Specifications.....	39

USING THE UNIT SAFELY	40
------------------------------------	-----------

IMPORTANT NOTES	41
------------------------------	-----------

Index	43
--------------------	-----------

Before using this unit, carefully read the sections titled "USING THE UNIT SAFELY" (p. 40) and "IMPORTANT NOTES" (p. 41). These sections provide important information concerning the proper operation of the unit. Additionally, in order to gain a good grasp of every feature provided by your new unit, this owner's manual should be read in its entirety, and it should be saved and kept on hand as a convenient reference.

Copyright © 2012 BOSS CORPORATION
All rights reserved. No part of this publication may be reproduced in any form without the written permission of BOSS CORPORATION.

Panel Descriptions

Front Panel

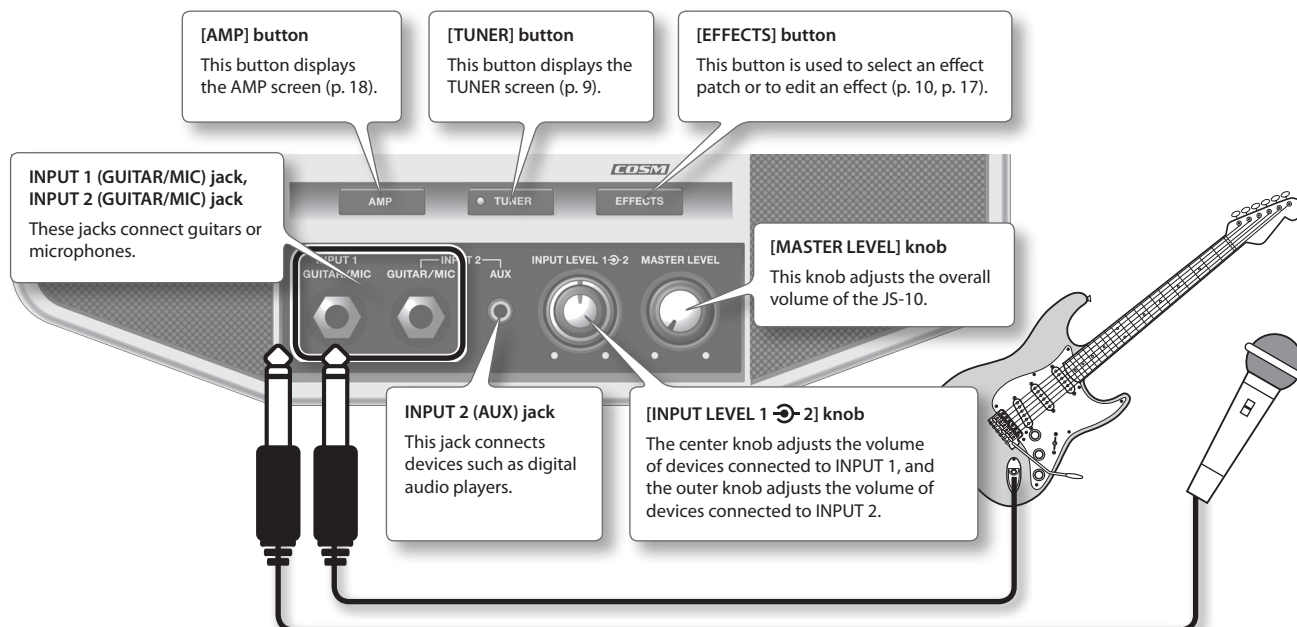
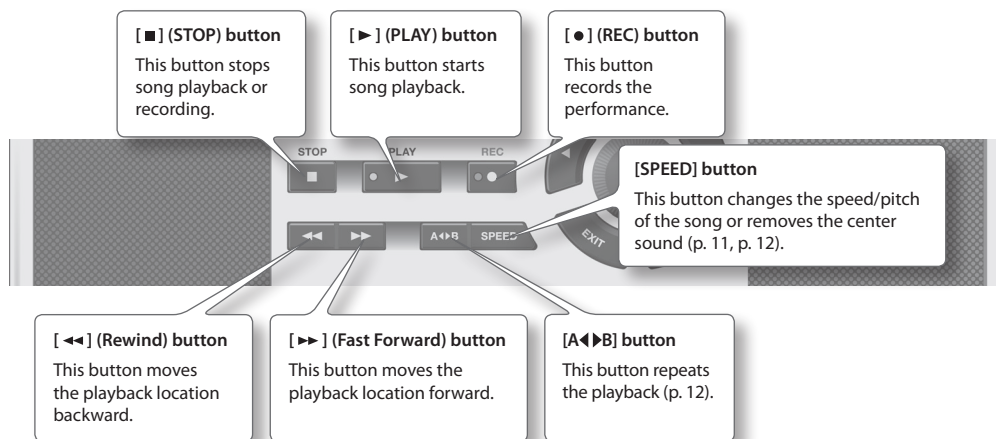
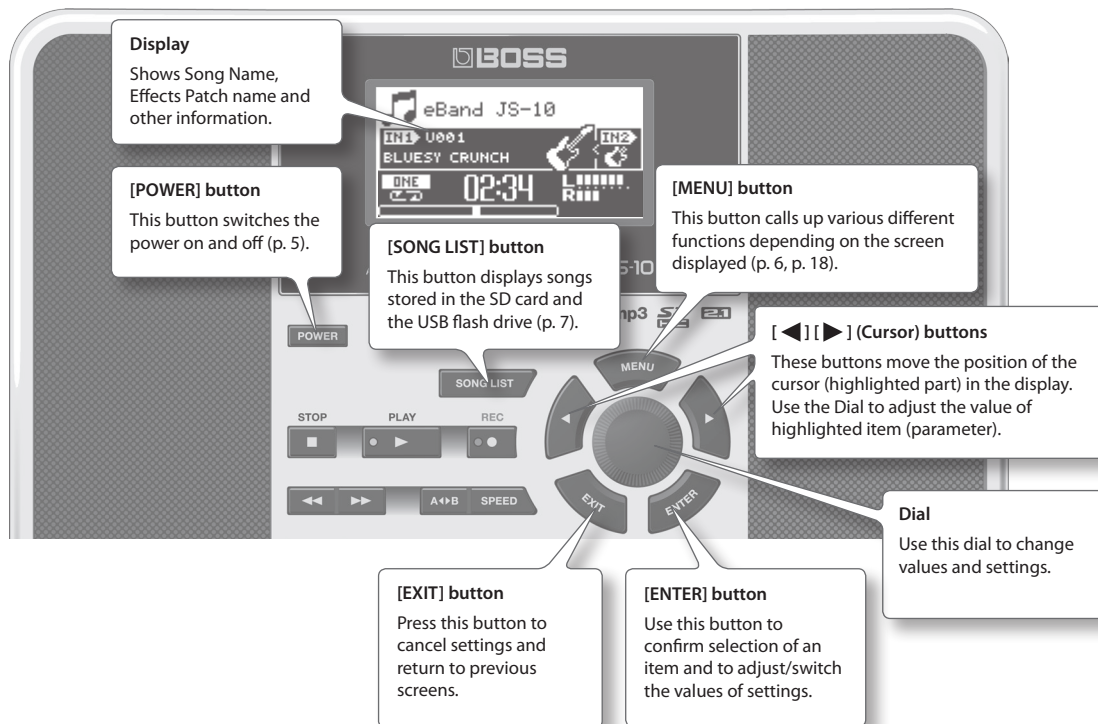

Top Panel / Side Panels

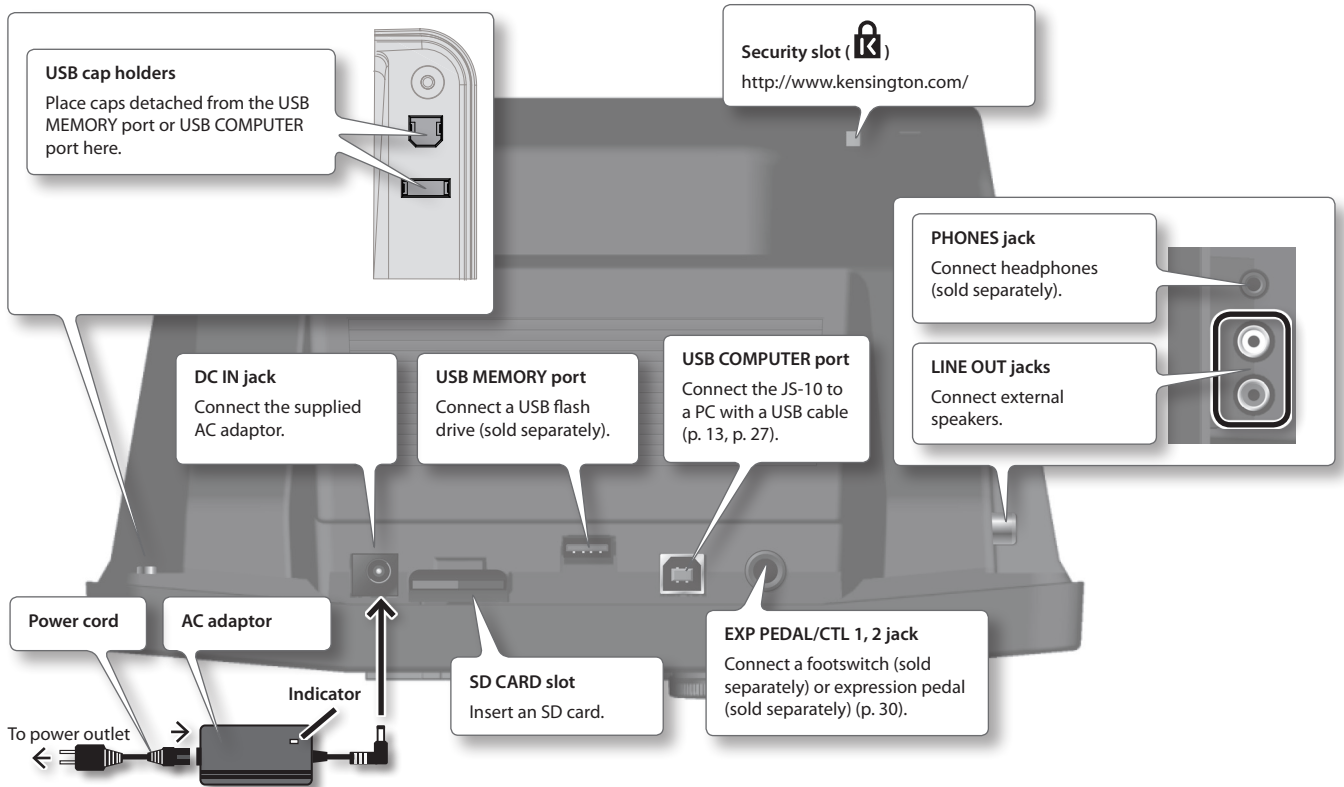

- * To prevent malfunction and equipment failure, always turn down the volume, and turn off all the units before making any connections.
- * Never insert or remove SD cards or SDHC cards while this unit is turned on. Doing so may corrupt the unit's data or the data on the SD card or SDHC card.
- * Carefully insert the USB flash drive, SD card, or SDHC card all the way in – until they are firmly in place.
- * Place the AC adaptor so the side with the indicator (see illustration) faces upwards and the side with textual information faces downwards. The indicator will light when you plug the AC adaptor into an AC outlet.

Top Screen

This screen is the basic screen that appears when you turn on the power.

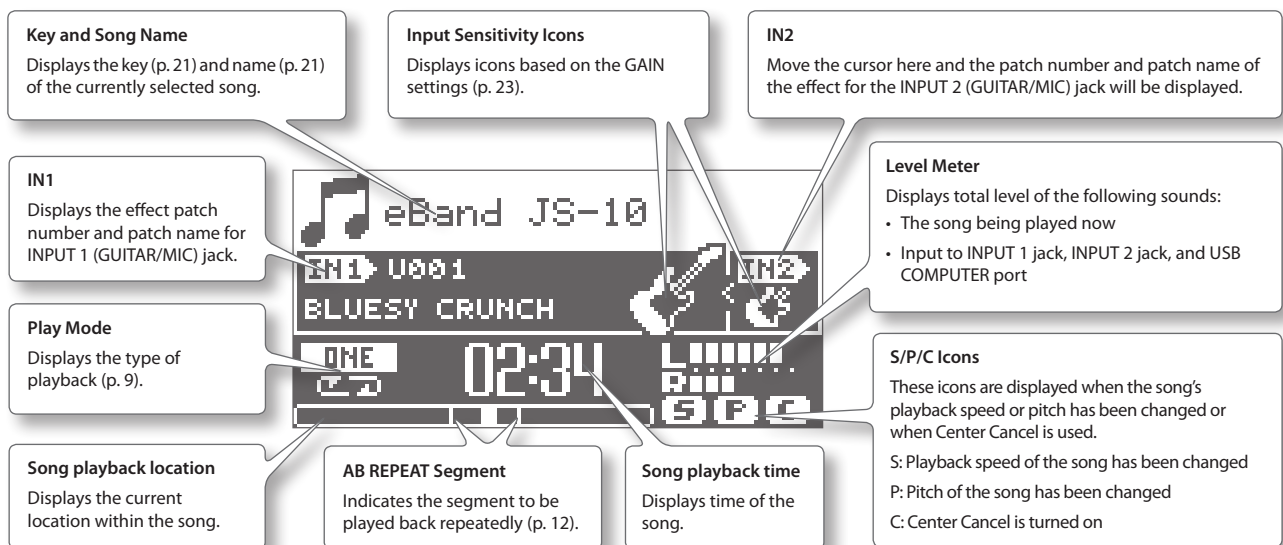

The explanations in this manual include illustrations that depict what should typically be shown by the display.

Note, however, that your unit may incorporate a newer, enhanced version of the system (e.g., includes newer sounds), so what you actually see in the display may not always match what appears in the manual.

Basic Operation

This section introduces the basic operations for using the JS-10.

Turning the Power On

Once everything is properly connected (p. 4), be sure to follow the procedure below to turn on the power. If you turn on equipment in the wrong order, you risk causing malfunction or equipment failure.

MEMO

- Before turning the unit on/off, always be sure to turn the volume down. Even with the volume turned down, you might hear some sound when switching the unit on/off. However, this is normal and does not indicate a malfunction.
- With the factory settings, the JS-10 will automatically be switched off 30 minutes after you stop playing or operating the unit. If you don't want the unit to turn off automatically, change the "AUTO OFF" setting to "OFF" as described on p. 26.



1. Turn the [MASTER LEVEL] knob down to the minimum level.



2. Press the [POWER] button to turn the unit on.

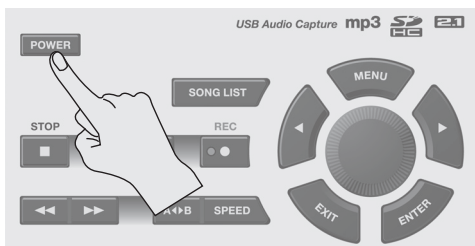

The unit's display will be lit.

- * This unit is equipped with a protection circuit. A brief interval (a few seconds) after turning the unit on is required before it will operate normally.

3. Turn the [MASTER LEVEL] knob and adjust the volume.

Files included on the supplied SD card

The supplied SD card is inserted into the JS-10 prior to being shipped from the factory. The following files are included on the SD card.

eBand Song List Editor

This PC software can rip songs from CDs to JS-10 and add names to eBand songs.

Connect the JS-10 with your PC to use this software. For details, refer to "Importing Songs from a PC to the JS-10 (eBand Song List Editor)" (p. 13).

USB driver

This PC driver (control software) is used for listening to your PC's sound on the JS-10.

For details, refer to "Using the JS-10 as a USB Audio Interfaces" (p. 27).

ROLAND folder

Files needed for the operation of the JS-10 are saved in this folder. Make sure not to change or delete the contents of this folder.

MEMO

For details about the memory configuration in JS-10 or the data that is saved, refer to "Memory Configuration in the JS-10" (p. 38).



Turning the Power Off

1. Turn the [MASTER LEVEL] knob down to the minimum level.
2. Press the [POWER] button.
The power turns off.

Moving the Cursor

There are multiple parameters (settings) and selections on the screen.

Press the [◀] [▶] (Cursor) buttons to move the cursor.

The parameter value selected with the cursor will be highlighted.

Selecting an Item

To select a displayed item or icon, move the cursor to the item or icon, and press the [ENTER] button.

This manual uses the following conventions to indicate the steps of a procedure, such as pressing the [MENU] button in the Top screen, selecting "SYSTEM," and then pressing the [ENTER] button.

[MENU] button → "SYSTEM" → [ENTER] button

MEMO

Press the [EXIT] button several times until you return to the Top screen.

Changing the Value

To change the parameter setting, move the cursor to the applicable parameter value, then turn the Dial to change the value. The value increases when the Dial is turned clockwise and decreases when it is turned counterclockwise.

[MENU] Button

Press the [MENU] button to display a menu for each screen.

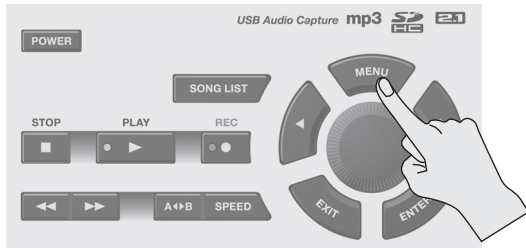

The JS-10 has the following menu screens.

- Menu in the Top screen (p. 6)
- Menu in the SONG LIST screen (p. 7)
- Menu in the EFFECT screen (p. 18)

Menu on the top screen

Press the [MENU] button in the top screen to display the MENU screen.



You can access the JS-10's settings from this screen.

MENU		Explanation
SONG	SONG INFO	Confirm song information (p. 21).
	SONG NAME	Change song names (p. 21).
	EXPORT	Write the selected song to the USB flash drive (p. 22). * "EXPORT" is not displayed if the USB flash drive has not been inserted.
	IMPORT	Store the selected songs on the USB flash drive to the SD card (p. 22). * "IMPORT" is not displayed if a song on the USB flash drive has not been selected.
	ERASE	Delete the selected song (p. 8).
	BEST 30 EDIT	Add the current song to the BEST 30 (p. 7).
	AB EDIT	Make precise settings for the AB REPEAT function (p. 12).
	PATCH SYNC	Apply the setting in PATCH SYNC (p. 22).
AUDIO SETTING	INPUT	Select the input sensitivity and other settings that match the device connected to INPUT 1 and INPUT 2 jacks (p. 23).
	EQ	Apply the equalizer on the overall sound of the JS-10 and adjust its balance (p. 23).
	SPEAKER	Turns the JS-10's built-in speakers on or off (p. 23).
SYSTEM	USB MODE	Switch the USB MODE (p. 24).
	PEDAL	Assign functions to an externally connected footswitch (p. 30).
	PATCH BACKUP	Back up effects (p. 24).
	PATCH RECOVER	Recover the effects that were backed up (p. 25).
	SD INFO	Check the free space on the SD card (p. 25).
	USB MEMORY	Check the free space on the USB flash drive (p. 25).
	SETTING	Make a variety of the JS-10 settings (p. 25 – p. 26).
	SD CARD FORMAT (*)	Initialize (format) the SD card (p. 29).
FACTORY RESET	Restore the JS-10 to its original default factory settings (p. 26).	

MEMO

(*) The SD card that is supplied with the JS-10 cannot be initialized.

Play the Guitar with Songs as Your Backing

Selecting Songs

Here's how to select the song you want to hear or the rhythm you want played.

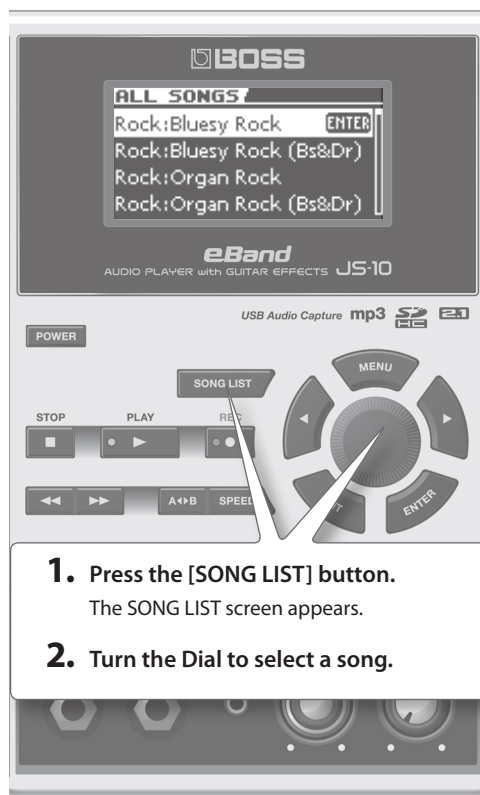

1. Press the [SONG LIST] button.

The SONG LIST screen appears.

2. Turn the Dial to select a song.

3. Press the [ENTER] button.

MEMO

- You can also select a song by turning the dial while a song name is selected in the Top screen.
- Press the [▶] (PLAY) button in the SONG LIST screen to audition the selected song.
- The JS-10 can handle up to 4,000 songs.

Displaying Songs by Category

Here's how to have songs be displayed according to a category you select, such as the album title or artist name.

1. Follow this sequence of steps: [SONG LIST] button → [MENU] button.

The MENU popup appears.

2. Select a category.

MENU	Explanation
ALL SONGS	Songs recorded with the JS-10 and songs that have album title and artist name registered are listed.
USER	Data recorded with the JS-10 is added to this category.
BEST 30	The thirty favorite songs are listed, if these songs have already been ranked (1–30).
ALBUM	Songs are listed by album title.
ARTIST	Songs are listed by artist name.
RHYTHM	Rhythms contained on the SD card included with the JS-10 are listed.
USB MEMORY	Files stored in the USB flash drive are listed.
SD CARD	Files stored in the SD card are listed.
REMOVE	Removes the selected song from the BEST 30 list.

MEMO

- “ALBUM” and “ARTIST” are available when album titles or artist names are registered with the songs.
- “SD CARD” is available when SD VIEW (p. 26) is ON.
- “REMOVE” is available when BEST 30 is displayed.
- By using the included eBand Song List Editor (p. 13), you can use your computer to register and edit album titles and artist names. Also, when you import an audio file, you can select the target song list (Song, Rhythm, or User).
- Categorization of songs works on songs included with the JS-10 and songs stored with eBand Song List Editor (p. 13).

3. Press the [ENTER] button.

Registering Your 30 Favorite Songs (BEST 30)

You can set the songs listed when BEST 30 is selected as the song category.

Registering your favorite songs allows you to always have the songs you want in song lists.

1. Before starting, select songs you want to list in the BEST 30.

2. Follow this sequence of steps: [MENU] button → “BEST 30 EDIT” → [ENTER] button.

The BEST 30 EDIT screen appears.

3. Select the rank.

4. Press the [ENTER] button.

MEMO

You cannot register songs in the USB flash drive as BEST 30.

Selecting Songs on the USB Flash Drive

You can select songs on the USB flash drive.

1. Follow this sequence of steps: [SONG LIST] button → [MENU] button → "USB MEMORY" → [ENTER] button.
2. Select the song you want to play.
3. Press the [ENTER] button.

File formats supported by the JS-10

eBand format

Roland/BOSS proprietary compression format

MP3 format

MP3	Format
Sampling rate	44.1 kHz
Bit rate	64 K – 320 Kbps

WAV format

WAV	Format
Sampling rate	44.1 kHz
Quantization bit rate	16 bits
Encoding	Uncompressed (Linear)

Deleting Songs

Here's how to delete the selected song.

NOTE

You cannot restore songs once they are deleted.

1. Before starting, select the song you want to delete (p. 7).
2. Follow this sequence of steps: [MENU] button → "SONG" → [ENTER] button → "ERASE" → [ENTER] button.
The message "Are you sure?" appears.
3. To delete a song, press [ENTER] button.
The song will be deleted.

Playing a Guitar While Playing Back a Song

You can enjoy playing a guitar while playing back a favorite song as your backing.

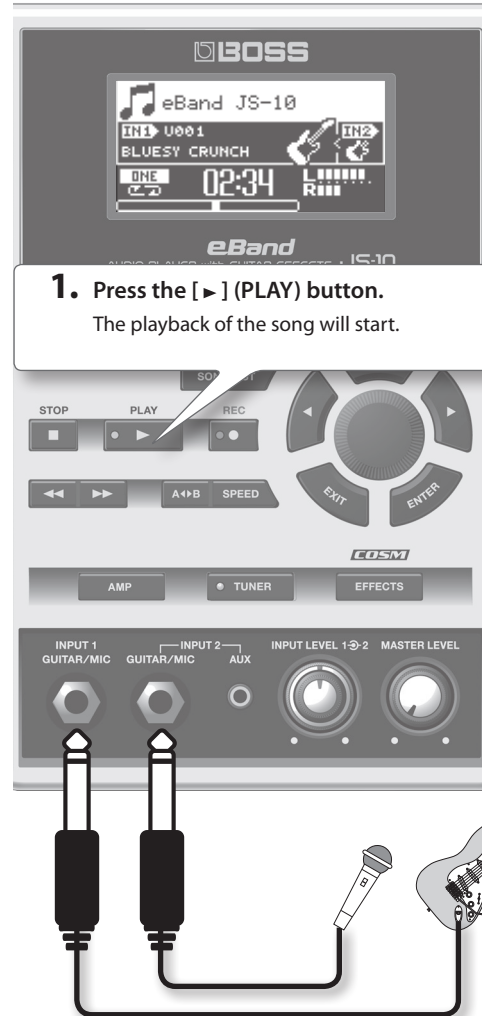

2. Gradually turn the [MASTER LEVEL] knob clockwise until you reach the desired volume level.
3. Turn the [INPUT LEVEL 1] knob and [INPUT LEVEL 2] knob down to the minimum level (turn completely counterclockwise).
4. While playing the guitar, gradually turn the [INPUT LEVEL 1] knob or [INPUT LEVEL 2] knob clockwise until you reach the desired volume level.
5. Press the [■] (STOP) button to stop the song.

MEMO

- Pressing the [■] (STOP) button while the song is stopped will return the song playback location to the beginning (00:00).
 - Press the [◀] (Rewind) button or the [▶] (Fast Forward) button to move the song's playback location back or forward.
 - Howling (feedback) could be produced depending on the location of microphones relative to speakers. This can be remedied by:
 1. Changing the orientation of the microphone(s).
 2. Relocating microphone(s) at a greater distance from speakers.
 3. Lowering volume levels.
- * When you connect a microphone, select an effect from the categories for microphones (p. 10). Also, switch the input sensitivity of the INPUT jack to mic (p. 23).

Playing a guitar while playing back a song on audio players

Use a commercially available stereo miniature plug cable that is appropriate for the device.

Digital audio player, etc.

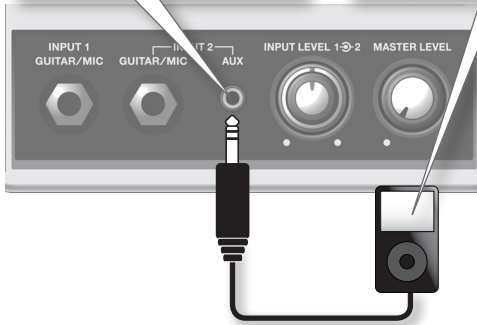

MEMO

When instruments are connected to the INPUT 2 (GUITAR/MIC) jack and the INPUT 2 (AUX) jack, only the instrument connected to the INPUT 2 (AUX) jack can be used.

Switching the Play Mode

You can change how the songs are played.



Display	Explanation
	The current song plays to the end and then stops.
	Playback of the current song is repeated.
	Songs in the song list are played back in order. *
	Songs in the song list are played back in order. Playback continues until the [■] (Stop) button is pressed. *
	Songs in the song list are played back randomly. *
	Songs in the song list are played back randomly. Playback continues until the [■] (Stop) button is pressed. *
	Time location "A" is registered ("Repeating Playback of a Specified Segment (AB REPEAT)" (p. 12)).
	Playback will repeat between time locations "A" and "B" ("Repeating Playback of a Specified Segment (AB REPEAT)" (p. 12)).

MEMO

When you select a Play Mode marked with an asterisk (*), the current song will be played to the end and stop if a screen other than "Top Screen" (p. 4) is displayed.

Tuning

Use the tuner in the JS-10 to tune the guitar or bass connected to INPUT 1 or INPUT 2.

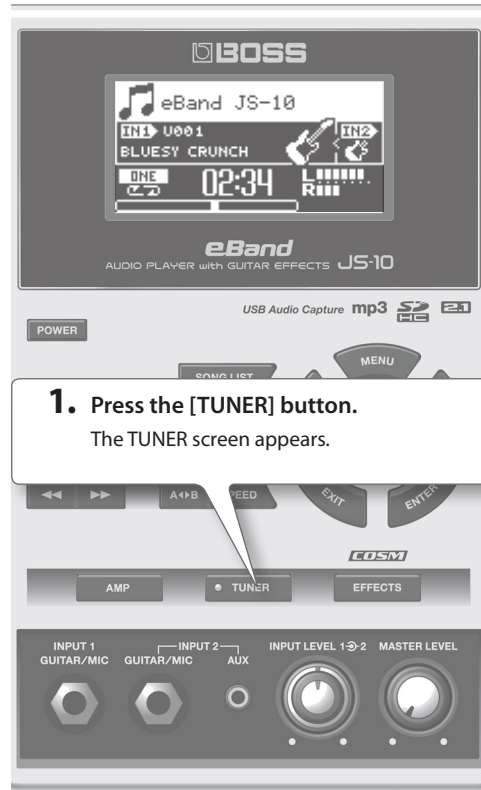

1. Press the [TUNER] button.
The TUNER screen appears.

PITCH

Set the frequency of A4 (the middle A on a piano keyboard).

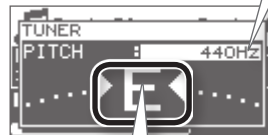

2. Adjust the tuning until the desired pitch is shown and both triangles are lit.

Display	Explanation
	Too low
	Tuned
	Too high

MEMO

The [TUNER] button will be lit when it is tuned.

Standard tuning

	7th	6th	5th	4th	3rd	2nd	1st
Guitar	B	E	A	D	G	B	E
Bass			B	E	A	D	G

Recording Performances

You can record the sounds exactly as you hear them from the JS-10.

1. To record while the song is being played back, first press the [▶] (PLAY) button, and then press the [●] (REC) button.

The song will be played back and recorded along with the sounds input to INPUT 1 jack and INPUT 2 jack.

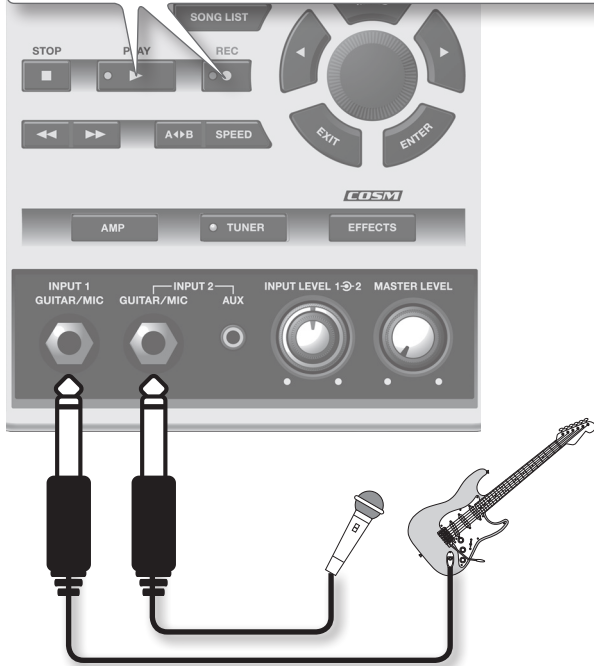

MEMO

In order to record only the sounds input to INPUT 1 jack and INPUT 2 jack, just press the [●] (REC) button without pressing the [▶] (PLAY) button (i.e., do not play back the song).

2. Press the [■] (STOP) button to stop recording.

The REC END popup appears.



3. Decide what to do with the recording.

Icon	Explanation
SAVE	The recording is saved in "USER" category in the song list.
ERASE	The recording is discarded. (The recorded content will not be saved.)
PREVIEW (Press the [▶] (PLAY) button)	Listen to the recording.

MEMO

Recorded data (songs) are automatically assigned the name "SONG****: (original song name)" (with **** indicating the number). However, if the original song name was edited with eBand Song List Editor, then it will be "SONG****".

Switching Effects

The internal effects can be switched.

1. Select either IN1 or IN2.

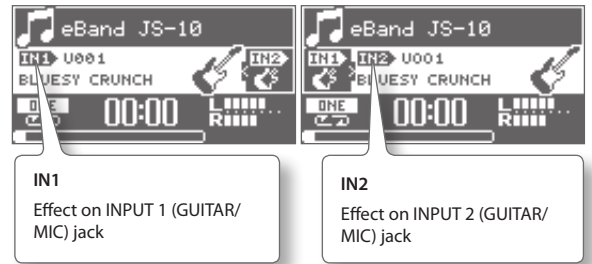

MEMO

The effect will not be applied on AUX jack.

2. Press the [EFFECTS] button.

The PATCH SELECT screen appears.

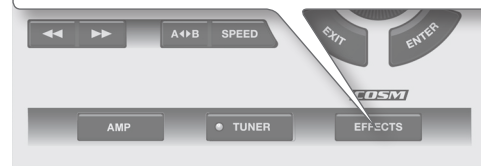

3. Select a category.



Usage	Category
For Guitar	BLUES
	Soul Funk
	Jazz
	LIVERPOOL
	70's HARD ROCK
	80's METAL
	MODERN METAL
For Bass	West Coast
	BASS
For Microphone	Fuzz Rock
	MIC
For User Patch	STUDIO
	USER PATCH

* When you connect a microphone, select an effect from the categories for microphones (p. 10). Also, switch the input sensitivity of the INPUT jack to mic (p. 23).

4. Select a patch.



MEMO

In the default factory settings, appropriate effect patches are assigned for each song on the supplied SD card. For details, refer to "Changing the Patch When the Song is Switched (PATCH SYNC)" (p. 22).

Changing the Speed of Songs

You can change the playback speed of songs.

This feature lets you slow down the song tempo to practice difficult or fast passages. Changing the song's speed will not have an effect on the pitch.

1. Press the [SPEED] button.



2. Select SPEED.



3. Press the [ENTER] button.

Turn SPEED to "ON" to change the speed.

4. Set the playback speed.

You can set the speed in the range of 50 to 150 (%). Normally, the speed is set to 100.

MEMO

When the speed is changed, the "S" icon that indicates the speed change appears on the top screen.



Changing the Pitch of Songs

You can change just the pitch without changing the playback speed of songs.

1. Press the [SPEED] button.

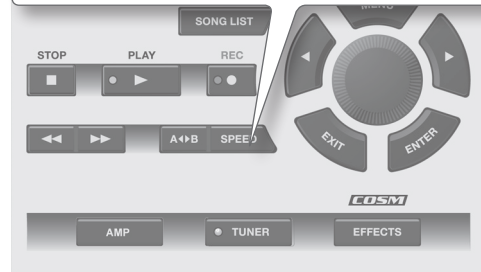

2. Select PITCH or FINE.



3. Press the [ENTER] button.

PITCH FINE is turned "ON." Pitch of the song can now be changed.

4. Apply the settings for PITCH or FINE.

The pitch is changed.

You can change the PITCH setting in the range from -6 through +7 (in semitone steps).

You can change the FINE setting in the range from -50 through +50 (in fine steps of 1 cent).

MEMO

- When the pitch is changed, the "P" icon that indicates the pitch change appears on the top screen.



- If a KEY is set in the song parameters (p. 21), the KEY indicator works according to the PITCH settings.



KEY indicator



Removing the Center Sound (Center Cancel)

Songs can be played back with the center sound removed.

1. Press the [SPEED] button.



2. Select CENTER CANCEL.



3. Press the [ENTER] button.

Turn CENTER CANCEL to "ON."

4. Set the location of the sound you want to remove.

"CO" removes the center sound, while "L**" remove the left sound and "R**" removes the right sound.

MEMO

- Center Cancel applies also to input sounds from the INPUT 2 (AUX) jack and USB COMPUTER port.
- Some sounds cannot be removed completely.
- When Center Cancel is turned on, the "C" icon indicating that it is on appears on the top screen.



Repeating Playback of a Specified Segment (AB REPEAT)

Use this feature for guitar solo practice and in other situations where you want to practice along with a single section as it plays back repeatedly.

1. Press the [▶] (PLAY) button.
2. Press the [A<B] button at the start point and also at the end point of the repeat segment.



Playback of AB REPEAT segment will be repeated.

To turn AB REPEAT off, press the [A<B] button again.

Precise Adjustment of the AB REPEAT Segment

You can precisely adjust the start and end points of the segments to be repeated.

1. Follow this sequence of steps: [MENU] button → "AB EDIT" → [ENTER] button.
2. On the AB EDIT screen, adjust the start point (A) and the end point (B).



MEMO

- You can press [ENTER] on the AB EDIT screen to alternately switch the AB REPEAT function on and off.
- With MP3 data, you may be unable to play back from a specific time (the performance starts near the specified time).
- The interval between A and B cannot be less than one second.

Importing Songs from a PC to the JS-10 (eBand Song List Editor)

eBand Song List Editor is software that operates on the PC.

You can perform the following tasks by connecting the PC to the JS-10 with a USB cable and starting eBand Song List Editor.

- Import songs on music CDs to the JS-10
- Import WAV files and MP3 files on your PC to the JS-10
- Edit song information of songs stored on the JS-10

MEMO

For information on how to use eBand Song List Editor, refer to the Help in eBand Song List Editor.

Before Using eBand Song List Editor

Prepare to use eBand Song List Editor on your PC.

Connecting the JS-10 to Your PC

1. Follow this sequence of steps: [MENU] button → "SYSTEM" → [ENTER] button → "USB MODE" → [ENTER] button → "eBand SONG LIST EDITOR" → [ENTER] button.
2. Connect the PC and the JS-10 with the supplied USB cable.

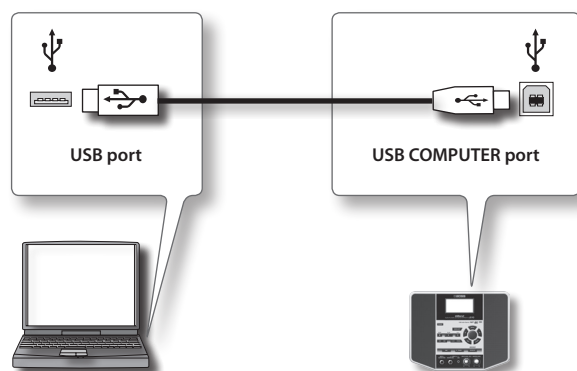

Installing eBand Song List Editor on Your PC

Install eBand Song List Editor on your PC. eBand Song List Editor is included on the SD card that is supplied with the JS-10.

MEMO

- If the latest eBand Song List Editor is already installed in your PC, proceed to "Starting Up eBand Song List Editor" (p. 13).
- The description of computer procedures will use My Computer (or Computer) with Windows and Finder with the Mac OS.

1. Using your PC, locate the folders inside "JS-10 EBAND."
2. Double-click one of the files shown below.

File Name	Supported OS
Win.zip	Windows 7, Vista, or XP
Mac.dmg	Mac OS

The contents of the file are displayed.

3. Copy the "Song List" folder to your PC.

MEMO

We recommend that you copy to a folder that will be easy to locate afterward.

4. If you're using Windows, close the "Win.zip" window. If you're using Mac OS, drag the "Mac" icon to the Eject icon in the Dock.
5. Read the file ReadmeEN.txt in the "Song List" folder that you copied to your PC, and then install eBand Song List Editor.

Starting Up eBand Song List Editor

Windows users

1. Click the PC's [Start] button → [All Programs] → "eBand Song List Editor" → "eBand Song List Editor."

Mac OS users

1. Double-click the Application folder → Roland folder → eBand Song List Editor folder → "eBand Song List Editor."

Using eBand Song List Editor

[Import] button
This button imports audio files (WAV/MP3) from the PC to the JS-10.

[Export] button
This button converts the selected eBand song into WAV format and writes it to the PC.

[Delete] button
This button deletes the selected song.

[Write] button
This button saves the content edited in the list area to the SD card.

[Disconnect] button
This button disconnects communication between the JS-10 and the PC.

[CD Ripping] button
This button rips (reads and saves) songs from an audio CD (p. 15).

List Mode buttons
These buttons switch the song list (Song/Rhythm/User) for the "List area."

List area
You can edit the song information in this area. Clicking "List Mode buttons" (Song/Rhythm/User) will switch the content shown in this area.

Song Name	Artist	Album	Type	Protect
Demo:Guide to eBand	~BOSS Corporation	~BOSS Corporation	eBand	On
Rock:Bluesy Rock (Key:G)	~BOSS Corporation	~BOSS Corporation	eBand	On
Rock:Bluesy Rock (Bs&Dr, Key:G)	~BOSS Corporation	~BOSS Corporation	eBand	On
Rock:Organ Rock (Key:D)	~BOSS Corporation	~BOSS Corporation	eBand	On
Rock:Organ Rock (Bs&Dr, Key:D)	~BOSS Corporation	~BOSS Corporation	eBand	On
Rock:Slow Rock (Key:C)	~BOSS Corporation	~BOSS Corporation	eBand	On
Rock:Slow Rock (Bs&Dr, Key:C)	~BOSS Corporation	~BOSS Corporation	eBand	On
Rock:Stone Rock (Key:A)	~BOSS Corporation	~BOSS Corporation	eBand	On
Rock:Stone Rock (Bs&Dr, Key:A)	~BOSS Corporation	~BOSS Corporation	eBand	On
Rock:Piano Rock (Key:F#m)	~BOSS Corporation	~BOSS Corporation	eBand	On
Rock:Fast Rock (Key:D)	~BOSS Corporation	~BOSS Corporation	eBand	On
Rock:Medium Rock (Key:D)	~BOSS Corporation	~BOSS Corporation	eBand	On
Rock:Medium Rock1 (Key:D)	~BOSS Corporation	~BOSS Corporation	eBand	On
Rock:Medium Rock1 (Bs&Dr, Key:D)	~BOSS Corporation	~BOSS Corporation	eBand	On
Rock:Medium Rock2 (Key:Am)	~BOSS Corporation	~BOSS Corporation	eBand	On
Rock:Medium Rock2 (Bs&Dr, Key:Am)	~BOSS Corporation	~BOSS Corporation	eBand	On
Rock:Straight Rock (Key:A)	~BOSS Corporation	~BOSS Corporation	eBand	On
Rock:Pink Echo (Key:Gm)	~BOSS Corporation	~BOSS Corporation	eBand	On
Rock:Pink Echo (Bs&Dr, Key:Gm)	~BOSS Corporation	~BOSS Corporation	eBand	On
Rock:Clavi Rock (Key:Em)	~BOSS Corporation	~BOSS Corporation	eBand	On
Rock:Reggae Punk (Key:A)	~BOSS Corporation	~BOSS Corporation	eBand	On
Rock:Reggae Punk (Bs&Dr, Key:A)	~BOSS Corporation	~BOSS Corporation	eBand	On
Rock:Funky Rhythm (Key:E)	~BOSS Corporation	~BOSS Corporation	eBand	On

MEMO

- The JS-10 can handle up to 4,000 songs.

Ripping Songs from CD to the JS-10 (Ripping)

You can rip songs from music CDs to the JS-10. The ripped songs are added to the song list selected with the "List Mode button" ([Song] button, [Rhythm] button, or [User] button).

MEMO

In order to rip from a music CD, you will need administrator privileges on your PC.

1. Click the List Mode button to select the song list to which you want to add the song.

Decide which song list to add the ripped songs will go.

2. Insert the CD that you want to rip into your PC's CD drive.

3. Click the [CD Ripping] button in eBand Song List Editor.

The CD Ripping screen appears on your PC.

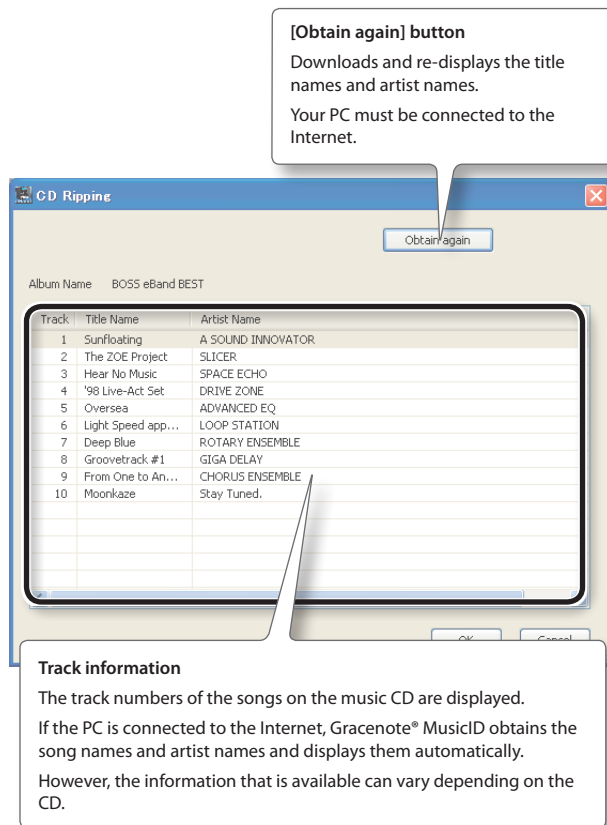

4. In eBand Song List Editor, select the song you want to rip.

5. Click the [OK] button.

The selected song will be ripped to the JS-10's SD card. When the ripping is complete, the song will be added to the song list.

MEMO

Do not rip a song while playing a music CD on your PC. Noise may be mixed in with the ripped song.

Selecting the Song Format When Ripping Songs

Here's how to select the song format when ripping songs from CD to the JS-10.

1. Make settings by clicking "Conserve Card Memory" in the "Options" menu.

Conserve Card Memory	Import format
ON (Selected)	eBand song format Data is compressed and imported, placing priority on the card capacity.
OFF (Cleared)	WAV format Data is imported, placing priority on the audio quality (uncompressed).

MEMO

The default setting is "ON" (Conserve Card Memory).

File formats that can be imported

The types and formats of files that can be imported using eBand Song List Editor are as follows.

MP3 format

Format	Settings
Sampling rate	44.1 kHz
Bit rate	64 K – 320 Kbps
File name extension	.mp3 (not case-sensitive)
Length	One second or more

MEMO

- MP3 files are imported as MP3 format, regardless of the "Conserve Card Memory" setting.
- If the MP3 file being imported contains ID3 tags for the song name, artist name, and album title, this information can also be imported.

WAV format

Format	Settings
Sampling rate	44.1 kHz
Quantization bit rate	16 bits
Encoding	Uncompressed (Linear)
File name extension	.wav (not case-sensitive)
Length	One second or more

Editing Song Information

You can edit song information (song information, artist name, and album title) for songs saved on the JS-10. The edited song information is shown on the JS-10's display.

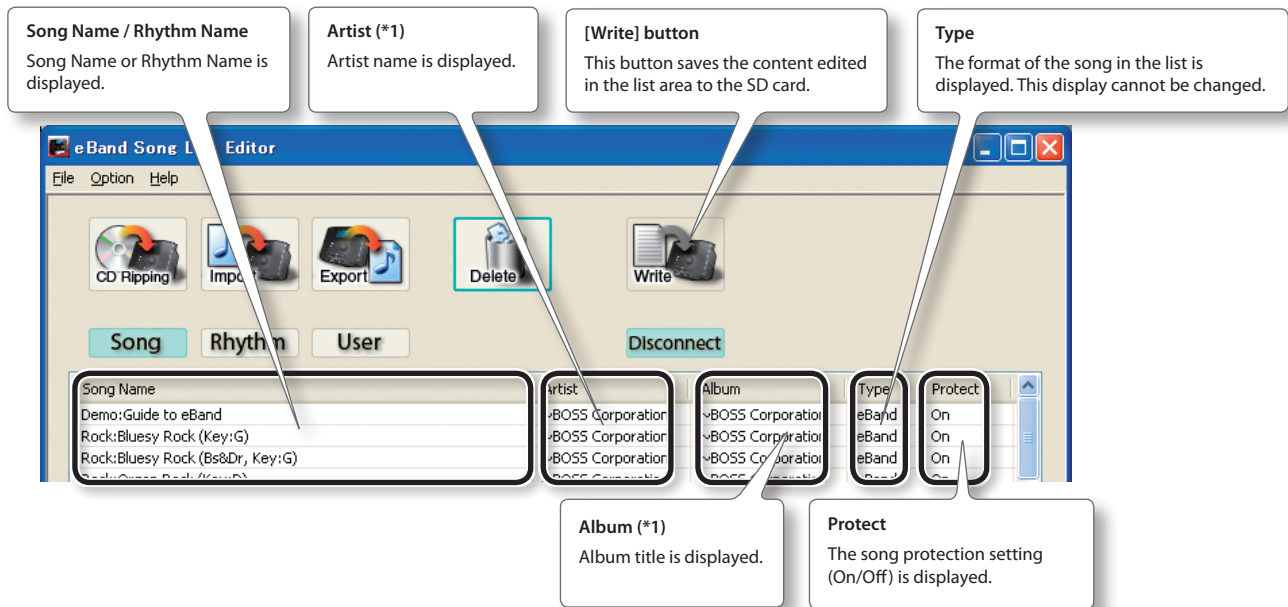

MEMO

- (*1) When the song list displayed in the list area is "Rhythm" or "User," then "Album" and "Artist" will not be shown.
- You can store up to 2,000 album titles and artist names combined on the JS-10.
- eBand Song List Editor allows you to use double-byte characters (such as Japanese) for song names, artist names, and album titles. Also, you can display the double-byte song names, if these songs are imported to the JS-10 with eBand Song List Editor.

Entering text

1. Select the cell that you want to edit.

If you are using Windows, right-click the appropriate cell with the mouse.

If you are using Mac OS, double-click the appropriate cell.

2. Enter text.

3. When you finish entering, press the [Enter] key (or the [return] key) on your PC's keyboard.

The input is confirmed.

MEMO

For details on how to enter text, refer to "Using eBand Song List Editor" (PDF) from the Help menu in eBand Song List Editor.

Saving the edited information

1. Click the [Write] button.

The edited information will be saved on the JS-10's SD card.

NOTE

After you have edited the song information, be sure to click the [Write] button. If you exit eBand Song List Editor without saving or disconnect from the PC, the edited information will be lost.

Ending the Connection with the PC

1. Click the [Disconnect] button in eBand Song List Editor.

2. Press the [EXIT] button on the JS-10.

The message "Are you sure?" appears.

3. To end the connection, press the [ENTER] button on the JS-10.

* To use the eBand Song List Editor again, follow the procedure in "Connecting the JS-10 to Your PC" (p. 13).

Editing the Effects

Here's how to edit the JS-10's built-in effects and create your own favorite sound.

Visually Editing the Sound (EZ EDIT)

You can create sounds intuitively by using visual sound-shaping grids (dual-axis graph), which allow you to adjust multiple parameters with a single control.

1. Select which of the two available effects you want to edit.

Select "IN1" to edit the effect for the INPUT 1 jack and select "IN2" to edit the effect for the INPUT 2 jack.

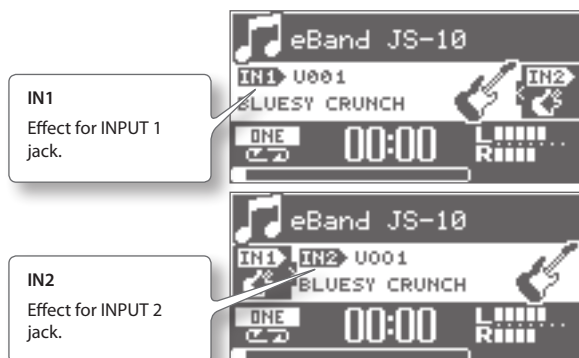

2. Press the [EFFECTS] button.

The PATCH SELECT screen appears.

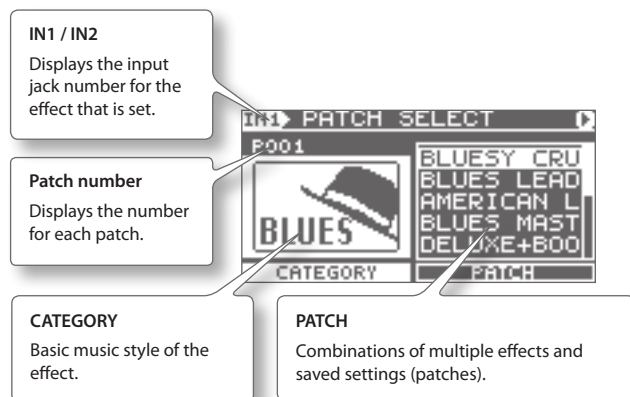

3. Select the category of the sound you want to create from CATEGORY.

4. Press the [▶] (Cursor) button.

The cursor moves to PATCH.

5. Select the sound that is similar to what you have in mind from PATCH.

6. Press the [▶] (Cursor) button.

The EZ EDIT screen appears.

Set the parameters using the cursor and the Dial.

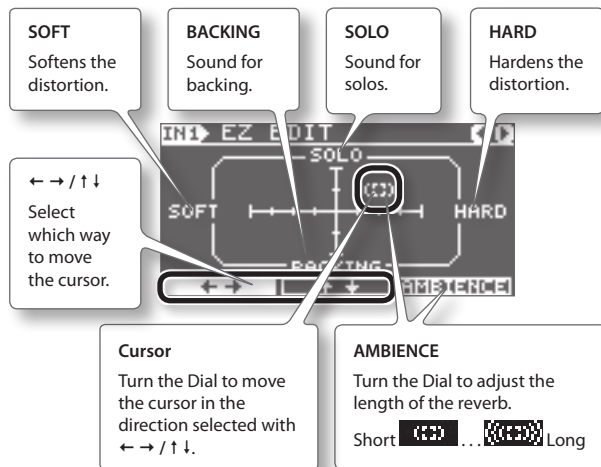

NOTE

If you switch patches before saving an edited effect, the edited information will be lost. The edited information will also be lost if you switch songs with the PATCH SYNC parameter set to ON, because the patches will be switched at the same time. To save the edited information, refer to "Saving Patches" (p. 19).

MEMO

You can edit patches even more precisely. Refer to "Advanced Editing of Sounds (PATCH EDIT)" (p. 18).

Advanced Editing of Sounds (PATCH EDIT)

Different combinations of multiple effects and settings are saved in effect patches.

Here's how to use PATCH EDIT to edit all parameters in these effects.

1. Follow the procedure in "Visually Editing the Sound (EZ EDIT)" (p. 17) to display the EZ EDIT screen.
2. Press the [▶] (Cursor) button a number of times.

The PATCH EDIT screen appears.

Cursor
Select the effect that you want to edit.





DIAL
Turn the Dial to switch the selected effect ON and OFF.

ENTER
Confirms the selected effect (proceeds to Step 3).

3. Press the [ENTER] button.

A screen for editing effects appears (screenshots below are the AMP screen and the MOD SELECT screen).

Move Page Symbols (◀) (▶)
When these symbols are displayed, other edit screens appear when [◀] [▶] (cursor) buttons are pressed.

ENTER
Switches the effect ON and OFF.

MEMO

- You can display the AMP screen by pressing the [AMP] button on the front panel.
- For details on parameters in effects, refer to "Effect Parameter List" (p. 31).

MENU of an EFFECT screen

In the effects-related screens such as PATCH SELECT or PATCH EDIT, press the [MENU] button to display the EFFECT MENU screen.



EFFECT MENU	Explanation
WRITE/NAME	Saves the patch currently being edited (or copies the currently selected patch).
EXCHANGE	Exchanges the currently selected patch with another patch.
INITIALIZE	Restores the effect settings to their default factory state.

MEMO

The displayed MENU items differ depending on the screen or the location of the cursor.

Saving Patches

Saving the effect settings as patches allows you to call them up anytime.

NOTE

If you switch the edited effect settings without saving or switch the songs, the edited information will be lost.

1. In a screen for editing effects, follow this sequence of steps: [MENU] button → "WRITE/NAME" → [ENTER] button. The PATCH WRITE screen appears.

MEMO

Use the following buttons to delete text or insert spaces.

Button	Explanation
[◀◀] (Rewind) button	Switch between uppercase and lowercase.
[▶▶] (Fast Forward) button	Switch the character type (letters/numbers/symbols).
[SPEED] button	Inserts a blank space at the cursor position.
[A▶B] button	Deletes the character and shifts the characters that follow to the left.

2. Press the [ENTER] button. The effect will be saved.

Copying a patch

Call up the patch (p. 10) you want to copy, and then save that patch under a different patch number, as shown in "Saving Patches" (p. 19).

Exchanging Two Patches (EXCHANGE)

You can exchange the current patch number with another patch number.

1. In the PATCH SELECT screen, follow this sequence of steps: [MENU] button → "EXCHANGE" → [ENTER] button. The PATCH EXCHANGE screen appears.

Initializing the Effect Settings (INITIALIZE)

Initializing an effect sets the effect settings to their standard values. Use this function when you want to create an effect patch from scratch.

1. In a screen for editing effects, follow this sequence of steps: [MENU] button → "INITIALIZE" → [ENTER] button. The message "Are you sure?" appears.
2. Press the [ENTER] button. The effects settings will be set to standard values.

Backing Up Data on an SD Card to a PC (BACK UP)

Here's how to back up data on an SD card to your PC.

MEMO

The description of computer procedures will use My Computer (or Computer) with Windows and Finder with the Mac OS.

1. Follow the procedure in "Changing the Function of the USB COMPUTER Port" (p. 24) and set USB MODE to "eBand SONG LIST EDITOR."
2. Connect the PC to the JS-10 with a USB cable.

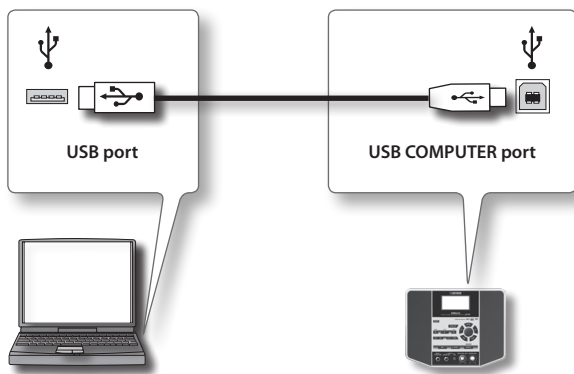

3. Using your PC, locate the folders inside "JS-10 EBAND."

MEMO

"Removable Disk (*:)" may appear instead of the "JS-10 EBAND" icon.

4. Copy (drag and drop) the entire ROLAND folder within the "JS-10 EBAND" icon to a folder on the PC.

NOTE

Copy the entire ROLAND folder. Copying only parts of the ROLAND folder may render the data unusable as backup data.

5. Disconnect the JS-10 from the PC.

- For Windows 7
In the lower right of your screen, click the [] icon → [] icon, and then click "Eject JS-10 EBAND."
- For Windows Vista/XP
In the lower right of your screen, click the [] icon ([] in XP) and then click "Safely remove USB Mass Storage Device."
- For Mac OS
Drag the "JS-10 EBAND" icon to the eject icon in the Dock.

MEMO

You can back up effect patches to an SD card. For details, refer to "Backing Up Effect User Patches to an SD Card" (p. 24).

6. Press the [EXIT] button.
The message "Are you sure?" appears.
7. To end the connection, press the [ENTER] button on the JS-10.

Recovering Data Backed Up on a PC to the SD Card (RECOVERY)

Use this procedure to restore the JS-10 data previously backed up on a PC to the SD card.

MEMO

The description of computer procedures will use My Computer (or Computer) with Windows and Finder with the Mac OS.

1. Follow the procedure in "Changing the Function of the USB COMPUTER Port" (p. 24) and set USB MODE to "eBand SONG LIST EDITOR."
2. Connect the PC to the JS-10 with a USB cable.
3. Open the "JS-10 EBAND" icon, and put the ROLAND folder into the trash (delete it).

MEMO

"Removable Disk (*:)" may appear instead of the "JS-10 EBAND" icon.

4. Copy (drag and drop) the entire backed up ROLAND folder on the PC to the "JS-10 EBAND" icon and drop it there.

NOTE

- Recovering (copying) backed up data on PC to an SD card results in the loss of the content of the card prior to the recovery, restoring the card with the data at the time the data was backed up.
- Copy the entire ROLAND folder. Copying only parts of the ROLAND folder may render the data unusable as backup data.
- When recovering the backed up data, be sure to exit eBand Song List Editor.

5. Disconnect the JS-10 from the PC.

- For Windows 7
In the lower right of your screen, click the [] icon → [] icon, and then click "Eject JS-10 EBAND."
- For Windows Vista/XP
In the lower right of your screen, click the [] icon ([] in XP) and then click "Safely remove USB Mass Storage Device."
- For Mac OS
Drag the "JS-10 EBAND" icon to the eject icon in the Dock.

6. Press the [EXIT] button.
The message "Are you sure?" appears.

7. To end the connection, press the [ENTER] button on the JS-10.

Changing the Parameters of Songs

Songs contain the information shown below in addition to audio data.

- Playback volume settings
- Song protection settings
- Key settings

This information can be displayed or changed.

MEMO

You cannot change the parameters of songs saved on a USB flash drive.

1. Select a song.
2. Follow this sequence of steps: [MENU] button → "SONG" → [ENTER] button → "SONG INFO" → [ENTER] button.
The SONG INFO screen appears.
3. Change the settings.

View the Song Information

You can display information for the selected song.

1. On the SONG INFO screen, press the [▶] (Cursor) button a number of times.

The SONG INFO screen appears.

Naming Songs

Here's how to name songs or change their names.

MEMO

If you used the eBand Song List Editor to edit song information (p. 16), rip songs (p. 15), or import songs (p. 22), then you cannot add or change the name of these songs using the following procedure. When you want to add or change the name of that song, use eBand Song List Editor.

1. Select a song.
2. Follow this sequence of steps: [MENU] button → "SONG" → [ENTER] button → "SONG NAME" → [ENTER] button.
The SONG NAME screen appears.
3. Name the song.

MEMO

Use the following buttons to delete text or insert spaces.

Button	Explanation
[◀◀] (Rewind) button	Switch between uppercase and lowercase.
[▶▶] (Fast Forward) button	Switch the character type (letters/numbers/symbols).
[SPEED] button	Inserts a blank space at the cursor position.
[A◀▶B] button	Deletes the character and shifts the characters that follow to the left.

4. Press the [ENTER] button.
The message "Are you sure?" appears.
5. Press the [ENTER] button to confirm the name.
The song now has a new name.

Writing Songs to a USB Flash Drive (Export)

You can export eBand songs saved on an SD card to a USB flash drive.

1. Connect the USB flash drive to the USB MEMORY port.
2. Select a song in the JS-10.
3. Follow this sequence of steps: [MENU] button → "SONG" → [ENTER] button → "EXPORT" → [ENTER] button.

The SONG EXPORT screen appears.



MEMO

The "EXPORT" menu is not displayed if the USB flash drive has not been inserted.

4. Press the [ENTER] button to export the songs.

The song will be written to the USB flash drive.

Importing Songs in the USB Flash Drive to the JS-10 (Import)

You can import songs in the USB flash drive to the JS-10.

1. Connect the USB flash drive to the USB MEMORY port.
2. Select a song in the USB flash drive.
3. Follow this sequence of steps: [MENU] button → "SONG" → [ENTER] button → "IMPORT" → [ENTER] button.

The SONG IMPORT screen appears.



MEMO

The "IMPORT" menu is not displayed if a song on the USB flash drive has not been selected.

4. Press the [ENTER] button.

The song will be saved as USER on the SD card.

MEMO

For details about the memory configuration in the JS-10 or the data that is saved, refer to "Memory Configuration in the JS-10" (p. 38).

Changing the Patch When the Song is Switched (PATCH SYNC)

If a patch number is set for a song in advance, you can call up that patch number automatically when the song is switched.

MEMO

The PATCH SYNC function cannot be used for songs in the USB flash drive.

1. Follow this sequence of steps: [MENU] button → "PATCH SYNC" → [ENTER] button.

The PATCH SYNC screen appears.

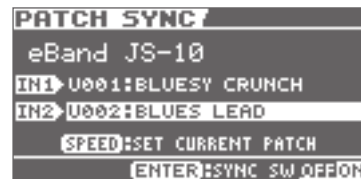

2. Apply the settings for PATCH SYNC.

Set the patch number at IN1 for INPUT 1's effect, and IN2 for INPUT 2's effect.

IN1/IN2	Explanation
OFF	The patch will not change when you switch songs.
p***	Calls up the specified preset patch number when the song is switched.
U***	Calls up the specified user patch number when the song is switched.

Disabling the PATCH SYNC function

You can switch the JS-10 PATCH SYNC function ON and OFF. Set it to OFF if you want the patch number set in PATCH SYNC to always be ignored.

1. Press the [ENTER] button on the PATCH SYNC screen.

Press the [ENTER] button to alternately switch it ON and OFF.

SYNC SW	Explanation
OFF	The PATCH SYNC function is disabled. The patch number set in PATCH SYNC will be ignored, and the current effect setting will be used.
ON	The PATCH SYNC function is enabled. When you switch a song, the patch changes to the number set in PATCH SYNC.

Setting Current Patch in PATCH SYNC

You can set the patch number of the current effect in PATCH SYNC.

1. Align the cursor with either the IN1 patch number or the IN2 patch number on the PATCH SYNC screen.

Align the cursor with the effect you want to add to PATCH SYNC.

2. Press the [SPEED] button.

The current patch number is set in PATCH SYNC. The next time you switch to this song, the patch number set will be called up automatically.

Specifying Audio Settings

Here's how to specify the settings related to the input and output of audio.

Switching the INPUT Jack Sensitivity

Select the input sensitivity that matches the device connected to the JS-10's INPUT 1 and INPUT 2 (GUITAR/MIC) jacks.

1. Follow this sequence of steps: [MENU] button → "AUDIO SETTING" → [ENTER] button → "INPUT" → [ENTER] button. The INPUT screen appears.

PAN
Set the pan effect for the input sound to INPUT jack.

GAIN
Set the input sensitivity.

GAIN	Explanation
	Select when a guitar is connected to INPUT jack.
	Select when a mic is connected to INPUT jack.

MEMO

The Input Sensitivity icon displayed on the top screen changes according to the GAIN settings.

Input Sensitivity Icon

- * When setting the GAIN to mic, be sure to check that the effect from the microphone category is selected beforehand.
- * Howling (feedback) is produced if you set the GAIN to mic while a guitar effect is selected.
- * Also, if you switch from a factory default song, the guitar effect may change automatically to the effect set in PATCH SYNC (p. 22) and produce sudden howling (feedback). If this is the case, set the PATCH SYNC's SYNC SW setting to OFF so that the patch is not allowed to switch.

Adjusting the Balance of Low to High Frequency Ranges (Global EQ)

Here's how to apply the equalizer to the overall sound of the JS-10 and adjust its balance.

1. Follow this sequence of steps: [MENU] button → "AUDIO SETTING" → [ENTER] button → "EQ" → [ENTER] button. The GLOBAL EQ screen appears.
2. Apply the GAIN setting for each band.



GLOBAL EQ	Explanation
LOW GAIN	Adjusts the low-end volume.
MID GAIN	Adjusts the midrange volume.
HIGH GAIN	Adjusts the high-end volume.

MEMO

Press the [ENTER] button in the GLOBAL EQ screen to turn the equalizer on and off.

Turning Off the JS-10 Speakers

You can output audio from the JS-10's LINE OUT jacks to an external playback device (e.g., component stereo system). When doing so, you may want to turn off the JS-10's internal speakers.

1. Follow this sequence of steps: [MENU] button → "AUDIO SETTING" → [ENTER] button → "SPEAKER" → [ENTER] button.

Apply the settings for SPEAKER SW.

SPEAKER SW	Explanation
OFF	No sound will be produced by the internal speakers.
ON	The sound will be produced by the internal speakers.

MEMO

The tone quality of sound output from the OUTPUT jack changes based on the SPEAKER SW settings. This does not indicate a malfunction.

System Settings for the JS-10

You can make a variety of settings for the JS-10 in the SYSTEM screen.

1. Follow this sequence of steps: [MENU] button → "SYSTEM" → [ENTER] button.

The MENU > SYSTEM screen appears.

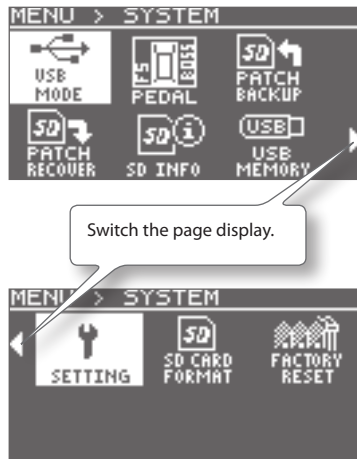

Changing the Function of the USB COMPUTER Port

Here's how to select the function of the JS-10's USB COMPUTER port.

1. On the MENU > SYSTEM screen, follow this sequence of steps: "USB MODE" → [ENTER] button.

The USB MODE popup appears.



2. Specify the setting for USB MODE.

USB MODE	Explanation
eBand SONG LIST EDITOR	Select this option when using eBand Song List Editor (p. 13).
AUDIO	Select this option when using the JS-10 to listen to PC sound or when using PC software to record the JS-10 sound (p. 27).

3. Press the [ENTER] button.

Allocating Functions to Footswitches

You can assign functions to pedals connected to the JS-10. Refer to "Using Footswitches and Expression Pedals" (p. 30).

Backing Up Effect User Patches to an SD Card

You can back up effect user patches saved on the JS-10 to an SD card.

1. On the MENU > SYSTEM screen, follow this sequence of steps: "PATCH BACKUP" → [ENTER] button.

The PATCH BACKUP screen appears.



2. Press the [ENTER] button.

The message "Are you sure?" appears.

3. Press the [ENTER] button to back up the patch.

The effect settings will be backed up.

Restoring Effect User Patches Backed Up on the SD Card

You can restore effect user patches backed up on the SD card.

1. On the MENU > SYSTEM screen, follow this sequence of steps: "PATCH RECOVER" → [ENTER] button.

The PATCH RECOVER screen appears.



2. Specify the setting for MODE.

MODE	Explanation
ALL USER PATCH	All user patches that were backed up will be restored to the JS-10.
ONE USER PATCH	Only the specified user patch is restored to the JS-10.

- 2-1. If you selected ONE USER PATCH, then select the user patch number you want to restore and the user patch number where you want it restored.

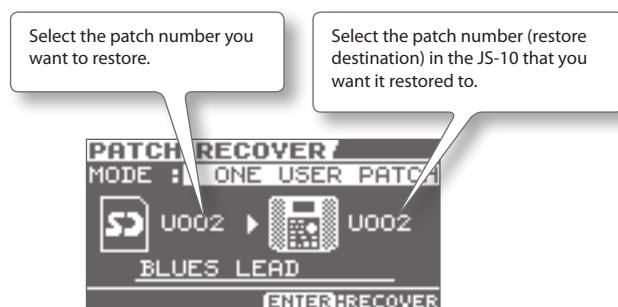

3. Press the [ENTER] button.

The message "Are you sure?" appears.

4. Press the [ENTER] button to restore the patch.

The user patch is restored to the JS-10.

Viewing Free Space on the SD Card and the USB Flash Drive

You can check how much free space there is in the USB flash drive and on the SD card inserted in the JS-10.

1. On the MENU > SYSTEM screen, follow this sequence of steps: "SD INFO" or "USB MEMORY" → [ENTER] button.

The SD CARD INFO (or the USB MEMORY INFO) screen appears.

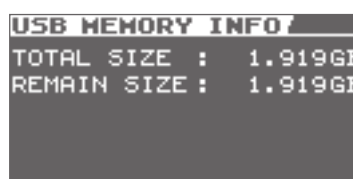
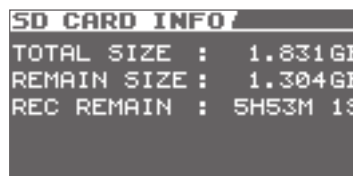

Item	Explanation
TOTAL SIZE	Displays the total size of the memory.
REMAIN SIZE	Displays the remaining free space in the memory.
REC REMAIN	Displays how much time you can record to the SD card (applicable only in the SD INFO screen).

Adjusting Display Contrast

You can adjust the contrast of the JS-10's display.

1. On the MENU > SYSTEM screen, follow this sequence of steps: "SETTING" → [ENTER] button.

Specify the setting for LCD CONTRAST.

LCD CONTRAST	Explanation
1-16	Adjusts the display contrast. The larger the number the brighter the display becomes.

Enabling Auto Off

The JS-10 powers off automatically when there is no performance or operation for 30 minutes (default factory setting). You can change how long the JS-10 can remain inactive before it powers off automatically.

NOTE

The settings will be lost if the power is turned off while editing. Save the settings in advance to prevent this from happening.

1. On the MENU > SYSTEM screen, follow this sequence of steps: "SETTING" → [ENTER] button.

Specify the setting for AUTO OFF.

AUTO OFF	Explanation
OFF	Auto off is disabled.
10MIN, 30MIN, 240MIN	Set how long (in minutes) the JS-10 can remain inactive before it powers off automatically.

Listing the Files on the SD Card as a Song List

You can change the setting to display the files saved on the SD card as a list in the SONG LIST screen.

1. On the MENU > SYSTEM screen, follow this sequence of steps: "SETTING" → [ENTER] button.

Specify the setting for SD VIEW.

SD VIEW	Explanation
OFF	This setting is the default factory setting.
ON	"SD CARD" is displayed on the SEARCH screen in SONG LIST. If you select "SD CARD," files saved on the SD card are displayed as a list.

Selecting the Sound Output from the USB COMPUTER Port

You can choose to output only the sound input from the INPUT 1 (GUITAR/MIC) jack or the INPUT 2 (GUITAR/MIC) jack from the USB COMPUTER port or to output a mixed sound created by input from the INPUT 2 (AUX) jack and the USB COMPUTER port (p. 38).

1. On the MENU > SYSTEM screen, follow this sequence of steps: "SETTING" → [ENTER] button.

Specify the setting for USB AUDIO OUT.

USB AUDIO OUT	Explanation
INPUT	Outputs sound that is input to the INPUT 1 (GUITAR/MIC) jack or the INPUT 2 (GUITAR/MIC) jack only.
ALL	Mixes and outputs all sounds that are input to the INPUT 1 (GUITAR/MIC) jack, the INPUT 2 (GUITAR/MIC) jack, the INPUT 2 (AUX) jack, and the USB COMPUTER port.

Initializing an SD Card (FORMAT)

This procedure lets you the commercially available SD cards in the JS-10.

Refer to "Initializing an SD card (FORMAT)" (p. 29).

Returning the JS-10's Settings to Default Factory Settings

Here's how to restore the parameters in the JS-10 to their original default factory settings.

1. On the MENU > SYSTEM screen, follow this sequence of steps: "FACTORY RESET" → [ENTER] button.

The FACTORY RESET screen appears.

2. Select the parameter (add checkmark) whose settings you want to restore to the default factory settings.

The screenshot shows the 'FACTORY RESET' screen with the following options and callouts:

- ALL**: Restores all parameters to their default factory settings.
- SYSTEM**: Restores the system parameters to their default factory settings.
- USER PATCH**: Restores the user effect patches to their default factory settings.
- Specify the range of user patches to be restored to their default factory settings.**: A callout pointing to the 'U001 ~ U001' range.

The screen also shows 'DI:CHECK' and 'ENTER:START' at the bottom.

NOTE

If you restore the default factory settings for the selected parameters, previously saved settings will be lost.

3. Press the [ENTER] button.

The message "Are you sure?" appears.

4. To return to the default factory settings, follow this sequence of steps: "OK" → [ENTER] button.

The settings will return to the default factory settings.

Using the JS-10 as a USB Audio Interfaces

You can use the JS-10 to listen to PC sound via USB and also use the software on your PC to record the JS-10's sound via USB.

Preparing a USB Driver

Save the USB driver files to your PC.

MEMO

- It is only necessary to install the USB driver on the PC the first time the driver is used.
- The USB driver file is included on the supplied SD card. The latest version of the USB driver can be found on the Roland website.
<http://www.roland.com/support/>
- You can install the driver on a Mac computer, but it needs to be a model with an Intel processor.
- If the latest USB driver file is stored on your PC, proceed to "Installing the USB Driver" (p. 27).
- The description of computer procedures will use My Computer (or Computer) with Windows and Finder with the Mac OS.

1. Follow the procedure in "Changing the Function of the USB COMPUTER Port" (p. 24) and set USB MODE to "eBand SONG LIST EDITOR."
2. Connect the PC to the JS-10 with a USB cable.

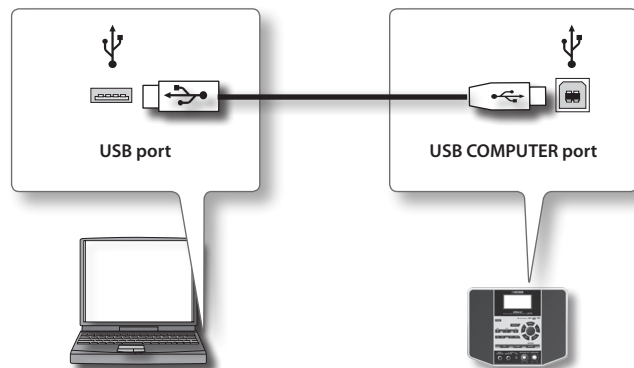

3. Using your PC, locate the folders inside "JS-10 EBAND."
4. Double-click one of the files shown below.

File Name	Supported OS
Win.zip	Windows 7, Vista, or XP
Mac.dmg	Mac OS

The contents of the file are displayed.

5. Copy a "Drivers" folder to your PC.

MEMO

We recommend that you copy to a folder that will be easy to locate afterward.

6. Disconnect the JS-10 from the PC.

- For Windows 7

In the lower right of your screen, click the [] icon → [] icon, and then click "Eject JS-10 EBAND."

- For Windows Vista/XP

In the lower right of your screen, click the [] icon ([] in XP) and then click "Safely remove USB Mass Storage Device."

- For Mac OS

Drag the "JS-10 EBAND" icon to the eject icon in the Dock.

7. Press the JS-10's [EXIT] button.

The message "Are you sure?" appears.

8. To end the connection, press the [ENTER] button on the JS-10.

Installing the USB Driver

Installation of the USB driver is done by using the USB driver file stored in your PC.

1. Disconnect the USB cable from the JS-10.
2. Follow the procedure in "Changing the Function of the USB COMPUTER Port" (p. 24) and set USB MODE to "AUDIO." A folder containing the USB driver will be created.
3. Read the "Readme.htm" file found in the created folder and install the driver as directed.

Playing Songs on a PC Through the JS-10

You can play songs on a PC and use the JS-10's speakers to listen to them.

1. Follow the procedure in "Changing the Function of the USB COMPUTER Port" (p. 24) and set USB MODE to "AUDIO."
2. Connect the PC to the JS-10 with a USB cable.
3. Set the JS-10 as the output destination for audio played back by the PC's audio playback software.

MEMO

For instructions on how to switch the audio output destination, refer to the user's guide for the software you are using.

Using the Commercially Available SD Cards

In addition to the supplied SD card, you can also use commercially available SD cards.

Specifications for SD cards usable with the JS-10

The JS-10 supports SD cards meeting the following specifications.

- Capacity: 1–32 GB
- SD/SDHC standard

SD cards verified to work with the JS-10

Information on SD cards confirmed to work with the JS-10 can be found on the Roland website.

<http://www.roland.com/support/>

MEMO

- The JS-10 supports SDHC cards.
- Some SD card types or SD cards from some manufacturers may not record or play back properly on the JS-10.

SD card capacity and recording time

The following table shows the approximate number of songs that can be recorded on the JS-10 depending on the capacity of the SD card.

Size	With eBand songs	With WAV	With MP3
Songs per GB	50 songs (4 hours)	20 songs (1.5 hours)	200 songs (17 hours)
32 GB	1,700 songs (130 hours)	600 songs (50 hours)	4,000 songs (550 hours)

MEMO

- Figures in the table above are based on a song length of five minutes.
- Songs, USB drivers, and other data are stored on the supplied SD card. Because of this, the number of songs that can be recorded on the card is less than the numbers in the table above.
- MP3 songs are calculated as data encoded at a sampling rate of 44.1 kHz and a bit rate of 128 Kbps.
- WAV songs are based on stereo data with a sampling rate of 44.1 kHz and a quantization bit rate of 16 bits.
- The number of songs you can record may vary according to the songs included.
- Regardless of the amount of free space available, the JS-10 can only store a maximum of 4,000 songs.

Replacing the SD Card

Here's how to replace the supplied SD card with a different SD card.

NOTE

Never insert or remove an SD card or SDHC card while this unit is turned on. Doing so may corrupt the unit's data or the data on the SD cards or SDHC cards.

1. Press the [POWER] button to turn off the JS-10.
2. Remove the SD CARD slot cover.

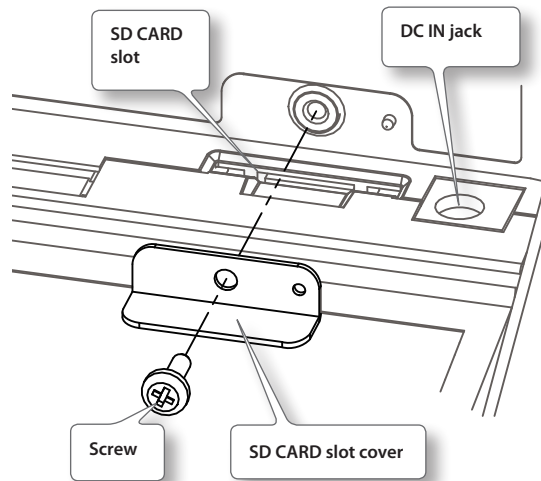

3. Push in the SD card and release your finger.
4. Remove the SD card.
5. Insert the new SD card into the JS-10.

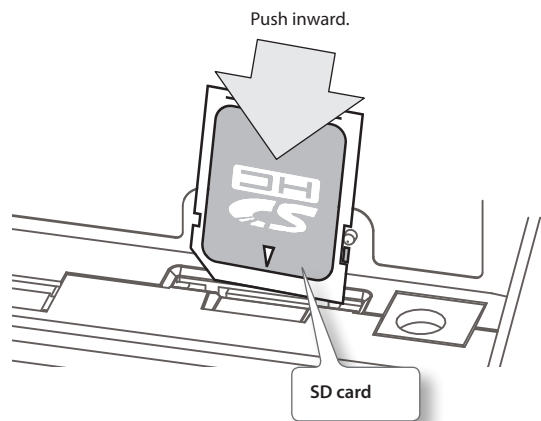

6. Put the SD CARD slot cover back on.

About the SD card write protect function (LOCK)

The contents of the SD card can be protected by write protecting it. To write protect a card, slide the write protect switch on the side of the SD card to the "LOCK" position. To use the JS-10 functions, release the LOCK.

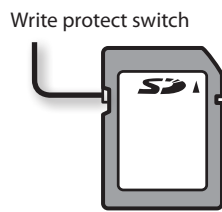

Initializing an SD card (FORMAT)

This procedure lets use the commercially available SD cards in the JS-10.

NOTE

- The supplied SD card cannot be initialized (formatted) using the JS-10, to protect its content. If you initialize the supplied SD card with your PC, songs, USB drivers, and eBand Song List Editor on the card will all be lost. Song protection settings will be ignored.
- Since there is no way to recover data after initialization, be sure to back up any important data before initializing the card (p. 20).

- 1. Follow this sequence of steps: [MENU] button → "SYSTEM" → [ENTER] button → "SD CARD FORMAT" → [ENTER] button.**

The SD CARD FORMAT screen appears.

- 2. Press the [ENTER] button.**

The message "Are you sure?" appears.

- 3. To initialize the SD card, follow this sequence of steps: "OK" → [ENTER] button.**

The SD card will be initialized.

MEMO

Follow the procedure below to copy data from one SD card to another freshly initialized SD card.

- 3-1. Back up the first SD card (p. 20).**
- 3-2. Restore the backed up data to the new SD card (p. 20).**

Using Footswitches and Expression Pedals

You can connect two BOSS FS-5U (sold separately), a BOSS FS-6 (sold separately), or a Roland EV-5, etc. (sold separately) to perform a variety of operations with your foot.

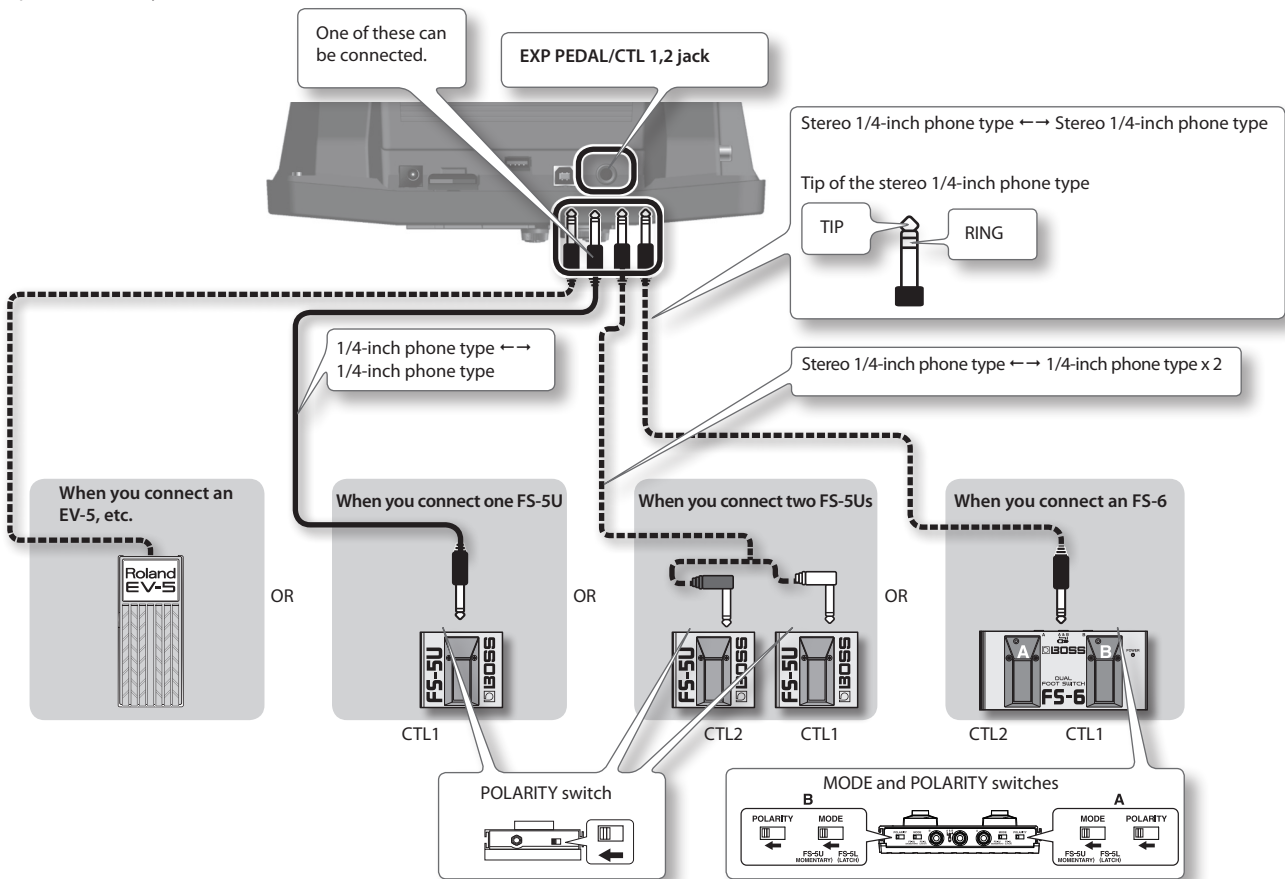

MEMO

- Never connect or disconnect a footswitch or expression pedal while this unit's power is on.
- Use only the specified expression pedal (Roland EV-5; sold separately). By connecting any other expression pedal, you risk causing malfunction and/or damage to the unit.

Allocating Functions to Footswitches

1. Follow this sequence of steps: [MENU] button → "SYSTEM" → [ENTER] button → "PEDAL" → [ENTER] button. Set a function to CTL 1 or CTL 2.

CTL 1 / CTL 2	Explanation
PLAY/STOP	Operate the player (Play/Stop).
REC/STOP	Operate the recorder (Rec/Stop).
IN1 PATCH +1	Switch the effect patch number for INPUT 1 (GUITAR/MIC) jack (+1).
IN1 PATCH -1	Switch the effect patch number for INPUT 1 (GUITAR/MIC) jack (-1).
IN2 PATCH +1	Switch the effect patch number for INPUT 2 (GUITAR/MIC) jack (+1).
IN2 PATCH -1	Switch the effect patch number for INPUT 2 (GUITAR/MIC) jack (-1).

Functions you can control with expression pedals

The function of the expression pedal (sold separately) changes depending on whether the WAH effect for INPUT 1 is ON or OFF.

MEMO

Controls from the expression pedal work on the sound input to the INPUT 1 jack.

WAH effect (p. 35)	Expression pedal's function
ON	Operates as wah pedal for INPUT 1.
OFF	Operates as volume pedal for INPUT 1.

Appendices

Effect Parameter List

The product names mentioned in this document are registered trademarks or trademarks of their respective owners. In this manual, these names are used because it is the most practical way of describing the sounds that are simulated using COSM technology.

AMP

COSM technology simulates different preamp characteristics, speaker sizes, and cabinet shapes.

Parameter/Range	Explanation
ON/OFF	
OFF, ON	Turns the AMP effect on/off.
TYPE	
This sets the type of the preamp.	
NATURAL CLEAN	An unembellished, clean sound that minimizes the amp's idiosyncrasies, such as its trebly character and boomy low end.
FULL RANGE	An amp with a broad frequency range and an extremely flat response. Good for acoustic guitar.
COMBO CRUNCH	Crunch sound that allows the nuances of your picking to be expressed even more faithfully than on conventional combo amps.
STACK CRUNCH	Great-feeling crunch sound that responds well to picking dynamics while retaining all the defining characteristics of a 4 x 12" speaker cabinet.
HIGAIN STACK	High-gain sound of a vintage Marshall specially revamped in a way that is possible only with COSM modeling technology.
POWER DRIVE	A straight drive sound that works well in a broad range of situations, from backing to lead. A sound like this cannot be obtained from any existing combo amp or stack amp.
EXTREME LEAD	A new type of sound that smoothes out the uneven frequency response that is typical of existing large stack amps.
CORE METAL	A large stack sound that has been tweaked extensively in the pursuit of the ultimate metal sound.
JC-120	This models the sound of the Roland JC-120.
CLEAN TWIN	This models a Fender Twin Reverb.
PRO CRUNCH	This models a Fender Pro Reverb.
TWEED	This models a Fender Bassman 4 x 10" Combo.
DELUXE CRUNCH	This models a Fender Deluxe Reverb.
VO DRIVE	This models the drive sound of a VOX AC-30TB. This is a sound that it suited to sixties-style British rock.
VO LEAD	This models the lead sound of the VOX AC-30TB.
MATCH DRIVE	This models the sound input to left input on a Matchless D/C-30. A simulation of the tube amp widely used in styles from blues rock to fusion.
BG LEAD	This models the lead sound of a MESA/Boogie combo amp. The sound of a tube amp typical of the late '70s to '80s.
BG DRIVE	This models a MESA/Boogie combo amp with TREBLE SHIFT SW on.
MS1959 I	This models the sound input to Input I on a Marshall 1959. This is a trebly sound suited to hard rock.
MS1959 I+II	The sound of connecting inputs I and II of the guitar amp in parallel, creating a sound with a stronger low end than I.
R-FIER VINTAGE	Models the sound of the Channel 2 VINTAGE Mode on the MESA/Boogie DUAL Rectifier.

Parameter/Range	Explanation
R-FIER MODERN	Models the sound of the Channel 2 MODERN Mode on the MESA/Boogie DUAL Rectifier.
T-AMP LEAD	This models a Hughes & Kettner Triamp AMP3.
SLDN	This models a Soldano SLO-100. This is the typical sound of the eighties.
5150 DRIVE	This models the lead channel of a Peavey EVH 5150.
BASS CLEAN	Clean sound that is great for use with bass guitars.
BASS CRUNCH	Crunch sound with natural distortion that sounds great with bass guitars.
BASS HIGAIN	A high-gain sound suitable for use with bass guitars.
GAIN	
0-120	Adjusts the distortion of the amp.
LEVEL	
0-100	Adjusts the volume of the entire preamp. * Be careful not to raise the Level setting too high.
BASS	
0-100	Adjusts the tone for the low frequency range.
MIDDLE	
0-100	Adjusts the tone for the middle frequency range.
TREBLE	
0-100	Adjusts the tone for the high frequency range.
PRESENCE	
0-100	Adjusts the tone for the ultra high frequency range.
BRIGHT	
Turns the bright setting on/off. * The BRIGHT parameter setting is available only with certain PREAMP TYPES.	
OFF	Bright is not used.
ON	Bright is switched on to create a lighter and crisper tone.
T-COMP	
-10-+10	Adjusts the sense of tube compression of the amp.

COMP/LIMITER

This is an effect that produces a long sustain by evening out the volume level of the input signal. You can switch it to a limiter to suppress only the sound peaks and prevent distortion.

Parameter/ Range	Explanation
ON/OFF	
OFF, ON	Turns the COMP/LIMITER effect on/off.
TYPE	
COMP	The effect operates as a compressor.
LIMITER	The effect operates as a limiter.
SUSTAIN *1	
0-100	Adjusts the range (time) over which low-level signals are boosted. Larger values will result in longer sustain.
ATTACK *1	
0-100	Adjusts the strength of the picking attack when the strings are played. Higher values result in sharper attack, creating a more clearly defined sound.
THRESHOLD *2	
0-100	Adjust this as appropriate for the input signal from your guitar. When the input signal level exceeds this threshold level, limiting will be applied.
RELEASE *2	
0-100	Adjusts the time from when the signal level drops below the threshold until when limiting is removed.
TONE	
-50-+50	Adjusts the tone.
LEVEL	
0-100	Adjusts the volume.

*1. Setting available when TYPE is set to COMP.

*2. Setting available when TYPE is set to LIMITER.

OD/DS (Overdrive/Distortion)

This effect distorts the sound to create long sustain.

Parameter/ Range	Explanation
ON/OFF	
OFF, ON	Turns the OD/DS effect on/off.
TYPE	
Selects the type of distortion.	
CLN BOOST	This not only functions as a booster, but also produces a clean tone that has punch even when used alone.
BLUES OD	This is a crunch sound of the BOSS BD-2. This produces distortion that faithfully reproduces the nuances of picking.
OD-1	This is the sound of the BOSS OD-1. This produces sweet, mild distortion.
T-SCREAM	This models an Ibanez TS-808.
DISTORTION	This gives a basic, traditional distortion sound.
RAT	This models a Proco RAT.
GUV DS	This models a Marshall GUV' NOR.
DST+	This models a MXR DISTORTION+.
METAL ZONE	This is the sound of the BOSS MT-2. It produces a wide range of metal sounds, from old style to slash metal.
'60s FUZZ	This models a FUZZFACE. It produces a fat fuzz sound.
OCT FUZZ	This models an ACETONE FUZZ.
MUFF FUZZ	This models an Electro-Harmonix big Muff π
DRIVE	
0-120	Adjusts the depth of distortion.
BOTTOM	
-50-+50	Adjusts the tone for the low frequency range. Turning this to the left (counterclockwise) produces a sound with the low end cut; turning it to the right boosts the low end in the sound.
TONE	
-50-+50	Adjusts the tone.
EFFECT LEVEL	
0-100	Adjusts the volume of the effect sound.

NS (Noise Suppressor)

This effect reduces the noise and hum picked up by guitar pickups. Since it suppresses the noise in synchronization with the envelope of the guitar sound (the way in which the guitar sound decays over time), it has very little effect on the guitar sound, and does not harm the natural character of the sound.

Parameter/Range	Explanation
ON/OFF	
OFF, ON	Turns the NOISE SUPPRESSOR effect on/off.
THRESHOLD	
0-100	Adjust this parameter as appropriate for the volume of the noise. If the noise level is high, a higher setting is appropriate. If the noise level is low, a lower setting is appropriate. Adjust this value until the decay of the guitar sound is as natural as possible. * High settings for the threshold parameter may result in there being no sound when you play with your guitar volume turned down.

EQ (Equalizer)

This adjusts the tone as a equalizer. A parametric type is adopted for the high-middle and low-middle range.

Parameter/Range	Explanation
ON/OFF	
OFF, ON	Turns the EQUALIZER effect on/off.
LOW GAIN	
-20-+20dB	Adjusts the low frequency range tone.
HIGH GAIN	
-20-+20dB	Adjusts the high frequency range tone.
LEVEL	
-20-+20dB	Adjusts the overall volume level of the equalizer.
LO-MID FREQ (Low Middle Frequency)	
20.0Hz-10.0kHz	Specifies the center of the frequency range that will be adjusted by the LO-MID GAIN.
LO-MID Q (Low Middle Q)	
0.5-16	Adjusts the width of the area affected by the EQ centered at the LO-MID FREQ. Higher values will narrow the area.
LO-MID GAIN (Low Middle Gain)	
-20-+20dB	Adjusts the low-middle frequency range tone.
HI-MID FREQ (High Middle Frequency)	
20.0Hz-10.0kHz	Specifies the center of the frequency range that will be adjusted by the HI-MID GAIN.
HI-MID Q (High Middle Q)	
0.5-16	Adjusts the width of the area affected by the EQ centered at the HI-MID FREQ. Higher values will narrow the area.
HI-MID GAIN (High Middle Gain)	
-20-+20dB	Adjusts the high-middle frequency range tone.
LOW CUT (Low Cut Filter)	
FLAT, 20Hz-800Hz	This sets the frequency at which the low cut filter begins to take effect. When "FLAT" is selected, the low cut filter will have no effect.
HIGH CUT (High Cut Filter)	
630Hz-12.5kHz, FLAT	This sets the frequency at which the high cut filter begins to take effect. When "FLAT" is selected, the high cut filter will have no effect.

MODULATION

Use MOD SELECT to select the effect that you want to use.

Parameter/Range	Explanation	
ON/OFF		
OFF, ON	Turns the MODULATION effect on/off.	
MOD SELECT (Modulation Select)		
Select the modulation type.		
PHASER	Phaser	p. 33
FLANGER	Flanger	p. 34
CHORUS	Chorus	p. 34
TREMOLO	Tremolo	p. 34
ROTARY	Rotary	p. 34
UNI-V	Uni-Vibe	p. 34
PAN	Pan	p. 34

PHASER

By adding varied-phase portions to the direct sound, the phaser effect gives a whooshing, swirling character to the sound.

Parameter/Range	Explanation
TYPE	
Selects the number of stages that the phaser effect will use.	
4 STAGE	This is a four-phase effect. A light phaser effect is obtained.
8 STAGE	This is an eight-phase effect. It is a popular phaser effect.
12 STG	This is a twelve-phase effect. A deep phase effect is obtained.
BI-PH.	This is the phaser with two phase shift circuits connected in series.
RATE	
0-100 (*)	This sets the rate of the phaser effect.
DEPTH	
0-100	Determines the depth of the phaser effect.
RESONANCE	
0-100	Determines the amount of resonance (feedback). Increasing the value will emphasize the effect, creating a more unusual sound.

Setting parameters with Tap Tempo

The values for the parameters marked with an asterisk (*) can be set so they match the timing you use when pressing the [SPEED] button (Tap Tempo).

Tap the [SPEED] button two or more times in succession to specify a tempo for the parameter.

FLANGER

The flanging effect gives a twisting, jet-airplane-like character to the sound.

Parameter/Range	Explanation
RATE	
0-100 (*)	This sets the rate of the flanging effect.
DEPTH	
0-100	Determines the depth of the flanging effect.
RESONANCE	
0-100	Determines the amount of resonance (feedback). Increasing the value will emphasize the effect, creating a more unusual sound.
MANUAL	
0-100	Adjusts the center frequency at which to apply the effect.

CHORUS

In this effect, a slightly detuned sound is added to the original sound to add depth and breadth.

Parameter/Range	Explanation
MODE	
Selection for the chorus mode.	
MONO	This chorus effect outputs the same sound from both L channel and R channel.
ST1	This is a stereo chorus effect that adds different chorus sounds to L channel and R channel.
ST2	This stereo chorus uses spatial synthesis, with the direct sound output in the L channel and the effect sound output in the R channel.
RATE	
0-100 (*)	Adjusts the rate of the chorus effect.
DEPTH	
0-100	Adjusts the depth of the chorus effect. To use it for doubling effect, set the value to 0.
EFFECT LEVEL	
0-100	Adjusts the volume of the effect sound.

TREMOLO

Tremolo is an effect that creates a cyclic change in volume.

Parameter/Range	Explanation
RATE	
0-100 (*)	Adjusts the frequency (speed) of the change.
DEPTH	
0-100	Adjusts the depth of the effect.
WAVE SHAPE	
0-100	Adjusts changes in volume level. A higher value will steepen wave's shape.

ROTARY

This produces an effect like the sound of a rotary speaker.

Parameter/Range	Explanation
RATE	
0-100 (*)	Adjust the rotation speed.

UNI-V (Uni-Vibe)

This models a Uni-Vibe.

Although this resembles a phaser effect, it also provides a unique undulation that you can't get with a regular phaser.

Parameter/Range	Explanation
RATE	
0-100 (*)	Adjusts the rate of the UNI-V effect.
DEPTH	
0-100	Adjusts the depth of the UNI-V effect.

PAN

With the volume level of the left and right sides alternately changing, when playing sound in stereo, you can get an effect that makes the guitar sound appear to fly back and forth between the speakers.

Parameter/Range	Explanation
RATE	
0-100 (*)	Adjusts the frequency (speed) of the change.
DEPTH	
0-100	Adjusts the depth of the effect.
WAVE SHAPE	
0-100	Adjusts changes in volume level. A higher value will steepen wave's shape.

DELAY

This effect adds delayed sound to the direct sound, giving more body to the sound or creating special effects.

Parameter/Range	Explanation
ON/OFF	
OFF, ON	Turns the DELAY effect on/off.
DELAY TIME	
1ms–1000ms (*)	This determines the delay time.
FEEDBACK	
0–100	This sets the amount of delay sound returned to the input. A higher value will increase the number of the delay repeats.
HIGH CUT (High Cut Filter)	
630Hz–12.5kHz, FLAT	This sets the frequency at which the high cut filter begins to take effect. When “FLAT” is selected, the high cut filter will have no effect.
EFFECT LEVEL	
0–120	Adjusts the volume of the delay sound.

REVERB

This effect adds reverberation to the sound.

Parameter/Range	Explanation
ON/OFF	
OFF, ON	Turns the REVERB effect on/off.
TYPE	
This selects the reverb type. Various different simulations of space are offered.	
AMBI. (AMBIENCE)	Simulates an ambience mic (off-mic, placed at a distance from the sound source) used in recording and other applications. Rather than emphasizing the reverberation, this reverb is used to produce a sense of openness and depth.
ROOM	Simulates the reverberation in a small room. Provides warm reverberations.
HALL	Simulates the reverberation in a concert hall. Provides clear and spacious reverberations.
PLATE	Simulates plate reverberation (a reverb unit that uses the vibration of a metallic plate). Provides a metallic sound with a distinct upper range.
REV TIME (Reverb Time)	
0.1 s–10.0 s	Adjusts the length (time) of reverberation.
HIGH CUT (High Cut Filter)	
630Hz–12.5kHz, FLAT	This sets the frequency at which the high cut filter begins to take effect. When “FLAT” is selected, the high cut filter will have no effect.
EFFECT LEVEL	
0–100	Adjusts the volume of the reverb sound.

EZ CHAR

Parameter/Range	Explanation
EZ CHAR (EZ Character)	
-20–+20	Increasing the value makes the tone suitable for solos and decreasing it makes the tone suitable for backing.

WAH

You can control the wah effect in real time by stepping on the expression pedal connected to the EXP PEDAL/CTL 1, 2 jack.

MEMO

WAH can be used in effects for the INPUT 1 jack.

Parameter/Range	Explanation
ON/OFF	
OFF, ON	Turns the WAH effect on/off.

Setting parameters with Tap Tempo

The values for the parameters marked with an asterisk (*) can be set so they match the timing you use when pressing the [SPEED] button (Tap Tempo).

Tap the [SPEED] button two or more times in succession to specify a tempo for the parameter.

Error Messages

Message	Explanation	Page
Cannot Edit Song Name!	The song name cannot be edited. Use eBand Song List Editor to edit the name. A song name edited using eBand Song List Editor can be viewed but not edited on the JS-10.	p. 13
Card Full!	There is no free space on the SD card. Either delete unnecessary songs from this card or use a different SD card with free space.	p. 8, p. 28
Card Locked!	The SD card's write protection is activated. Turn off the write protection.	p. 29
Card Read Error!	The SD card cannot be read. Format the SD card. * Be aware that formatting an SD card will erase all data stored on that card.	p. 29
Card Write Error!	Cannot write to the SD card. Format the SD card. * Be aware that formatting an SD card will erase all data stored on that card.	p. 29
Data Not Found!	There is no effect data backed up on the SD card.	—
Data Too Long!	Playback/Recording is not possible because the song is too long (big).	—
Data Too Short!	Playback/Recording is not possible because the song is too short.	—
Disconnect USB Cable!	USB cable is connected to the JS-10. Disconnect the USB cable from the JS-10.	—
Drive Busy!	The data could not be read or written fast enough. If this error message appears when you're playing back a song from a USB flash drive, use IMPORT to import that song onto the SD card before using it.	p. 22
No Card!	No SD card is inserted in the JS-10.	p. 28
No File! Song Erased!	The selected song does not exist on the SD card. Erase the song that caused the error.	p. 8
Preset Data Exists!	You cannot format the SD card supplied with the JS-10.	p. 29
Protected!	The song is protected. Turn off the write protection.	p. 21
Stop Player!	You cannot operate while the JS-10's recorder is recording or playing back. Press the [■] (STOP) button and stop the recording or playback.	—
System Error!	Data could not be written to the internal memory of JS-10. The JS-10 may be malfunctioning. Contact Roland Service Center or an authorized Roland distributor.	—
Too Many Songs!	The limit on the number of songs that can be recorded on an SD card (4,000) has been reached. Either delete unnecessary songs from this card or use a different SD card with free space.	p. 8, p. 28
Unformatted Card! Unformatted USB Memory!	Either the SD card (or USB flash drive) is not formatted, or it is formatted in a format that the JS-10 cannot recognize. Use the JS-10 to format the SD card. Use your PC to initialize the USB flash drive. * Formatting will erase all content stored on the SD card (or USB flash drive).	p. 29
Unsupported Card! Unsupported USB Memory!	This SD card (or USB flash drive) cannot be used by the JS-10. Use an SD card (or USB flash drive) that Roland has verified as working with the JS-10. Before using a commercially available SD card, please refer to the Roland website. http://www.roland.com/support/	—
Unsupported Format!	The song cannot be played back because it is in a format not supported by the JS-10.	—
USB Memory Full!	There is no free space on the USB flash drive. Either delete unnecessary songs from this USB flash drive or use a different USB flash drive with free space.	p. 8, p. 28
USB Memory Read Error!	The USB flash drive cannot be read. Use your PC to initialize the USB flash drive. * Be aware that formatting the USB flash drive will erase all data stored on that USB flash drive.	—
USB Memory Write Error!	Cannot write to the USB flash drive. Use your PC to initialize the USB flash drive. * Be aware that formatting the USB flash drive will erase all data stored on that USB flash drive.	—

Troubleshooting

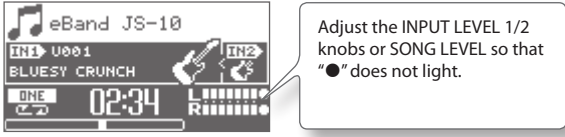
Problem	Points to check	Page
Power not turning on	Make sure the JS-10's AC adaptor is properly connected to the power outlet and the JS-10.	p. 4
No sound	Could the MASTER LEVEL knob be turned down?	p. 3
	Are the headphones connected to the PHONES jack?	p. 4
	Could the SPEAKER switch be set to OFF?	p. 23
	Are there any songs on the SD card?	p. 7
Recorded sound is distorted	Are the [INPUT LEVEL 1] knob and [INPUT LEVEL 2] knob turned up to an excessive level?	p. 3
	 <p>Adjust the INPUT LEVEL 1/2 knobs or SONG LEVEL so that "●" does not light.</p>	
Can't play MP3/WAV file	Are the MP3 file's sampling rate and bit rate or the WAV file's sampling rate and quantization bit rate supported by the JS-10?	p. 8
Can't set AB REPEAT segment times correctly	Time locations A and B cannot be set less than one second apart. You must leave at least one second between them.	p. 12
The volume level of the instrument connected to INPUT 1 jack or INPUT 2 jack is too low.	Are you using a connection cable that contains a resistor? Use connection cables that do not contain resistors.	p. 3
	Is the external device's volume properly adjusted?	—
	Are the [INPUT LEVEL 1] knob and [INPUT LEVEL 2] knob turned down?	p. 3, p. 8
	Is a mic connected with INPUT GAIN switched to the guitar setting? Adjust the INPUT GAIN.	p. 23
Can't run the unit	Is the message "IDLING..." displayed on the JS-10's screen? Run the unit after disconnecting the USB connection.	—
Can't record Can't import songs Can't write to the SD card Data write operation from eBand Song List Editor to the JS-10 fails	Is the SD card completely inserted into the JS-10?	p. 28
	Are you sure the write protection switch on the SD card in the JS-10 is not in the LOCK position?	p. 29
	Does the SD card have too little free space available?	p. 28
	Are you using an SD card that is verified to work with the JS-10?	p. 28
	Do you have more than 4,000 songs (including WAV and MP3 files)? Delete any songs you don't need.	p. 8
	The JS-10 only handles up to 2,000 artists and albums combined. Delete any unneeded artists or albums.	p. 8
"Unsupported Card" displayed	Is the SD card completely inserted into the JS-10?	p. 28
	Are you using an SD card that is known to work with the JS-10?	
SD card may be broken	The following causes may be possible if the data on the SD card is corrupted. <ul style="list-style-type: none"> • Could the power have been turned off during recording or while the JS-10 was connected via USB to your PC? • Did you disconnect the USB cable while the JS-10 was connected to your PC? • Did you remove the SD card while the JS-10 was still turned on? • Could the SD card have been subjected to strong impact? 	p. 29
	Reinitialize the SD card.	
USB flash drive is not recognized	Is the USB flash drive completely inserted into the JS-10?	—
	The JS-10 supports FAT-formatted USB flash drive. If the USB flash drive is not FAT-formatted, use a PC to reformat the USB flash drive in FAT format.	
Cannot export to USB flash drive	Is the USB flash drive write protected?	—
	Does the USB flash drive have too little free space available?	
Can't connect to the PC	Is the USB cable properly connected?	p. 13, p. 27
	Is the PC turned on?	—
	Are you using an OS supported by the JS-10?	p. 13
	Is the SD card completely inserted?	p. 28
	Are you using an SD card that is verified to work with the JS-10?	p. 28

Signal Flow

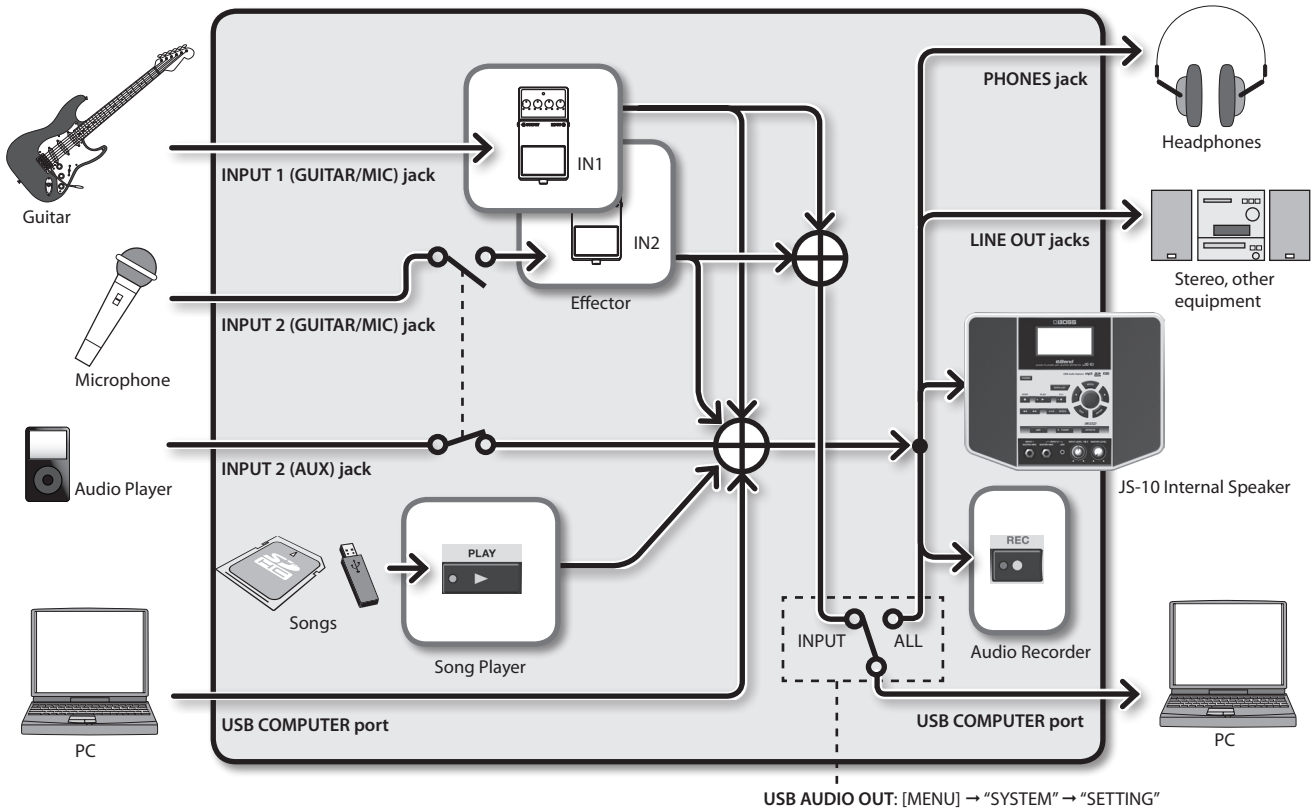

Memory Configuration in the JS-10

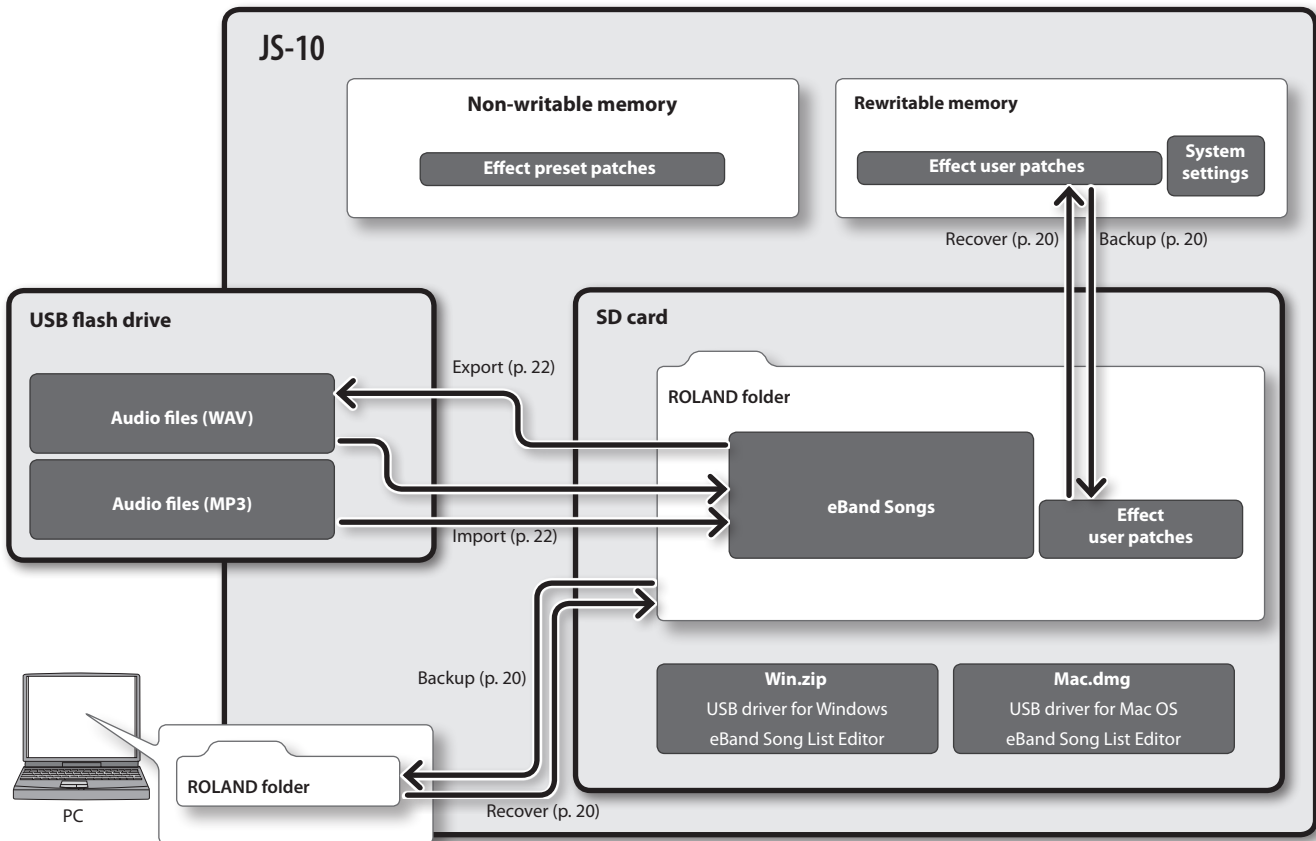

Specifications

BOSS eBand JS-10: AUDIO PLAYER with GUITAR EFFECTS

Capacity	SD/SDHC Card: 1 G–32 GB	
Data Types	eBand Songs (Recording/Playback) WAV (Quantization bit rate: 16 bits, Playback only) MP3 (Bit rate: 64 K–320 Kbps, Playback only)	
External Memory	USB Flash Memory (sold separately) * Use USB Flash Memory sold by Roland. We cannot guarantee operation if other products are used.	
AD Conversion	24 bits + AF method	
DA Conversion	24 bits	
Sampling Frequency	44.1 kHz	
Effect Patches	Preset: 130 User: 100	
Data Capacity	eBand Songs	Hours per GB: 4 hours 32GB: 130 hours
* These recording times are approximate. Times may be slightly shorter depending on the number of songs that were created.	WAV/16 bits/Stereo	Hours per GB: 1.5 hours 32GB: 50 hours
	MP3/128 Kbps/Stereo	Hours per GB: 17 hours 32GB: 550 hours
	Nominal Input Level	INPUT 1 jack (GUITAR/MIC) -10 dBu (INPUT GAIN = GUITAR) INPUT 2 jack (GUITAR/MIC) -32 dBu (INPUT GAIN = MIC) INPUT 2 jack (AUX) -20 dBu
Input Impedance	INPUT 1 jack (GUITAR/MIC) INPUT 2 jack (GUITAR/MIC) INPUT 2 (AUX)	1 MΩ 47 kΩ
Nominal Output Level	LINE OUT: -10 dBu	
Output Impedance	LINE OUT: 1 kΩ	
Internal Speakers	2.1 channels (2-channel Stereo and Woofer)	
Rated Power Output	12 W (Stereo Speaker 3.5 W x 2 + Woofer 5 W)	
Display	Graphic LCD 132 x 64 dots	
Connectors	INPUT 1 (GUITAR/MIC) jack (1/4 inch phone type) INPUT 2 (GUITAR/MIC) jack (1/4 inch phone type) INPUT 2 (AUX) jack (Stereo miniature phone type) PHONES jack (Stereo miniature phone type) LINE OUT jacks (RCA phono type) EXP PEDAL/CTL1, 2 jack (1/4 inch TRS phone type) USB MEMORY port (USB Type A) USB COMPUTER port (USB Type B) DC IN jack	
Current Draw	700 mA	
Dimensions	264 (W) x 169 (D) x 209 (H) mm 10-7/16 (W) x 6-11/16 (D) x 8-1/4 (H) inch	
Weight	1.8 kg 4 lbs (excluding AC adaptor)	
Accessories	AC adaptor SD card (Inserted into the JS-10 prior to being shipped from the factory.) USB cable Owner's Manual	
Options (sold separately)	Footswitch (BOSS FS-5U) Dual Footswitch (BOSS FS-6) Expression Pedal (Roland EV-5, BOSS FV-500L, BOSS FV-500H) USB Flash Memory * Use USB Flash Memory sold by Roland. We cannot guarantee operation if other products are used.	

0dBu = 0.775Vrms

In the interest of product improvement, the specifications and/or appearance of this unit are subject to change without prior notice.

* AF method (Adaptive Focus method)

This is a proprietary method from Roland & BOSS that vastly improves the signal-to-noise (S/N) ratio of the A/D and D/A converters.



USING THE UNIT SAFELY

INSTRUCTIONS FOR THE PREVENTION OF FIRE, ELECTRIC SHOCK, OR INJURY TO PERSONS

About ⚠ WARNING and ⚠ CAUTION Notices

⚠ WARNING	Used for instructions intended to alert the user to the risk of death or severe injury should the unit be used improperly.
⚠ CAUTION	Used for instructions intended to alert the user to the risk of injury or material damage should the unit be used improperly. * Material damage refers to damage or other adverse effects caused with respect to the home and all its furnishings, as well to domestic animals or pets.

About the Symbols

	The ⚠ symbol alerts the user to important instructions or warnings. The specific meaning of the symbol is determined by the design contained within the triangle. In the case of the symbol at left, it is used for general cautions, warnings, or alerts to danger.
	The ⚡ symbol alerts the user to items that must never be carried out (are forbidden). The specific thing that must not be done is indicated by the design contained within the circle. In the case of the symbol at left, it means that the unit must never be disassembled.
	The ⚠ symbol alerts the user to things that must be carried out. The specific thing that must be done is indicated by the design contained within the circle. In the case of the symbol at left, it means that the power-cord plug must be unplugged from the outlet.

ALWAYS OBSERVE THE FOLLOWING

⚠ WARNING

Do not disassemble or modify by yourself

Do not open (or modify in any way) the unit or its AC adaptor.



Do not repair or replace parts by yourself

Do not attempt to repair the unit, or replace parts within it (except when this manual provides specific instructions directing you to do so). Refer all servicing to your retailer, the nearest Roland Service Center, or an authorized Roland distributor, as listed on the "Information" page.



Do not use or store in the following types of locations

- Subject to temperature extremes (e.g., direct sunlight in an enclosed vehicle, near a heating duct, on top of heat-generating equipment); or are
- Damp (e.g., baths, washrooms, on wet floors); or are
- Exposed to steam or smoke; or are
- Subject to salt exposure; or are
- Humid; or are
- Exposed to rain; or are
- Dusty or sandy; or are
- Subject to high levels of vibration and shakiness.



Do not place in an unstable location

Make sure you always have the unit placed so it is level and sure to remain stable. Never place it on stands that could wobble, or on inclined surfaces.



⚠ WARNING

Use only the included AC adaptor and the correct voltage

Be sure to use only the AC adaptor included with the unit. Also, make sure the line voltage at the installation matches the input voltage specified on the AC adaptor's body. Other AC adaptors may use a different polarity, or be designed for a different voltage, so their use could result in damage, malfunction, or electric shock.



Use only the included power cord

Use only the attached power-supply cord. Also, the included power cord must not be used with any other device.



Do not bend the power cord or place heavy objects on it

Do not excessively twist or bend the power cord, nor place heavy objects on it. Doing so can damage the cord, producing severed elements and short circuits. Damaged cords are fire and shock hazards!



Avoid extended use at high volume

This unit, either alone or in combination with an amplifier and headphones or speakers, may be capable of producing sound levels that could cause permanent hearing loss. Do not operate for a long period of time at a high volume level, or at a level that is uncomfortable. If you experience any hearing loss or ringing in the ears, you should immediately stop using the unit, and consult an audiologist.



⚠ WARNING

Don't allow foreign objects or liquids to enter unit

Never allow foreign objects (e.g., flammable objects, coins, wires) or liquids (e.g., water or juice) to enter this product. Doing so may cause short circuits, faulty operation, or other malfunctions.



Turn off the unit if an abnormality or malfunction occurs

Immediately turn the unit off, remove the AC adaptor from the outlet, and request servicing by your retailer, the nearest Roland Service Center, or an authorized Roland distributor, as listed on the "Information" page when:



- The AC adaptor, the power-supply cord, or the plug has been damaged; or
- If smoke or unusual odor occurs; or
- Objects have fallen into, or liquid has been spilled onto the unit; or
- The unit has been exposed to rain (or otherwise has become wet); or
- The unit does not appear to operate normally or exhibits a marked change in performance.

Adults must provide supervision in places where children are present

When using the unit in locations where children are present, be careful so no mishandling of the unit can take place. An adult should always be on hand to provide supervision and guidance.



Do not drop or subject to strong impact

Protect the unit from strong impact. (Do not drop it!)



⚠ WARNING

Do not share an outlet with an unreasonable number of other devices

Do not force the unit's power-supply cord to share an outlet with an unreasonable number of other devices. Be especially careful when using extension cords—the total power used by all devices you have connected to the extension cord's outlet must never exceed the power rating (watts/amperes) for the extension cord. Excessive loads can cause the insulation on the cord to heat up and eventually melt through.



Do not use overseas

Before using the unit in a foreign country, consult with your retailer, the nearest Roland Service Center, or an authorized Roland distributor, as listed on the "Information" page.



⚠ CAUTION

Place in a well ventilated location

The unit and the AC adaptor should be located so their location or position does not interfere with their proper ventilation.



⚠ CAUTION

Grasp the plug when connecting or disconnecting the AC adaptor

Always grasp only the plug on the AC adaptor cord when plugging into, or unplugging from, an outlet or this unit.



Periodically clean the AC adaptor's plug

At regular intervals, you should unplug the AC adaptor and clean it by using a dry cloth to wipe all dust and other accumulations away from its prongs. Also, disconnect the power plug from the power outlet whenever the unit is to remain unused for an extended period of time. Any accumulation of dust between the power plug and the power outlet can result in poor insulation and lead to fire.



Manage cables for safety

Try to prevent cords and cables from becoming entangled. Also, all cords and cables should be placed so they are out of the reach of children.



Avoid climbing on top of the unit, or placing heavy objects on it

Never climb on top of, nor place heavy objects on the unit.



⚠ CAUTION

Do not connect or disconnect the AC adaptor with wet hands

Never handle the AC adaptor or its plugs with wet hands when plugging into, or unplugging from, an outlet or this unit.



Disconnect everything before moving the unit

Before moving the unit, disconnect the AC adaptor and all cords coming from external devices.



Unplug the AC adaptor from the outlet before cleaning

Before cleaning the unit, turn it off and unplug the AC adaptor from the outlet (p. 4).



If there is a possibility of lightning strike, disconnect the AC adaptor from the outlet

Whenever you suspect the possibility of lightning in your area, disconnect the AC adaptor from the outlet.



Keep small items out of the reach of children

To prevent accidental ingestion of the parts listed below, always keep them out of the reach of small children.



- Included Parts
SD Card (p. 28)
- Removable Parts
USB caps (p. 4),
SD CARD slot cover (p. 28),
screw (p. 28)

IMPORTANT NOTES

Power Supply

- Do not connect this unit to same electrical outlet that is being used by an electrical appliance that is controlled by an inverter or a motor (such as a refrigerator, washing machine, microwave oven, or air conditioner). Depending on the way in which the electrical appliance is used, power supply noise may cause this unit to malfunction or may produce audible noise. If it is not practical to use a separate electrical outlet, connect a power supply noise filter between this unit and the electrical outlet.
- The AC adaptor will begin to generate heat after long hours of consecutive use. This is normal, and is not a cause for concern.
- To prevent malfunction and equipment failure, always make sure to turn off the power on all your equipment before you make any connections.

- With the factory settings, the JS-10 will automatically be switched off 30 minutes after you stop playing or operating the unit. If you don't want the unit to turn off automatically, change the "AUTO OFF" setting to "OFF" as described on p. 26.

* The settings you were editing will be lost when the unit is turned off. If you want to keep your settings, you must save your settings before turning the unit off.

Placement

- Using the unit near power amplifiers (or other equipment containing large power transformers) may induce hum. To alleviate the problem, change the orientation of this unit; or move it farther away from the source of interference.
- This device may interfere with radio and television reception. Do not use this device in the vicinity of such receivers.
- Noise may be produced if wireless communications devices, such as cell phones, are operated in the vicinity of this unit. Such noise could occur when receiving or initiating a call, or while conversing. Should you experience such problems, you should relocate such wireless devices so they are at a greater distance from this unit, or switch them off.

- Do not expose the unit to direct sunlight, place it near devices that radiate heat, leave it inside an enclosed vehicle, or otherwise subject it to temperature extremes. Excessive heat can deform or discolor the unit.
- When moved from one location to another where the temperature and/or humidity is very different, water droplets (condensation) may form inside the unit. Damage or malfunction may result if you attempt to use the unit in this condition. Therefore, before using the unit, you must allow it to stand for several hours, until the condensation has completely evaporated.
- Depending on the material and temperature of the surface on which you place the unit, its rubber feet may discolor or mar the surface. You can place a piece of felt or cloth under the rubber feet to prevent this from happening. If you do so, please make sure that the unit will not slip or move accidentally.
- Avoid the use of insecticides, perfumes, alcohol, nail polish, spray cans, etc., near the unit. Swiftly wipe away any liquid that spills on the unit using a dry, soft cloth.

IMPORTANT NOTES

Maintenance

- For everyday cleaning wipe the unit with a soft, dry cloth or one that has been slightly dampened with water. To remove stubborn dirt, use a cloth impregnated with a mild, non-abrasive detergent. Afterwards, be sure to wipe the unit thoroughly with a soft, dry cloth.
- Never use benzene, thinners, alcohol or solvents of any kind, to avoid the possibility of discoloration and/or deformation.

Repairs and Data

- Please be aware that all data contained in the unit's memory may be lost when the unit is sent for repairs. Important data should always be backed up SD cards, SDHC cards, computers, USB flash drives, or written down on paper (when possible). During repairs, due care is taken to avoid the loss of data. However, in certain cases (such as when circuitry related to memory itself is out of order), we regret that it may not be possible to restore the data, and Roland assumes no liability concerning such loss of data.

Additional Precautions

- Please be aware that the contents of memory can be irretrievably lost as a result of a malfunction, or the improper operation of the unit. To protect yourself against the risk of losing important data, we recommend that you periodically save a backup copy of important data you have stored in the unit's memory on SD cards, SDHC cards, computers, or USB flash drives.
- Unfortunately, it may be impossible to restore the contents of data that was stored in the unit's memory, SD cards, SDHC cards, computers, or USB flash drives once it has been lost. Roland Corporation assumes no liability concerning such loss of data.
- Use a reasonable amount of care when using the unit's buttons, sliders, or other controls; and when using its jacks and connectors. Rough handling can lead to malfunctions.
- Never strike or apply strong pressure to the display.
- When disconnecting all cables, grasp the connector itself—never pull on the cable. This way you will avoid causing shorts, or damage to the cable's internal elements.
- To avoid disturbing others nearby, try to keep the unit's volume at reasonable levels. You may prefer to use headphones, so you do not need to be concerned about those around you.
- When you need to transport the unit, package it in the box (including padding) that it came in, if possible. Otherwise, you will need to use equivalent packaging materials.
- Use only the specified expression pedal (Roland EV-5, BOSS FV-500L, BOSS FV-500H; sold separately). By connecting any other expression pedals, you risk causing malfunction and/or damage to the unit.

- Some connection cables contain resistors. Do not use cables that incorporate resistors for connecting to this unit. The use of such cables can cause the sound level to be extremely low, or impossible to hear. For information on cable specifications, contact the manufacturer of the cable.

Before Using External Memories

- Carefully insert the USB flash drives, SD cards, or SDHC cards all the way in—until it is firmly in place.

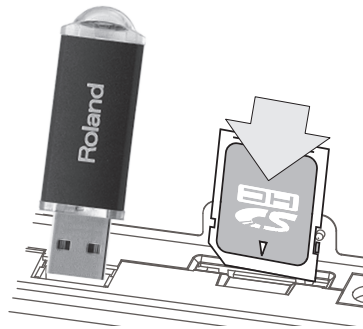

- Never touch the terminals of the USB flash drives, SD cards, or SDHC cards. Also, avoid getting the terminals dirty.
- USB flash drives, SD cards, or SDHC cards are constructed using precision components; handle the memories or cards carefully, paying particular note to the following.
 - To prevent damage to the cards from static electricity, be sure to discharge any static electricity from your own body before handling the cards.
 - Do not touch or allow metal to come into contact with the contact portion of the cards.
 - Do not bend, drop, or subject cards to strong shock or vibration.
 - Do not keep cards in direct sunlight, in closed vehicles, or other such locations.
 - Do not allow cards to become wet.
 - Do not disassemble or modify the cards.

Copyrights / Licenses / Trademarks

- It is forbidden by law to make an audio recording, video recording, copy or revision of a third party's copyrighted work (musical work, video work, broadcast, live performance, or other work), whether in whole or in part, and distribute, sell, lease, perform, or broadcast it without the permission of the copyright owner.
- Do not use this product for purposes that could infringe on a copyright held by a third party. We assume no responsibility whatsoever with regard to any infringements of third-party copyrights arising through your use of this product.

- The copyright of content in this product (the sound waveform data, style data, accompaniment patterns, phrase data, audio loops and image data) is reserved by Roland Corporation and/or Atelier Vision Corporation.
- Purchasers of this product are permitted to utilize said content for the creating, performing, recording and distributing original musical works.
- Purchasers of this product are NOT permitted to extract said content in original or modified form, for the purpose of distributing recorded medium of said content or making them available on a computer network.
- MMP (Moore Microprocessor Portfolio) refers to a patent portfolio concerned with microprocessor architecture, which was developed by Technology Properties Limited (TPL). Roland has licensed this technology from the TPL Group.
- MPEG Layer-3 audio compression technology is licensed from Fraunhofer IIS Corporation and THOMSON Multimedia Corporation.
- CD and music-related data from Gracenote, Inc., copyright © 2000-2012 Gracenote.
- Gracenote Software, copyright © 2000-2012 Gracenote.
- This product and service may practice one or more of the following U.S. Patents: #5,987,525; #6,061,680; #6,154,773, #6,161,132, #6,230,192, #6,230,207, #6,240,459, #6,330,593, and other patents issued or pending. Some services supplied under license from Open Globe, Inc. for U.S. Patent: #6,304,523.
- Gracenote and CDDB are registered trademarks of Gracenote.
- The Gracenote logo and logotype, and the "Powered by Gracenote" logo are trademarks of Gracenote.



- The SD logo () and SDHC logo () are trademarks of SD-3C, LLC.
- ASIO is a trademark of Steinberg Media Technologies GmbH.
- This product contains eCROS integrated software platform of eSOL Co., Ltd. eCROS is a trademark of eSOL Co., Ltd. in Japan.
- MP3 codec is Copyright © 1995-2010, SPIRIT.
- Roland, BOSS, COSM, and eBand are either registered trademarks or trademarks of Roland Corporation in the United States and/or other countries.
- Company names and product names appearing in this document are registered trademarks or trademarks of their respective owners.

A

[A ◀▶ B] button	3, 12, 19, 21
AB EDIT	12
AB REPEAT	12
AB REPEAT Segment	4
AC Adaptor	4
AF method	39
ALBUM	7
ALL SONGS	7
AMP	31
[AMP] button	3
ARTIST	7
AUDIO SETTING	23
AUTO OFF	26

B

BACKING	17
BEST 30	7
BEST 30 EDIT	7
Bit Rate	8, 15

C

Capacity	
SD card	28
CD Ripping screen	15
Center Cancel	12
CHORUS	34
C icon	4, 12
COMP	32
Contrast	25
Cursor buttons	3

D

Data Capacity	39
DC IN jack	4
DELAY	35
delete	
SONG	8
Dial	3
Display	3
Distortion	32
DS	32

E

eBand Song List Editor	13
eBand Songs	39
Effect	
Edit	17
INITIALIZE	19
Parameters	31
Select	10
EFFECT MENU screen	18
[EFFECTS] button	3, 10, 17
[ENTER] button	3, 5
EQ	23, 33
Equalizer	23, 33
ERASE	
SONG	8
EXCHANGE	19
[EXIT] button	3
EXPORT	22
EXP PEDAL/CTL 1, 2 jack	4, 30
Expression Pedal	30
EZ CHAR	35
EZ EDIT screen	17

F

FACTORY RESET	26
[▶▶] (Fast Forward) button	3
FLANGER	34
Footswitch	30
FORMAT	
SD Card	29

G

GAIN	23
Global EQ	23

H

HARD	17
------	----

I

IMPORT	22
IN1/IN2	4, 10, 17
INITIALIZE	
Effect	19
JS-10	26
SD Card	29
INPUT	23
INPUT 1 (GUITAR/MIC) jack, INPUT 2 (GUITAR/MIC) jack	3
INPUT 2 (AUX) jack	3
[INPUT LEVEL 1 ↔ 2] knob	3
INPUT screen	23

K

Key	4
KEY	21

L

LCD CONTRAST	25
LENGTH	21
Level Meter	4
LIMITER	32
LINE OUT jacks	4, 23
LOCK	29

M

[MASTER LEVEL] knob	3
Memory Configuration	38
[MENU] button	3, 6
MENU screen	6
MENU > SYSTEM screen	24
MODE	25
MODULATION	33
MP3	8, 15, 39

N

Noise Suppressor	33
NS	33

O

OD	32
Overdrive	32

P

PAN	23, 34
PATCH BACKUP	24
PATCH EDIT screen	18
PATCH EXCHANGE screen	19
PATCH RECOVER	25
PATCH SELECT screen	10, 17
PATCH SYNC	22
PATCH WRITE screen	19
PEDAL	30
PHASER	33
PHONES jack	4
P icon	4, 11
Pitch	
SONG	11
[▶] (PLAY) button	3, 8
Play Mode	4, 9
[POWER] button	3, 5
Power Cord	4
PROTECT	21

Q

Quantization Bit Rate	8, 15
-----------------------	-------

R

[●] (REC) button	3, 10
REC END popup	10
Recording	10
REC REMAIN	25
REMAIN SIZE	25
REMOVE	7
REVERB	35
[◀◀] (Rewind) button	3
RHYTHM	7
Ripping	15
ROTARY	34

S

Sampling Rate	8, 15
SD CARD	7, 28
Initialize	29
SD CARD FORMAT	29
SD CARD slot	4, 28
SD INFO	25
SD VIEW	26
Security slot	4
S icon	4, 11
Signal	38
SIZE	21
SOFT	17
SOLO	17
SONG	
ERASE	8
Pitch	11
Speed	11
SONG EXPORT screen	22
SONG IMPORT screen	22
SONG INFO	21
SONG LEVEL	21
[SONG LIST] button	3, 7
Song List Editor	13
Song Name	4
SONG NAME	21
Song playback location	4
Song playback time	4
SPEAKER SW	23
Speed	
SONG	11
[SPEED] button	3, 11, 12, 19, 21
[■] (STOP) button	3
SYNC SW	22
SYSTEM	24

T

TOTAL SIZE	25
TREMOLO	34
[TUNER] button	3, 9
TUNER screen	9
Tuning	9
TYPE	21

U

UNI-V	34
Uni-Vibe	34
USB AUDIO OUT	38
USB cap holder	4
USB COMPUTER port	4, 13, 20, 24, 27
USB MEMORY	7, 8, 25
USB MEMORY port	4
USB MODE	13, 24
USER	7

V

volume pedal	30
--------------	----

W

WAH	30, 35
WAV	8, 15, 39
WRITE/NAME	19

 **BOSS**

English

Deutsch

Français

Italiano

Español

Português

Nederlands



Gitarre spielen und zu Song-Playbacks üben

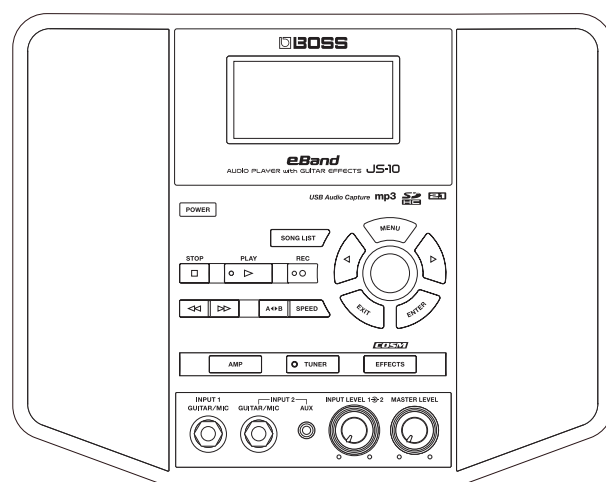

eBand

AUDIO PLAYER with GUITAR EFFECTS **JS-10**

Bedienungsanleitung

BOSS

Contents

Die Bedienoberfläche und Anschlüsse	3
Die Bedienoberfläche	3
Die Anschlüsse oben und an der Seite	4
Das Haupt-Display	4
Die grundsätzliche Bedienung	5
Einschalten	5
Ausschalten	5
Bewegen des Cursors	5
Auswahl eines Parameters	5
Verändern eines Wertes	5
Der [MENU]-Taster	6
Spiele der Gitarre mit Song-Playback	7
Auswählen eines Songs	7
Anzeigen der Songs nach Kategorien	7
Registrieren eines Songs in der TOP 30-Liste (BEST 30)	7
Auswahl eines Songs eines USB Flash-Speichers	8
Löschen eines Songs	8
Spielen zu einem Song-Playback	8
Auswahl des Abspiel-Modus	9
Stimmen der Gitarre	9
Aufnehmen des Spiels	10
Auswahl eines Effektes	10
Verändern der Abspielgeschwindigkeit eines Songs	11
Verändern der Tonhöhe eines Songs	11
Die Center Cancel-Funktion	12
Einstellen eines Wiederholbereiches (AB REPEAT)	12
Justieren der AB REPEAT-Positionen	12
Importieren von Songs in den JS-10 (eBand Song List Editor)	13
Vorbereitungen	13
Anschließen des JS-10 an den Rechner	13
Installieren der eBand Song List Editor-Software	13
Starten des eBand Song List Editor	13
Anwendung der eBand Song List Editor-Software	14
Übertragen von Songs einer CD in den JS-10 (Ripping)	15
Editieren der Song-Informationen	16
Beenden der Verbindung mit dem PC	16
Verschiedene Funktionen	17
Editieren der Effekt-Parameter	17
Visuelles Editieren (EZ EDIT)	17
Editieren der Sounds im Detail (PATCH EDIT)	18
Das MENU eines Effekt-Displays	18
Sichern eines Patches	19
Vertauschen zweier Patches (EXCHANGE)	19
Initialisieren der Effekt-Einstellungen (INITIALIZE)	19
Erstellen einer Kopie der Daten einer SD-Karte (BACK UP)	20
Übertragen der Backup-Daten vom Rechner auf die SD-Karte (RECOVER)	20
Verändern der Song-Einstellungen	21
Abrufen der Song-Information	21
Benennen eines Songs	21
Sichern von Songs auf einen USB Flash-Speicher (Export)	22
Importieren von Songs des USB Flash-Speichers in den JS-10 (Import)	22
Umschalten der Effekt-Patches bei Wechseln des Songs (PATCH SYNC)	22
Die Audio-Einstellungen	23
Auswahl der Eingangsimpedanz der INPUT-Buchsen	23
Einstellen des allgemeinen Equalizers (Global EQ)	23
Ausschalten der Lautsprecher des JS-10	23
Die Systemeinstellungen des JS-10	24
Bestimmen der Funktion des USB COMPUTER-Anschlusses	24
Auswahl der Funktion des Fußschalters	24
Sichern der User-Patches auf die SD-Karte	24
Übertragen der auf der SD-Karte gesicherten User Effekt-Patches in den JS-10	25
Überprüfen des noch freien Speichers der SD-Karte und des USB Flash-Speichers	25
Einstellen des Display-Kontrasts	25
De-Aktivieren der „Auto Off“-Funktion	26
Anzeigen der Songs der SD-Karte in der Songliste	26
Auswählen der Klanguausgabe vom USB COMPUTER-Anschluss	26
Initialisieren einer SD-Karte (FORMAT)	26
Abrufen der Werksvoreinstellungen des JS-10	26
Der JS-10 als USB Audio-Interface	27
Der USB-Treiber	27
Installieren des USB-Treibers	27
Abspielen von Sounds des Rechners über den JS-10	27
Verwenden von handelsüblichen SD- bzw. SDHC-Karten	28
Austauschen der SD-Speicherkarte	28
Verwendung von Fußschaltern und Expression-Pedalen	30
Auswahl der Funktion des Fußschalters	30
Anhang	31
Liste der Effekt-Parameter	31
Fehlermeldungen	36
Mögliche Fehlerursachen	37
Signalfluss-Diagramm	38
Die Speicherstruktur des JS-10	38
Technische Daten	39
Sicherheitshinweise	40
WICHTIGE HINWEISE	41
Index	43

Lesen Sie zuerst die Abschnitte „SICHERHEITSHINWEISE“ (S. 40) und „WICHTIGE HINWEISE“ (S. 41). Lesen Sie dann diese Anleitung ganz durch, um sich mit allen Funktionen des Gerätes vertraut zu machen. Bewahren Sie die Anleitung zu Referenzzwecken auf.

Copyright © 2012 BOSS CORPORATION
Alle Rechte vorbehalten. Vervielfältigung als Print oder elektronische Datei, auch auszugsweise, bedarf einer ausdrücklichen, schriftlichen Genehmigung von BOSS CORPORATION.

Die Bedienoberfläche und Anschlüsse

Die Bedienoberfläche

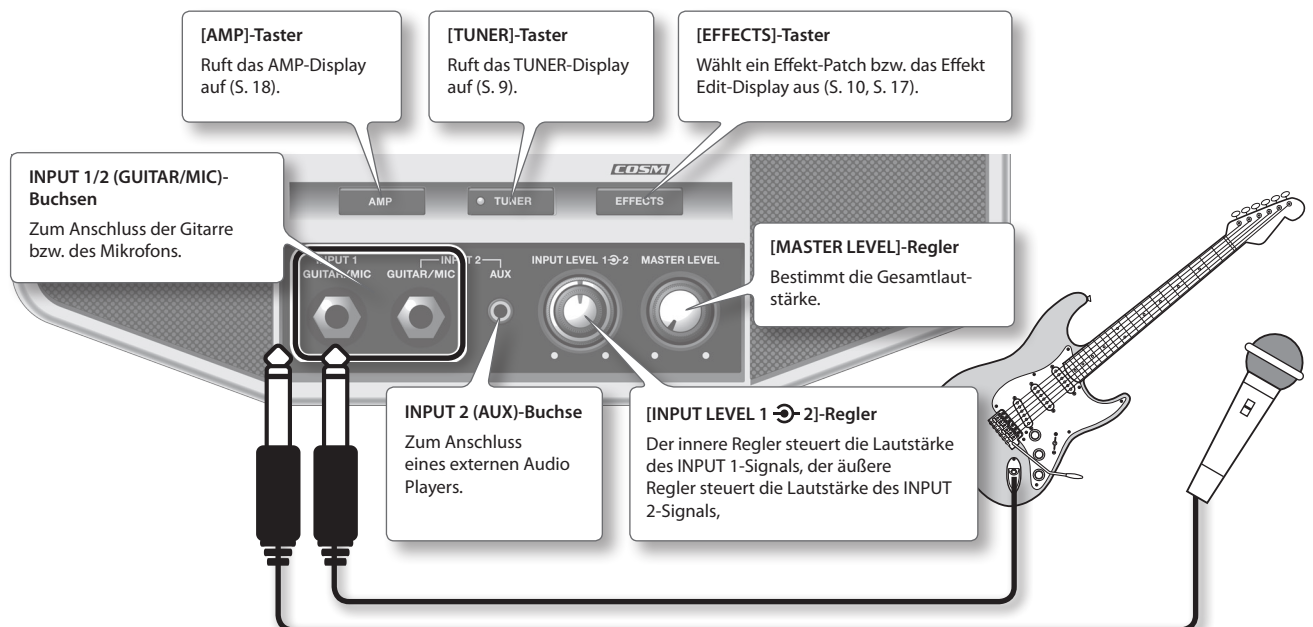
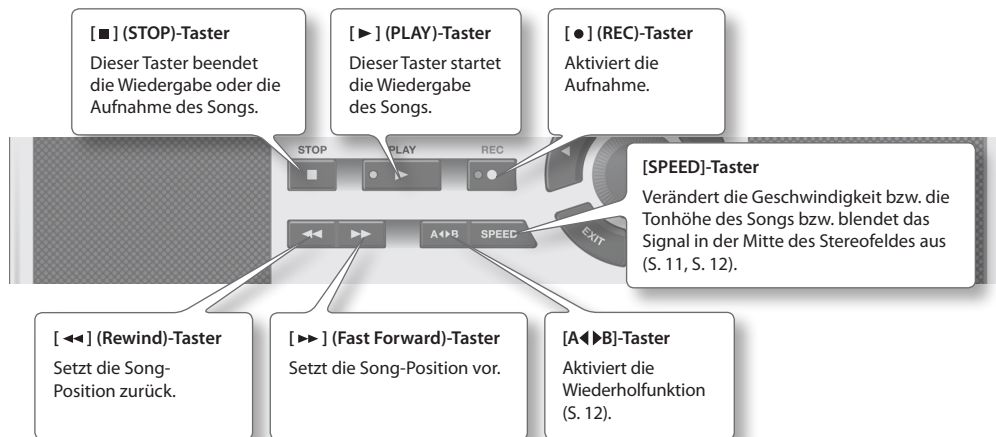
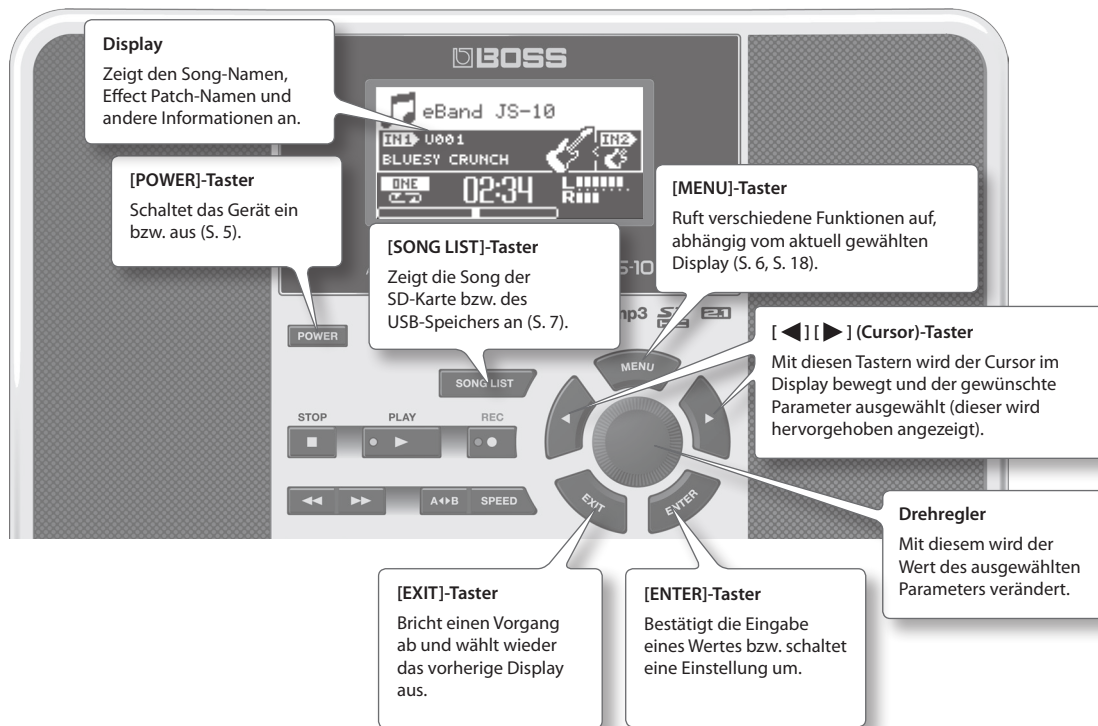

Die Anschlüsse oben und an der Seite

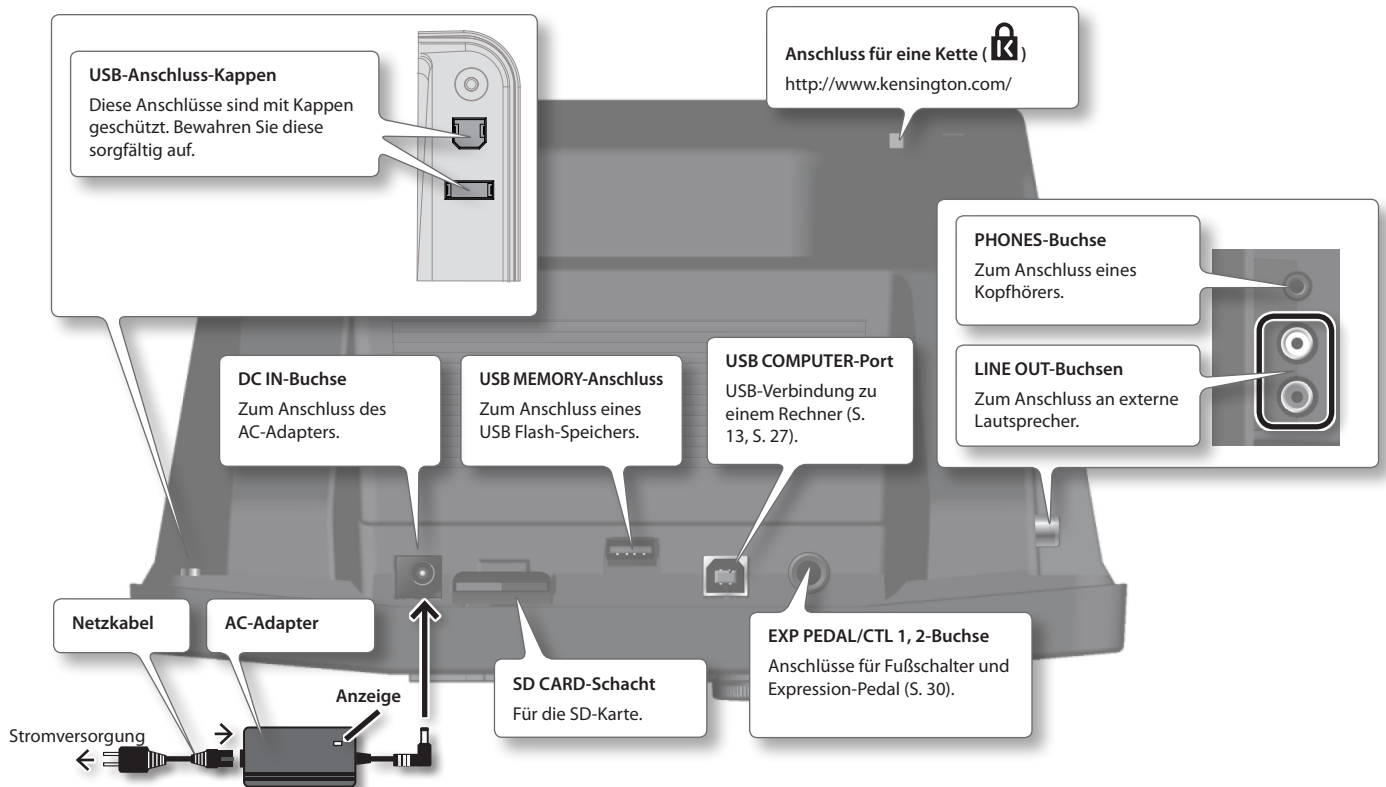

- * Lassen Sie die Geräte ausgeschaltet, wenn Sie neue Kabelverbindungen vornehmen. Damit beugen Sie eventuellen Fehlfunktionen bzw. Beschädigungen vor.
- * SD- bzw. SDHC-Karten dürfen nur bei ausgeschaltetem Gerät eingesetzt bzw. herausgenommen werden, ansonsten können die Daten der Karte beschädigt werden.
- * Stellen Sie sicher, dass der USB-Speicher bzw. die SD/SDHC-Karte fest eingesteckt ist.
- * Der AC-Adapter besitzt eine Leuchtanzeige, die aktiviert wird, wenn die verwendete Steckdose Strom führt.

Das Haupt-Display

Dieses ist das Haupt-Display, das nach Einschalten des Gerätes erscheint.

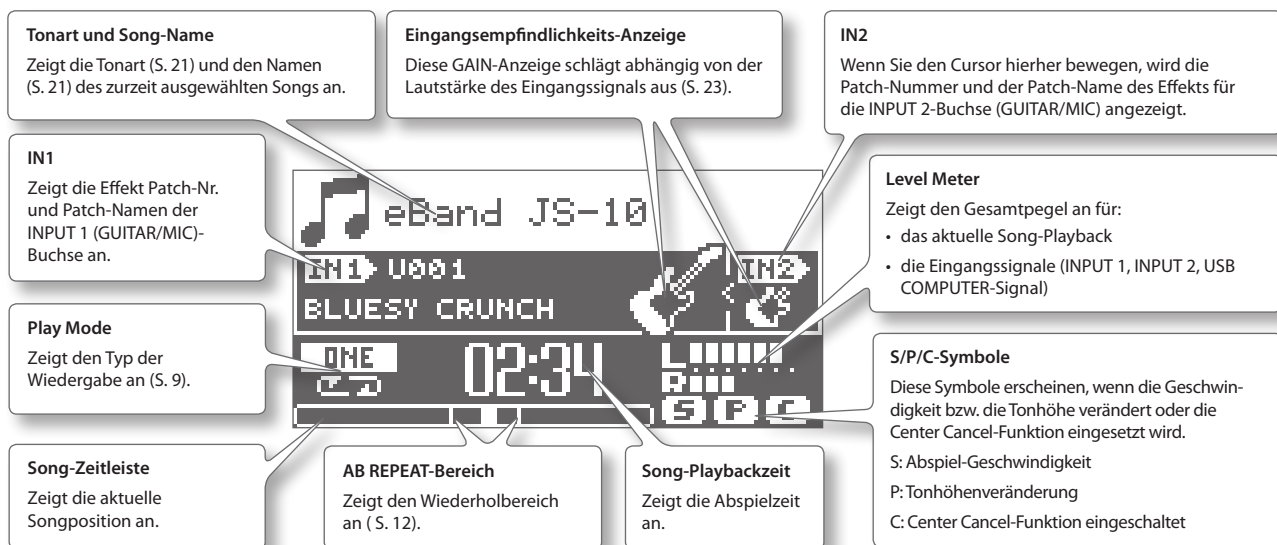

Die in dieser Anleitung verwendeten Display-Abbildungen dienen nur als Beispiele und müssen nicht zwangsläufig mit den Display-Abbildungen Ihres Gerätes übereinstimmen.

Die grundsätzliche Bedienung

Einschalten

Wenn Sie alle Geräte korrekt miteinander verbunden haben (S. 4), schalten Sie die Geräte immer in der vorgeschriebenen Reihenfolge ein bzw. aus, um eventuellen Fehlfunktionen bzw. Beschädigungen vorzubeugen.

HINWEIS

- Regeln Sie immer die Lautstärke auf Minimum, bevor Sie die Geräte ein- oder ausschalten. Auch bei minimaler Lautstärkeeinstellung ist bei Ein- und Ausschalten ein Geräusch hörbar. Dieses ist normal und keine Fehlfunktion.
- In der Werksvoreinstellung wird der JS-10 nach ca. 30 Minuten ohne Betätigung automatisch ausgeschaltet. Wenn Sie die automatische Abschaltung de-aktivieren möchten, stellen Sie den Parameter „AUTO OFF“ auf „OFF“ (siehe S. 26).



1. Drehen Sie den [MASTER LEVEL]-Regler ganz nach links.



2. Drücken Sie den [POWER]-Taster, um das Gerät einzuschalten.

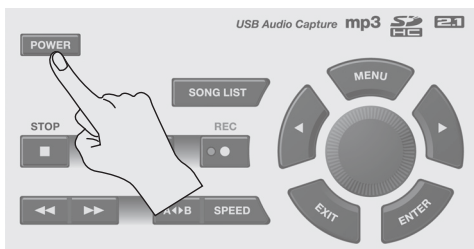

Die Display-Anzeige leuchtet.

- * Dieses Gerät besitzt einen Schutzschaltkreis, der nach Einschalten überbrückt wird. Daher ist das Gerät erst nach einigen Sekunden betriebsbereit.

3. Drehen Sie den [MASTER LEVEL]-Regler langsam nach rechts, um die gewünschte Lautstärke einzustellen.

Ausschalten

1. Drehen Sie den [MASTER LEVEL]-Regler ganz nach links.
2. Drücken Sie den [POWER]-Taster.
Das Gerät wird ausgeschaltet.

Bewegen des Cursors

In einem Display werden immer mehrere Parameter angezeigt. Mit den [◀] [▶] (Cursor)-Tastern können Sie den Cursor auf den gewünschten Parameter bewegen. Der ausgewählte Wert wird im Display hervorgehoben angezeigt.

Auswahl eines Parameters

Bewegen Sie den Cursor auf den gewünschten Parameter bzw. das gewünschte Symbol, und drücken Sie den [ENTER]-Taster, um die Auswahl zu bestätigen.

In diesem Handbuch werden die folgenden Konventionen zur Kennzeichnung der Schritte eines Verfahrens verwendet, beispielweise Drücken des [MENU]-Tasters im Haupt-Display, Auswählen von „SYSTEM“ und Drücken des [ENTER]-Tasters.

[MENU]-Taster → „SYSTEM“ → [ENTER]-Taster

HINWEIS

Drücken Sie wiederholt den [EXIT]-Taster, um zum Haupt-Display zurückzukehren.

Verändern eines Wertes

Bewegen Sie den Cursor auf den gewünschten Parameterwert, und drehen Sie den Drehregler nach links (Verringern des Wertes) bzw. nach rechts (Erhöhen des Wertes).

Auf der SD-Karte gespeicherte Dateien

Die mitgelieferte SD-Karte wird vor der Auslieferung in den JS-10 eingesetzt.

Die SD-Karte besitzt ab Werk die folgenden Daten.

eBand Song List Editor

Mithilfe dieser PC-Software können Sie Songs einer CDs in den JS-10 übertragen und die eBand-Songs benennen.

Weitere Informationen finden Sie unter „Importieren von Songs in den JS-10 (eBand Song List Editor)“ (S. 13).

USB-Treiber

Dieser Treiber ermöglicht das Abhören des Audiosignals des Rechners mithilfe des JS-10.

Weitere Informationen finden Sie unter „Der JS-10 als USB Audio-Interface“ (S. 27).

ROLAND-Ordner

Die Daten des JS-10 werden in diesem Ordner abgelegt. Die Inhalte dieses Ordners dürfen nicht verändert bzw. gelöscht werden.

HINWEIS

Lesen Sie zu diesem Thema auch den Abschnitt „Die Speicherstruktur des JS-10“ (S. 38).



Der [MENU]-Taster

Drücken Sie den [MENU]-Taster, um eines der MENU-Displays aufzurufen.

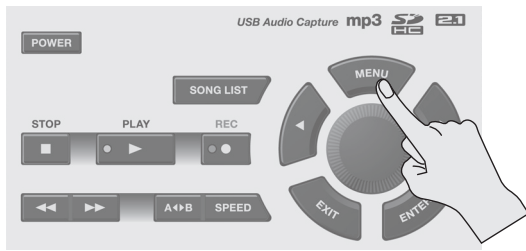

Der JS-10 besitzt die folgenden Menu-Displays.

- Menu im Haupt-Display (S. 6)
- Menu im SONG LIST-Display (S. 7)
- Menu im EFFECT-Display (S. 18)

Das Menu im Haupt-Display

Drücken Sie bei ausgewähltem Haupt-Display den [MENU]-Taster, um das folgende MENU-Display anzuwählen.



Im diesem Display können Sie die folgenden Funktionen des JS-10 aufrufen.

MENU	Beschreibung	
SONG	SONG INFO	Song-Informationen lesen (S. 21).
	SONG NAME	Songnamen eingeben (S. 21).
	EXPORT	Song auf den USB Flash-Speicher sichern (S. 22). * „EXPORT“ wird nicht angezeigt, wenn der USB Flash-Speicher nicht angeschlossen wurde.
	IMPORT	Übertragen des Songs des USB Flash-Speichers auf die SD-Karte (S. 22). * „IMPORT“ wird nicht angezeigt, wenn auf dem USB Flash-Speicher kein Song ausgewählt wurde.
ERASE	Löschen des ausgewählten Songs (S. 8).	
BEST 30 EDIT	Hinzufügen des Songs zu den BEST 30 (S. 7).	
AB EDIT	Einstellen der Wiederhol-Positionen für die AB REPEAT-Funktion (S. 12).	
PATCH SYNC	PATCH SYNC-Einstellungen (S. 22).	
AUDIO SETTING	INPUT	Einstellungen für die Eingangsempfindlichkeit und die INPUT 1- und INPUT 2-Buchsen (S. 23).
	EQ	Aktivieren des Equalizers für das Gesamtsignal (S. 23).
	SPEAKER	Schaltet den internen Lautsprecher des JS-10 ein/aus (S. 23).
SYSTEM	USB MODE	Auswahl des USB MODE (S. 24).
	PEDAL	Auswahl einer Funktion für den externen Fußschalter (S. 30).
	PATCH BACKUP	Sichern der Effekt-Einstellungen (S. 24).
	PATCH RECOVER	Zurückübertragen der gesicherten Effekt-Einstellungen (S. 25).
	SD INFO	Überprüfen des freien Speichers der SD-Karte (S. 25).
	USB MEMORY	Überprüfen des freien Speichers des USB Flash-Speichers (S. 25).
	SETTING	Verändern allgemeiner Einstellungen des JS-10 (S. 25 – S. 26).
	SD CARD FORMAT (*)	Initialisieren (formatieren) der SD-Karte (S. 29).
FACTORY RESET	Abrufen der Werksvoreinstellungen des JS-10 (S. 26).	

HINWEIS

(*) Die mit dem JS-10 gelieferte SD-Karte kann nicht initialisiert werden.

Auswählen eines Songs

Sie können einen Song bzw. einen Rhythmus auswählen, zu dem Sie Gitarre spielen möchten.

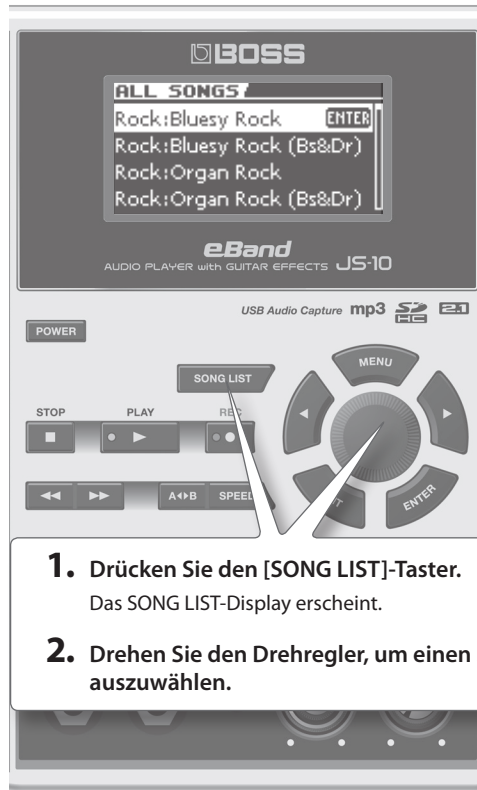

1. Drücken Sie den [SONG LIST]-Taster.
Das SONG LIST-Display erscheint.
2. Drehen Sie den Drehregler, um einen Song auszuwählen.

3. Drücken Sie den [ENTER]-Taster, um die Auswahl zu bestätigen.

HINWEIS

- Sie können einen Song auch auswählen, indem Sie den Drehregler drehen, während ein Song-Name im Haupt-Display ausgewählt ist.
- Drücken Sie den [▶]-Taster (PLAY) im Display SONG LIST, um den ausgewählten Song wiederzugeben.
- Der JS-10 kann bis zu 4.000 Songs verwalten.

Anzeigen der Songs nach Kategorien

Sie können die Songs nach Kategorien anzeigen lassen, z.B. „Albumtitel“ oder „Künstlername“.

1. Drücken Sie nacheinander die Taster [SONG LIST] → [MENU].
Das MENU-Fenster wird angezeigt.
2. Wählen Sie die gewünschte Kategorie aus.

MENU	Beschreibung
ALL SONGS	Die mit dem JS-10 aufgenommenen Songs sowie die Songs, die einen Albumtitel bzw. Künstlernamen besitzen, werden angezeigt.
USER	Die mit dem JS-10 aufgenommenen Songs werden angezeigt.
BEST 30	Die 30 als „Favorite“-Songs registrierten Songs werden angezeigt.
ALBUM	Die Songs werden nach Albumtitel sortiert.
ARTIST	Die Songs werden nach Künstlernamen sortiert.
RHYTHM	Die auf der im JS-10 installierten SD-Karte gespeicherten Rhythmen werden angezeigt.
USB MEMORY	Die Dateien des USB Flash-Speichers werden angezeigt.
SD CARD	Die Dateien der SD-Karte werden angezeigt.
REMOVE	Entfernt den ausgewählten Song aus der BEST 30-Liste.

HINWEIS

- „ALBUM“ und „ARTIST“ sind nur verfügbar, wenn Albumtitel bzw. Künstlernamen mit einem Song registriert sind.
- „SD CARD“ ist verfügbar, wenn SD VIEW (S. 26) auf ON gestellt ist.
- „REMOVE“ ist verfügbar, wenn BEST 30 ausgewählt ist.
- Mithilfe der eBand Song List Editor-Software (S. 13) können Sie die gewünschten Albumtitel bzw. Künstlernamen eintragen. Wenn Sie eine Audiodatei importieren, können Sie die Ziel-Songliste bestimmen (Song, Rhythm oder User).
- Die Kategorisierung von Songs funktioniert mit Songs, die mit dem JS-10 aufgezeichnet wurden, und für Songs, die mit der eBand Song List Editor-Software (S. 13) bearbeitet wurden.

3. Drücken Sie den [ENTER]-Taster, um die Auswahl zu bestätigen.

Registrieren eines Songs in der TOP 30-Liste (BEST 30)

Sie können häufig verwendete Songs in einer Favorite-Liste registrieren und dann über die Rubrik „BEST 30“ direkt anwählen.

1. Prüfen Sie, welche Songs als BEST 30 markiert werden sollen.
2. Führen Sie die folgenden Bedienschritte aus: [MENU]-Taster → „BEST 30 EDIT“ → [ENTER]-Taster.
Das BEST 30 EDIT-Display erscheint.
3. Registrieren Sie die bei Schritt 1 vorgewählten Songs als BEST 30-Songs.
4. Drücken Sie den [ENTER]-Taster, um den Vorgang auszuführen.

HINWEIS

Es ist nicht möglich, Songs eines USB Flash-Speichers in der Rubrik „BEST 30“ zu registrieren.

Auswahl eines Songs eines USB Flash-Speichers

Sie können Songs eines USB Flash-Speichers direkt auswählen.

1. Führen Sie die folgenden Bedienschritte aus: [SONG LIST]-Taster → [MENU]-Taster → „USB MEMORY“ → [ENTER]-Taster.
2. Wählen Sie den gewünschten Song aus.
3. Drücken Sie den [ENTER]-Taster.

Dateiformate, die der JS-10 erkennt

eBand-Format

Roland/BOSS-eigenes Format für kodierte Audiodaten

MP3-Format

MP3	Format
Sampling Rate	44.1 kHz
Bit Rate	64 K – 320 Kbps

WAV-Format

WAV	Format
Sampling Rate	44.1 kHz
Bitbreite	16 bits
Kodierung	linear

Löschen eines Songs

Sie können den aktuell ausgewählten Song löschen.

HINWEIS

Dieser Vorgang kann nicht rückgängig gemacht werden.

1. Wählen Sie den Songs aus, der gelöscht werden soll (S. 7).
2. Führen Sie die folgenden Bedienschritte aus: [MENU]-Taster → „SONG“ → [ENTER]-Taster → „ERASE“ → [ENTER]-Taster.
Die Meldung „Are you sure?“ erscheint.
3. Drücken Sie den [ENTER]-Taster, um den Song zu löschen.

Spiele zu einem Song-Playback

Sie können zu einem Song-Playback Gitarre spielen und üben.

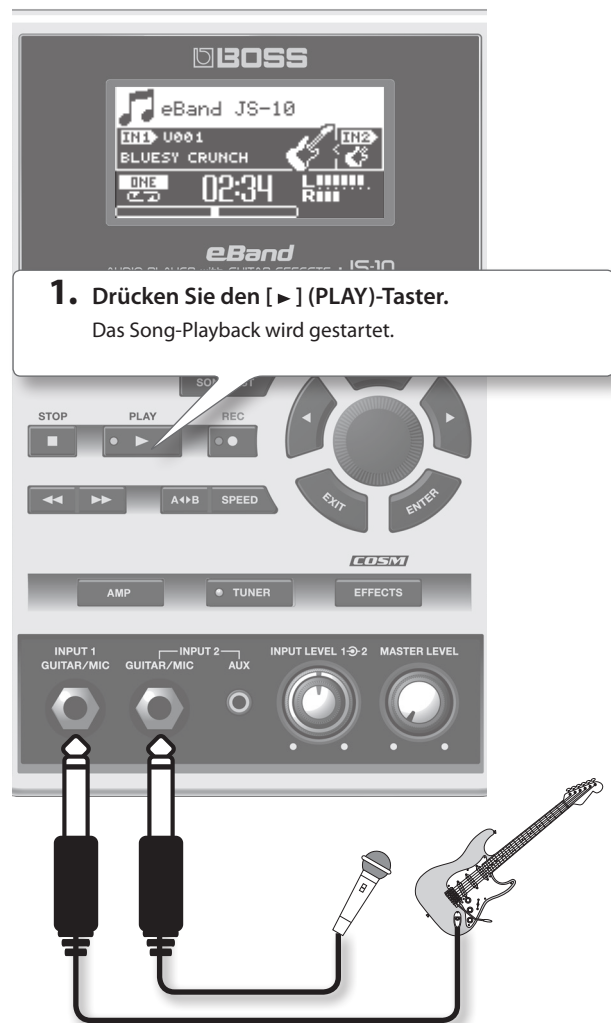

2. Stellen Sie mit dem [MASTER LEVEL]-Regler die gewünschte Lautstärke ein.
3. Drehen Sie den [INPUT LEVEL 1]-Regler und [INPUT LEVEL 2]-Regler ganz nach links (minimale Lautstärke).
4. Spielen Sie auf der Gitarre, und stellen Sie mit dem [INPUT LEVEL 1]-Regler bzw. [INPUT LEVEL 2]-Regler die gewünschte Lautstärke für die Gitarre ein.
5. Wenn Sie das Song-Playback stoppen möchten, drücken Sie den [■] (STOP)-Taster.

HINWEIS

- Wenn Sie den [■] (STOP)-Taster im Stop-Zustand drücken, wird der Anfang des Songs angewählt (Position „00:00“).
- Mit den Tastern [◀] (Rewind) und [▶] (Fast Forward) können Sie die Song-Position verschieben.
- Je nach Aufstellort und -position von Mikrofonen im Verhältnis zu Lautsprechern können Rückkopplungen (Heultöne) entstehen. Dies kann im Allgemeinen folgendermaßen vermieden werden:
 1. Verändern Sie die Richtung des Mikrofons.
 2. Vergrößern Sie den Abstand zwischen Mikrofon und den Lautsprechern des JS-10.
 3. Reduzieren Sie die Lautstärke.

* Wählen Sie einen Effekt aus den Kategorien für Mikrofon aus, wenn Sie ein Mikrofon anschließen (S. 10). Stellen Sie zudem die Eingangsempfindlichkeit der INPUT-Buchse auf Mikrofon (S. 23).

Spiele zum Playback eines externen Players



HINWEIS

Wenn sowohl die INPUT 2 (GUITAR/MIC)-Buchse als auch INPUT 2 (AUX)-Buchse verkabelt sind, kann nur das an der INPUT 2 (AUX)-Buchse angeschlossene Gerät verwendet werden.

Auswahl des Abspiel-Modus

Sie können bestimmen, wie ein Song abgespielt wird.



Display	Beschreibung
	Der ausgewählte Song wird einmal bis zum Ende abgespielt.
	Der ausgewählte Song wird wiederholt abgespielt.
	Die in der Liste aufgeführten Songs werden der Reihe nach abgespielt. Nach Ende des letzten Songs wird das Playback gestoppt. *
	Die in der Liste aufgeführten Songs werden der Reihe nach abgespielt. Nach Ende des letzten Songs wird das Playback mit dem ersten Song in der Liste fortgesetzt. Um das Playback zu stoppen, drücken Sie den [■] (Stop)-Taster. *
	Die in der Liste aufgeführten Songs werden in willkürlicher Reihenfolge abgespielt. *
	Die in der Liste aufgeführten Songs werden in willkürlicher Reihenfolge abgespielt. Um das Playback zu stoppen, drücken Sie den [■] (Stop)-Taster. *
	Die Zeitposition „A“ ist registriert („Einstellen eines Wiederholbereiches (AB REPEAT)“ (S. 12)).
	Das Playback wird zwischen den Positionen „A“ und „B“ wiederholt („Einstellen eines Wiederholbereiches (AB REPEAT)“ (S. 12)).

HINWEIS

Wenn Sie einen mit [*] bezeichneten Modus auswählen, wird der Song nach Erreichen der End-Position gestoppt, wenn ein anderes Display als das „Haupt-Display“ (S. 4) ausgewählt ist.

Stimmen der Gitarre

Sie können mithilfe des internen Stimmgerätes die am INPUT 1 oder INPUT 2 angeschlossene Gitarre bzw. den angeschlossenen Bass stimmen.



1. Drücken Sie den [TUNER]-Taster.
Das TUNER-Display erscheint.

PITCH
Bestimmt die Frequenz des Referenztons „A4“.

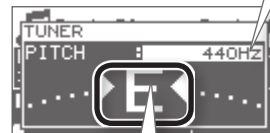

2. Stimmen Sie die Saite so, dass die korrekte Note und beide Dreieck-Symbole erscheinen.

Display	Beschreibung
	zu niedrig gestimmt
	korrekt gestimmt
	zu hoch gestimmt

HINWEIS

Der [TUNER]-Taster leuchtet, wenn das Stimmgerät ausgewählt ist.

Standard-Stimmung

Saite	7.	6.	5.	4.	3.	2.	1.
Gitarre	B	E	A	D	G	B	E
Bass			B	E	A	D	G

Aufnahmen des Spiels

Sie können Ihr Spiel so aufnehmen, wie Sie es über die Lautsprecher des JS-10 hören.

- Um zu einem Song-Playback aufzunehmen, drücken Sie zuerst den [▶] (PLAY)-Taster und danach den [●] (REC)-Taster.

Ihr Spiel wird zusammen mit dem Song-Playback aufgenommen.

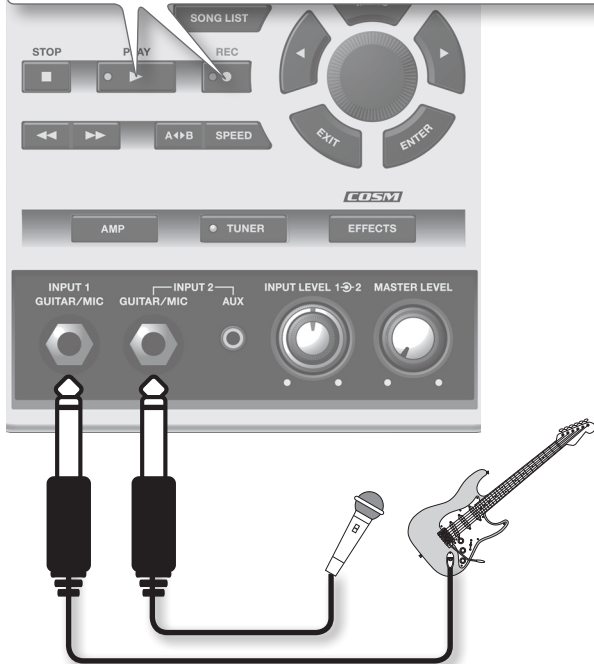

HINWEIS

Wenn Sie nur Ihr Spiel (ohne Song-Playback) aufnehmen möchten, drücken Sie nur den [●] (REC)-Taster und nicht vorher den [▶] (PLAY)-Taster.

- Drücken Sie den [■] (STOP)-Taster, um die Aufnahme zu stoppen.

Das REC END-Fenster erscheint.



- Entscheiden Sie, was mit Ihrer Aufnahme passieren soll.

Symbol	Beschreibung
SAVE	Sichern in der Kategorie „USER“ der Songliste.
ERASE	Löschen.
PREVIEW ([▶] (PLAY)-Taster drücken)	Abhören.

HINWEIS

Neu aufgenommene Songs erhalten automatisch die Bezeichnung „SONG****“ (originaler Songname****, **** bezeichnet die Nummer). Wenn der originale Songname einmal mit der eBand Song List Editor-Software geändert wurde, ist die Bezeichnung „SONG****“.

Auswahl eines Effektes

Sie können für beide Eingänge (IN 1 und IN 2) einen Effekt auswählen.

- Wählen Sie entweder IN1 oder IN2.

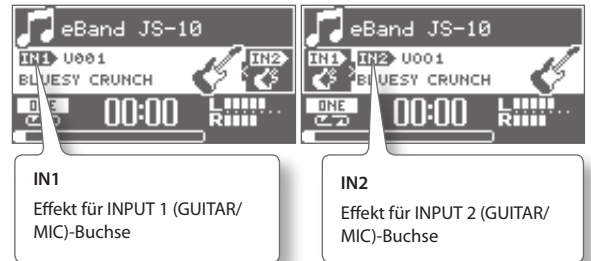

IN1
Effekt für INPUT 1 (GUITAR/
MIC)-Buchse

IN2
Effekt für INPUT 2 (GUITAR/
MIC)-Buchse

HINWEIS

Der Effekt wird nicht auf die AUX-Buchse angewendet.

- Drücken Sie den [EFFECTS]-Taster.

Das PATCH SELECT-Display erscheint.

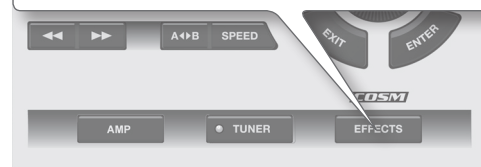

- Wählen Sie die gewünschte Kategorie aus.



Anwendung	Kategorie
Für eine Gitarre	BLUES
	SOUL FUNK
	JAZZ
	LIVERPOOL
Für einen Bass	70's HARD ROCK
	80's METAL
	MODERN METAL
	West Coast
Für ein Mikrophon	Fuzz Rock
	STUDIO
	PROGRESSIVE
	SWAP ROCK
User Patch	USER PATCH

* Wählen Sie einen Effekt aus den Kategorien für Mikrophon aus, wenn Sie ein Mikrophon anschließen (S. 10). Stellen Sie zudem die Eingangsempfindlichkeit der INPUT-Buchse auf Mikrophon (S. 23).

4. Wählen Sie das gewünschte Effekt-Patch aus.



HINWEIS

In der Werkvoreinstellung sind auf der beigefügten SD-Karte für jeden Song entsprechend passende Effekte voreingestellt. Lesen Sie zu diesem Thema den Abschnitt „Umschalten der Effekt-Patches bei Wechseln des Songs (PATCH SYNC)“ (S. 22).

Verändern der Abspielgeschwindigkeit eines Songs

Sie können die Abspiel-Geschwindigkeit eines Songs reduzieren und dadurch schwierige bzw. schnelle Passagen besser üben. Durch diesen Vorgang wird nicht die Tonhöhe des Songs verändert.

1. Drücken Sie den [SPEED]-Taster.



2. Wählen Sie die Option SPEED aus.



3. Drücken Sie den [ENTER]-Taster.

Dadurch wird die SPEED-Funktion aktiviert („ON“).

4. Wählen Sie die gewünschte Geschwindigkeit aus.

Der Einstellbereich ist „50–150“ (%). Die normale Einstellung ist „100“.

HINWEIS

Wenn die Geschwindigkeit verändert wurde, erscheint unten im Haupt-Display das „S“-Symbol.



Verändern der Tonhöhe eines Songs

Sie können die Tonhöhe eines Songs verändern, ohne dass sich parallel die Abspiel-Geschwindigkeit ändert.

1. Drücken Sie den [SPEED]-Taster.

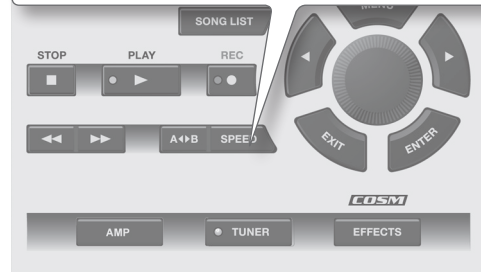

2. Wählen Sie die Option PITCH FINE aus.



3. Drücken Sie den [ENTER]-Taster.

Dadurch wird die PITCH FINE-Funktion aktiviert („ON“).

4. Wählen Sie die gewünschte Geschwindigkeit aus.

5. Stellen Sie die gewünschten Werte für PITCH bzw. FINE ein.

Der Einstellbereich für PITCH ist [-6] bis [+7] (Halbtöne).

Der Einstellbereich für FINE ist [-50] bis [+50] (in Schritten von 1 Cent).

HINWEIS

- Wenn die Tonhöhe verändert wurde, erscheint unten im Haupt-Display das „P“-Symbol.



- Wenn bei den Song-Parametern die Einstellung für KEY (S. 21) gesetzt wurde, entspricht die KEY-Einstellung der PITCH-Einstellung.



KEY-Anzeige



Die Center Cancel-Funktion

Sie können das Signal an einer zu wählenden Position im Stereoeffeld in der Lautstärke reduzieren bzw. im Idealfall komplett ausblenden.

1. Drücken Sie den [SPEED]-Taster.



2. Wählen Sie die Option CENTER CANCEL.



3. Drücken Sie den [ENTER]-Taster.

Dadurch wird die CENTER CANCEL-Funktion aktiviert („ON“).

4. Wählen Sie die gewünschte Position im Stereoeffeld aus.

„C“ entspricht der Mittel-Position, „L**“ entspricht einer Position auf der linken Seite und „R**“ einer Position auf der rechten Seite.

HINWEIS

- Die Center Cancel-Funktion wirkt auch auf das Signal der INPUT 2 (AUX)-Buchse und das über den USB COMPUTER-Anschluss eingehende Signal.
- Abhängig von der Struktur der Audiodatei ist es möglich, dass der Sound nicht wie gewünscht vollständig ausgeblendet werden kann.
- Wenn die Center Cancel-Funktion aktiviert wurde, erscheint unten im Haupt-Display das „C“-Symbol.



Einstellen eines Wiederholbereiches (AB REPEAT)

Sie können einen Abschnitt auswählen, der wiederholt wird, und zu dieser Passage spielen bzw. üben.

1. Drücken Sie den [▶] (PLAY)-Taster.

2. Drücken Sie den [A◀▶B]-Taster jeweils 1x an der gewünschten Start- bzw. End-Position.



Der AB-Bereich wird wiederholt abgespielt.

Um die AB REPEAT-Funktion wieder auszuschalten, drücken Sie erneut den [A ◀▶ B]-Taster.

Justieren der AB REPEAT-Positionen

Sie können die für A und B eingegebenen Positionen in Feinschritten justieren.

1. Führen Sie die folgenden Bedienschritte aus: [MENU]-Taster → „AB EDIT“ → [ENTER]-Taster.

2. Stellen Sie im AB EDIT-Display die Startposition (A) und End-Position (B) wie gewünscht ein.



HINWEIS

- Wenn Sie im AB EDIT-Display wiederholt den [ENTER]-Taster drücken, können Sie damit die AB REPEAT-Funktion ein- bzw. ausschalten.
- Bei MP3-Daten sind die A- und B-Positionen eventuell nicht präzise einstellbar.
- Der Abstand zwischen „A“ und „B“ muss mindestens eine Sekunde betragen.

Importieren von Songs in den JS-10 (eBand Song List Editor)

Mit der „eBand Song List Editor“-Software besitzen Sie die folgenden Optionen:

- Importieren von Songs einer CD in den JS-10
- Importieren von WAV- und MP3-Dateien auf Ihrem PC auf den JS-10
- Editieren von Informationen der im JS-10 gespeicherten Songs.

HINWEIS

Lesen Sie zu diesem Thema auch die „Help“-Datei der eBand Song List Editor-Software.

Vorbereitungen

Anschließen des JS-10 an den Rechner

1. Führen Sie die folgenden Bedienschritte aus: [MENU]-Taster → „SYSTEM“ → [ENTER]-Taster → „USB MODE“ → [ENTER]-Taster → „eBAND SONG LIST EDITOR“ → [ENTER]-Taster.
2. Verbinden Sie den Rechner und den JS-10 mithilfe des dem JS-10 beigegeführten USB-Kabels.

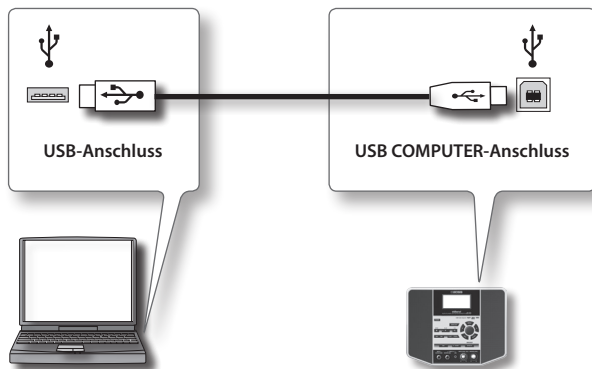

Installieren der eBand Song List Editor-Software

Die „eBand Song List Editor“-Software finden Sie auf der im JS-10 installierten SD-Karte.

HINWEIS

- Wenn Sie die eBand Song List Editor-Software bereits installiert haben, fahren Sie fort mit dem Abschnitt „Starten des eBand Song List Editor“ (S. 13).
- Die Beschreibung des PC-Verfahrens basiert auf dem „Arbeitsplatz“ (Windows) und dem „Finder“ (Mac OS).

1. Suchen Sie mit dem Computer die Ordner innerhalb von „JS-10 EBAND“.
2. Doppelklicken Sie auf eine der unten dargestellten Dateien.

Dateiname	Unterstützte Betriebssysteme
Win.zip	Windows 7, Vista, XP
Mac.dmg	Mac OS

Die Inhalte der Datei werden angezeigt.

3. Kopieren Sie den Ordner „Song List“ auf den PC.

HINWEIS

Es wird empfohlen, die Dateien in einen Ordner zu kopieren, der später leicht aufzufinden ist.

4. Wenn Sie Windows verwenden, schließen Sie das Fenster „Win.zip“. Wenn Sie Mac OS verwenden, ziehen Sie das „Mac“-Symbol auf das Auswerfen-Symbol im Dock.
5. Lesen Sie die Datei ReadmeEN.txt im Ordner „Song List“, den Sie auf den Computer kopiert haben, und installieren Sie dann die Software eBand Song List Editor.

Starten des eBand Song List Editor

Windows-Anwender

1. Klicken Sie am Rechner auf [Start] → [All Programs] → „eBand Song List Editor“ → „eBand Song List Editor“.

Mac OS-Anwender

1. Doppelklicken Sie auf den Ordner Application → Roland-Ordner → eBand Song List Editor-Ordner → „eBand Song List Editor“.

Anwendung der eBand Song List Editor-Software

[Import]-Taster
Importiert Audiodaten (WAV/MP3) vom Rechner in den JS-10.

[Export]-Taster
Konvertiert den eBand-Song in das WAV-Format und überträgt diesen auf den Rechner.

[Delete]-Taster
Löscht den ausgewählten Song.

[Write]-Taster
Sichert die Änderungen in der Liste auf die SD-Karte.

[Disconnect]-Taster
Unterbricht die USB-Verbindung zwischen JS-10 und dem Rechner.

[CD Ripping]-Taster
Liest den gewählten Song einer Audio-CD aus (S. 15).

List Mode-Taster
Schalten die Anzeige der Songliste um (Song/Rhythm/User).

Listenbereich
Hier können Sie die Song-Informationen verändern. Klicken auf einen der „List Mode-Taster“ (Song/Rhythm/User) schaltet diese Listenanzeige um.

Song Name	Artist	Album	Type	Protect
Demo:Guide to eBand	~BOSS Corporation	~BOSS Corporation	eBand	On
Rock:Bluesy Rock (Key:G)	~BOSS Corporation	~BOSS Corporation	eBand	On
Rock:Bluesy Rock (Bs&Dr, Key:G)	~BOSS Corporation	~BOSS Corporation	eBand	On
Rock:Organ Rock (Key:D)	~BOSS Corporation	~BOSS Corporation	eBand	On
Rock:Organ Rock (Bs&Dr, Key:D)	~BOSS Corporation	~BOSS Corporation	eBand	On
Rock:Slow Rock (Key:C)	~BOSS Corporation	~BOSS Corporation	eBand	On
Rock:Slow Rock (Bs&Dr, Key:C)	~BOSS Corporation	~BOSS Corporation	eBand	On
Rock:Stone Rock (Key:A)	~BOSS Corporation	~BOSS Corporation	eBand	On
Rock:Stone Rock (Bs&Dr, Key:A)	~BOSS Corporation	~BOSS Corporation	eBand	On
Rock:Piano Rock (Key:F#m)	~BOSS Corporation	~BOSS Corporation	eBand	On
Rock:Fast Rock (Key:D)	~BOSS Corporation	~BOSS Corporation	eBand	On
Rock:Medium Rock (Key:D)	~BOSS Corporation	~BOSS Corporation	eBand	On
Rock:Medium Rock1 (Key:D)	~BOSS Corporation	~BOSS Corporation	eBand	On
Rock:Medium Rock1 (Bs&Dr, Key:D)	~BOSS Corporation	~BOSS Corporation	eBand	On
Rock:Medium Rock2 (Key:Am)	~BOSS Corporation	~BOSS Corporation	eBand	On
Rock:Medium Rock2 (Bs&Dr, Key:Am)	~BOSS Corporation	~BOSS Corporation	eBand	On
Rock:Straight Rock (Key:A)	~BOSS Corporation	~BOSS Corporation	eBand	On
Rock:Pink Echo (Key:Gm)	~BOSS Corporation	~BOSS Corporation	eBand	On
Rock:Pink Echo (Bs&Dr, Key:Gm)	~BOSS Corporation	~BOSS Corporation	eBand	On
Rock:Clavi Rock (Key:Em)	~BOSS Corporation	~BOSS Corporation	eBand	On
Rock:Reggae Punk (Key:A)	~BOSS Corporation	~BOSS Corporation	eBand	On
Rock:Reggae Punk (Bs&Dr, Key:A)	~BOSS Corporation	~BOSS Corporation	eBand	On
Rock:Funkv Rhthm (Key:E)	~BOSS Corporation	~BOSS Corporation	eBand	On

HINWEIS

- Der JS-10 kann bis zu 4.000 Songs verwalten.

Übertragen von Songs einer CD in den JS-10 (Ripping)

Sie können Songs einer Audio-CD auf den JS-10 übertragen. Diese Songs werden in die aktuell gewählte Songliste eingefügt („List Mode“-Taster [Song], [Rhythm] oder [User]).

HINWEIS

Sie müssen für diesen Vorgang Administrator-Rechte für den verwendeten Rechner besitzen.

1. **Klicken Sie auf den gewünschten List Mode-Taster (Song, Rhythm oder User).**
Legt fest, in welche Songliste die Songs übertragen werden.
2. **Legen Sie die gewünschte Audio-CD in das DVD/CD-Laufwerk des Rechners.**
3. **Klicken Sie im eBand Song List Editor auf den [CD Ripping]-Taster.**
Der CD Ripping-Bildschirm erscheint.

[Obtain again]-Taster
Ruft über die Internet-Verbindung die Titelnamen und Künstlernamen der Songs auf. Der Rechner muss dafür „online“ sein.

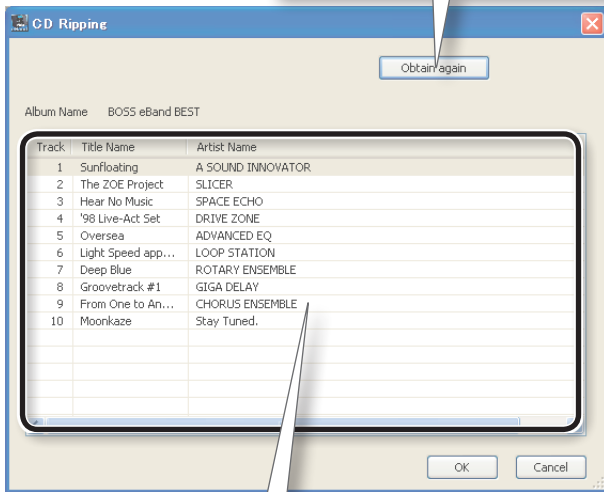

Track-Information

Hier werden die Track-Nummern der Songs der Audio-CD angezeigt. Wenn der Rechner mit dem Internet verbunden ist, werden über die Datenbank „Gracenote® MusicID“ die Songnamen und Künstlernamen automatisch abgerufen und im Monitor angezeigt.

- Die Einträge können bei einigen CDs unvollständig sein. Für die Richtigkeit der abgerufenen Daten kann keine Garantie übernommen werden.

4. **Wählen Sie im eBand Song List Editor den gewünschten Song der CD aus.**
5. **Klicken Sie auf den [OK]-Taster.**

Der Song wird von der CD auf die SD-Karte des JS-10 übertragen. Nach Abschluss des Vorgangs ist der entsprechende Song in der aktuell gewählten Songliste zu sehen.

HINWEIS

Spielen Sie während der Datenübertragung keine CD am Rechner ab, ansonsten können Nebengeräusche mit aufgezeichnet werden.

Auswahl des Songformats

So wählen Sie das Songformat aus, wenn Sie Songs von CD zum JS-10 übertragen.

1. **Klicken Sie im „Options“-Menü auf „Conserve Card Memory“.**

Conserve Card Memory	Import-Format
ON (aktiviert)	eBand Song-Format Die Daten werden kodiert und benötigen weniger Speicher als eine vergleichbare WAV-Datei.
OFF (abgeschaltet)	WAV-Format Die Daten werden linear (nicht kodiert) übertragen.

HINWEIS

Die Standardeinstellung ist „ON“ (Conserve Card Memory).

Dateiformate, die importiert werden können

Mit dem eBand Song List Editor können die folgenden Dateiformate für Audiodaten importiert werden.

MP3-Format

Format	Einstellungen
Sampling Rate	44.1 kHz
Bit Rate	64 K – 320 Kbps
Dateinamenerweiterung	.mp3 (keine Unterscheidung bei Groß- oder Kleinschreibung)
Länge	Mindestens eine Sekunde

HINWEIS

- MP3-Daten werden immer im MP3-Format importiert, unabhängig von der „Conserve Card Memory“-Einstellung.
- Wenn eine MP3-Datei „ID3-Tags“ für Songnamen, Künstlernamen und Albumtitel besitzt, werden diese Informationen ebenfalls importiert.

WAV-Format

Format	Einstellungen
Sampling Rate	44.1 kHz
Bitbreite	16 bits
Enkodierung	unkomprimiert (linear)
Dateinamenerweiterung	.wav (keine Unterscheidung bei Groß- oder Kleinschreibung)
Länge	Mindestens eine Sekunde

Editieren der Song-Informationen

Sie können verschiedene Song-Informationen (Song-Information, Künstlername, Albumtitel) für im JS-10 befindliche Songs verändern. Die geänderten Song-Informationen werden im Display des JS-10 angezeigt.

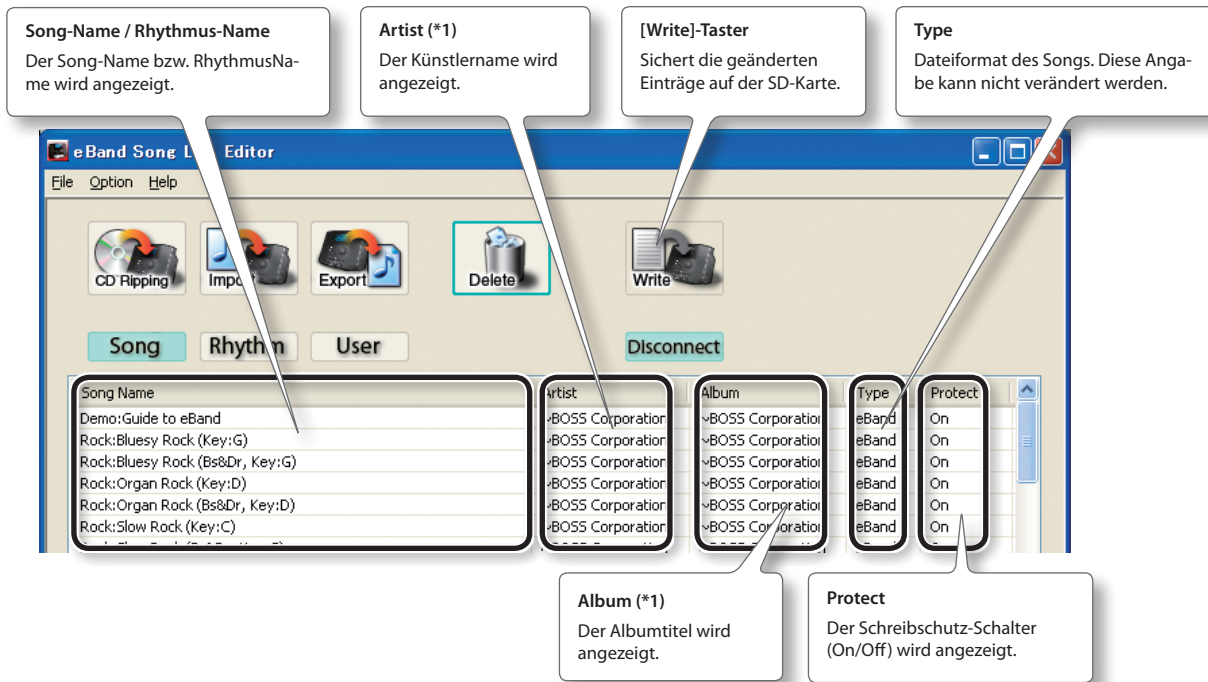

HINWEIS

- (*1) Wenn Sie als Songliste „Rhythm“ oder „User“ gewählt haben, werden die Einträge für „Album“ und „Artist“ nicht angezeigt.
- Der JS-10 kann bis zu 2.000 Albumtitel+Künstlernamen verwalten.
- Der eBand Song List Editor ermöglicht die Benutzung von Doppelbyte-Zeichen (z.B. Japanisch) für Songnamen, Künstlernamen und Albumtitel.
- Wenn Songs mithilfe der eBand Song List Editor-Software in den JS-10 importiert werden, werden die Doppelbyte-Zeichen der Songnamen im Display des JS-10 angezeigt.

Eingabe von Textdaten

1. Wählen Sie das gewünschte Textfeld aus, dessen Inhalt Sie ändern möchten.

Windows: Klicken Sie mit der rechten Maustaste auf das gewünschte Textfeld.

Mac OS: Doppelklicken Sie auf das gewünschte Textfeld.

2. Geben Sie den gewünschten Text ein.

3. Drücken Sie auf der Computer-Tastatur den [Enter]-Taster (oder [Return]-Taster), um die Eingabe zu bestätigen.

HINWEIS

Lesen Sie zu diesem Thema auch den Abschnitt „Using eBand Song List Editor“ (PDF) im Help-Menü der eBand Song List Editor-Software.

Sichern der geänderten Informationen

1. Klicken Sie auf den [Write]-Taster.

Die geänderten Informationen werden auf der SD-Karte des JS-10 gesichert.

HINWEIS

Wenn Sie die eBand Song List Editor-Software beenden bzw. die USB-Verbindung zwischen JS-10 und Rechner unterbrechen, ohne vorher die geänderten Informationen gesichert zu haben, gehen alle bis dahin nicht gesicherten Daten verloren.

Beenden der Verbindung mit dem PC

1. Klicken Sie in eBand Song List Editor auf die Schaltfläche [Disconnect].

2. Drücken Sie auf dem JS-10 den [EXIT]-Taster.

Die Meldung „Are you sure?“ wird angezeigt.

3. Zum Beenden der Verbindung drücken Sie auf dem JS-10 den [ENTER]-Taster.

* Um den eBand Song List Editor erneut zu verwenden, verwenden Sie das unter „Anschließen des JS-10 an den Rechner“ (S. 13) erläuterte Verfahren.

Editieren der Effekt-Parameter

Sie können die Effekt-Einstellungen editieren und damit Ihre eigenen Sounds erstellen.

Visuelles Editieren (EZ EDIT)

Sie können den Sound intuitiv mithilfe einer zweidimensionalen Graphik verändern. Dabei werden mehrere Parameter gleichzeitig verändert.

1. Wählen Sie Eingangsbuchse aus, deren Effekt verändert werden soll.

„IN1“=INPUT 1-Buchse, „IN2“=INPUT 2-Buchse.

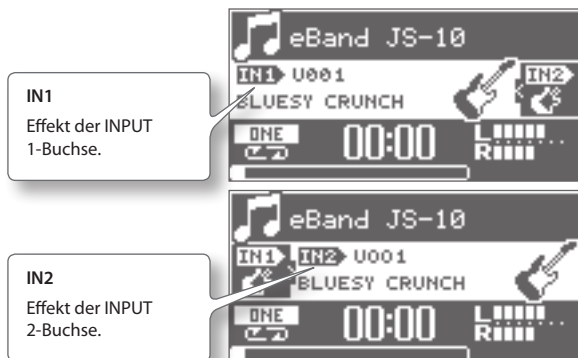

2. Drücken Sie den [EFFECTS]-Taster.

Das PATCH SELECT-Display erscheint.

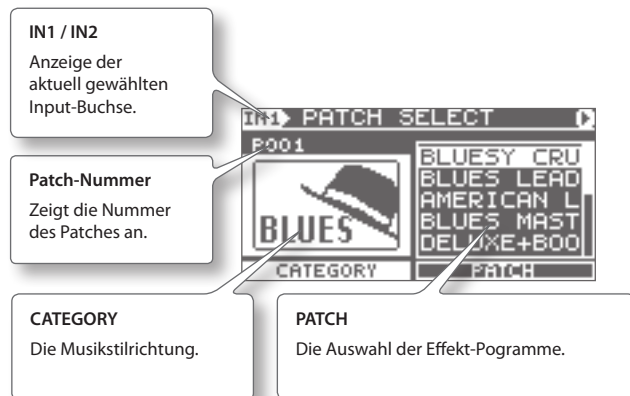

3. Wählen Sie bei CATEGORY die gewünschte Musikstilrichtung aus.

4. Drücken Sie den [▶] (Cursor)-Taster.

Der Cursor wird auf das PATCH-Feld bewegt.

5. Wählen Sie das gewünschte Effekt-Programm (PATCH) aus.

6. Drücken Sie den [▶] (Cursor)-Taster.

Das EZ EDIT-Display erscheint.

Stellen Sie die Parameter mit dem Cursor und dem Drehregler ein.

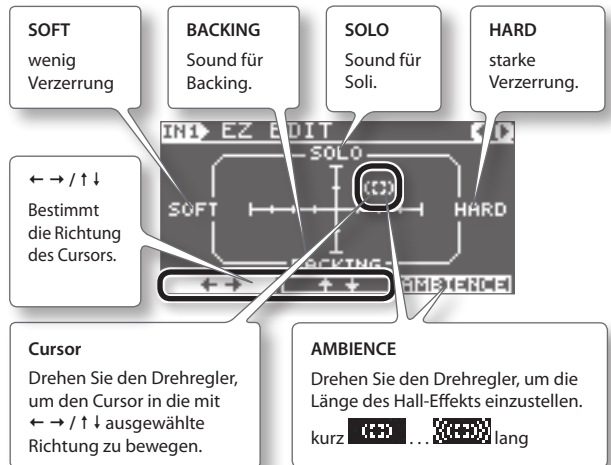

HINWEIS

Wenn Sie die geänderten Einstellungen behalten möchten, müssen Sie diese in einem Patch sichern, da ansonsten bei Umschalten des Patches die bis dahin nicht gesicherten Einstellungen verloren gehen.

Dieses ist auch der Fall, wenn der PATCH SYNC-Parameter auf ON steht und Songs ausgewählt werden, weil dann gleichzeitig auch die zum jeweiligen Song zugehörige Patches ausgewählt werden.

Lesen Sie dazu auch den Abschnitt „Sichern eines Patches“ (S. 19).

HINWEIS

Sie können die Einstellungen der Effekt-Patches auch im Detail verändern. Siehe „Editieren der Sounds im Detail (PATCH EDIT)“ (S. 18).

Editieren der Sounds im Detail (PATCH EDIT)

In einem Effekt-Patch werden die Einstellungen der verschiedenen Effekte der Effektkette gesichert. Sie können im PATCH EDIT-Menü alle verfügbaren Effekt-Parameter einstellen.

1. Folgen Sie den unter „Visuelles Editieren (EZ EDIT)“ (S. 17) beschriebenen Bedienschritten, um das EZ EDIT-Display anzuwählen.
2. Drücken Sie mehrmals den [▶]-Taster (Cursor). Das PATCH EDIT-Display erscheint.

Cursor
Wählt den Einzeleffekt aus.





DREHREGLER
Drehen Sie den Drehregler, um den ausgewählten Effekt auf ON oder OFF zu stellen.

ENTER
Bestätigt die Auswahl des Effektes.

3. Drücken Sie den [ENTER]-Taster.

Ein Display mit den einzelnen Parametern des ausgewählten Effektes erscheint (nachfolgend gezeigte Beispiele: Das AMP-Display und das MOD SELECT-Display).

Page-Symbole (◀) (▶)
Wenn diese angezeigt werden, können Sie mit den [◀] [▶]-Tastern die Display-Seiten umblättern.

ENTER
Schaltet den Effekt ein bzw. aus.

HINWEIS

- Das AMP-Display wird durch Drücken des [AMP]-Tasters auf der Bedienoberfläche aufgerufen.
- Lesen Sie zu diesem Thema auch die „Liste der Effekt-Parameter“ (S. 31).

Das MENU eines Effekt-Displays

Sie können in Effekt-bezogenen Displays wie PATCH SELECT oder PATCH EDIT durch Drücken des [MENU]-Tasters das EFFECT MENU-Display aufrufen.



EFFECT MENU	Beschreibung
WRITE/NAME	Sichert die Einstellungen des aktuell gewählten Patches bzw. kopiert das aktuell gewählte Patch.
EXCHANGE	Vertauscht die Speicherplätze des aktuell gewählten Patches mit einem anderen Patch.
INITIALIZE	Setzt die Einstellungen der Effekte auf deren Werkvoreinstellungen zurück.

HINWEIS

Die angezeigten MENU-Parameter sind abhängig vom aktuell gewählten Display bzw. der Position des Cursors.

Sichern eines Patches

Wenn Sie die geänderten Einstellungen behalten möchten, müssen Sie diese in einem Patch sichern, da ansonsten bei Umschalten des Patches die bis dahin nicht gesicherten Einstellungen verloren gehen.

1. Führen Sie in einem Edit Effect-Display die folgenden Bedienschritte aus: [MENU]-Taster → „WRITE/NAME“ → [ENTER]-Taster.

Das PATCH WRITE-Display erscheint.

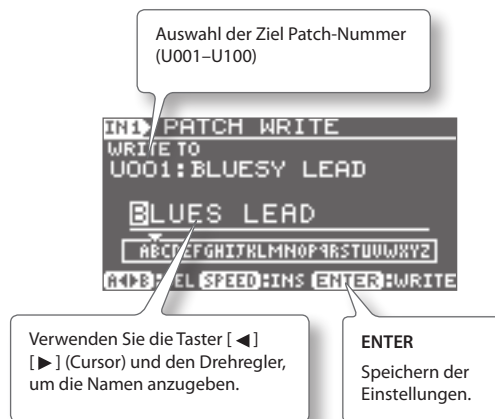

HINWEIS

Verwenden Sie die folgenden Taster für die Eingabe des Namens.

Taster	Beschreibung
[◀◀] (Rewind)-Taster	Umschalten zwischen Groß- und Kleinschreibung.
[▶▶] (Fast Forward)-Taster	Umschalten des Zeichensatzes (Buchstaben/ Ziffern/Symbole).
[SPEED]-Taster	Einfügen eines Leerzeichens an der Cursor-Position.
[A◀▶B]-Taster	Löschen des ausgewählten Zeichens und Verschieben der nachfolgenden Zeichen nach links.

2. Drücken Sie den [ENTER]-Taster, um die Effekteinstellungen zu sichern.

Kopieren eines Patches

Wählen Sie das gewünschte Patch aus (S. 10), und sichern Sie dieses unter einer anderen Ziel-Speichernummer. Siehe „Sichern eines Patches“ (S. 19).

Vertauschen zweier Patches (EXCHANGE)

Sie können die Speichernummer des aktuell gewählten Patches mit der Speichernummer eines anderen Patches vertauschen.

1. Führen Sie im PATCH SELECT-Display die folgenden Bedienschritte aus: [MENU]-Taster → „EXCHANGE“ → [ENTER]-Taster.

Das PATCH EXCHANGE-Display erscheint.

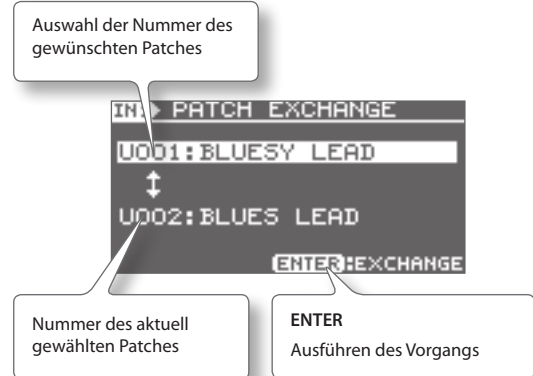

Initialisieren der Effekt-Einstellungen (INITIALIZE)

Sie können die Einstellungen eines Effekt-Patches auf dessen Werksvoreinstellungen zurück setzen. Dieses ermöglicht Ihnen, ein eigenes Effekt-Patch auf Grundlage von neutralen Einstellungen zu erstellen.

1. Führen Sie in einem Edit Effect-Display die folgenden Bedienschritte aus: [MENU]-Taster → „INITIALIZE“ → [ENTER]-Taster.

Die Meldung „Are you sure?“ erscheint.

2. Drücken Sie den [ENTER]-Taster.

Die Effekt-Einstellungen werden auf ihre jeweiligen Standardwerte zurück gesetzt

Erstellen einer Kopie der Daten einer SD-Karte (BACK UP)

Sie können die Daten einer SD-Karte auf einen Rechner übertragen und damit Sicherheitskopien Ihrer Daten und Einstellungen erstellen.

HINWEIS

Die Beschreibung des PC-Verfahrens basiert auf dem „Arbeitsplatz“ (Windows) und dem „Finder“ (Mac OS).

1. Verwenden Sie das unter „Bestimmen der Funktion des USB COMPUTER-Anschlusses“ (S. 24) beschriebene Verfahren, und legen Sie für USB MODE die Option „eBand SONG LIST EDITOR“ fest.
2. Verbinden Sie den Rechner und den JS-10 mithilfe eines USB-Kabels.

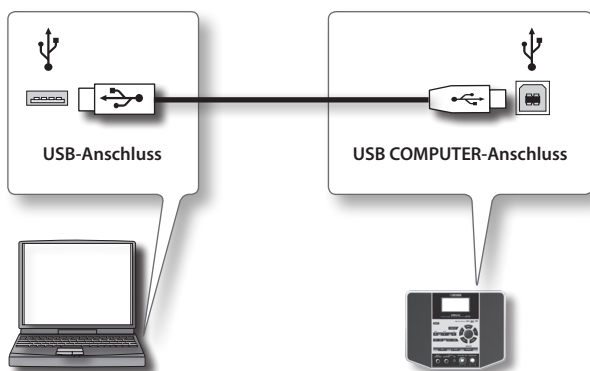

3. Suchen Sie mit dem Computer die Ordner innerhalb von „JS-10 EBAND“.

HINWEIS

Es ist möglich, dass anstelle des JS-10 Symbols dieses als „Removable Disk (*:)“ angezeigt wird.

4. Kopieren (Ziehen) Sie den gesamten Ordner ROLAND innerhalb des Symbols „JS-10 EBAND“ in einen Ordner auf dem Computer.

HINWEIS

Kopieren Sie immer nur den gesamten ROLAND-Ordner. Nur dann ist gewährleistet, dass die Datenkopie auch funktionsfähig ist.

5. Unterbrechen Sie die USB-Verbindung zwischen JS-10 und Rechner.

- Für Windows 7

Klicken Sie unten rechts auf dem Bildschirm auf die Symbole [] → [] und anschließend auf „JS-10 EBAND auswerfen“.

- Für Windows Vista/XP

Klicken Sie unten rechts auf dem Bildschirm auf das Symbol [] ([] in XP) und anschließend auf „USB-Massenspeichergerät sicher entfernen“.

- Für Mac OS

Ziehen Sie das Symbol „JS-10 EBAND“ auf das Auswerfen-Symbol im Dock.

HINWEIS

Sie können eine Sicherheitskopie der Effekt-Patches auf der SD-Karte erstellen. Lesen Sie dazu den Abschnitt „Sichern der User-Patches auf die SD-Karte“ (S. 24).

6. Drücken Sie den [EXIT]-Taster.

Die Meldung „Are you sure?“ wird angezeigt.

7. Zum Beenden der Verbindung drücken Sie auf dem JS-10 den [ENTER]-Taster.

Übertragen der Backup-Daten vom Rechner auf die SD-Karte (RECOVER)

Mit diesem Vorgang werden die auf dem Rechner gespeicherten Daten der SD-Karte auf die im JS-10 installierte SD-Karte übertragen.

HINWEIS

Die Beschreibung des PC-Verfahrens basiert auf dem „Arbeitsplatz“ (Windows) und dem „Finder“ (Mac OS).

1. Verwenden Sie das unter „Bestimmen der Funktion des USB COMPUTER-Anschlusses“ (S. 24) beschriebene Verfahren, und legen Sie für USB MODE die Option „eBand SONG LIST EDITOR“ fest.

2. Verbinden Sie den Rechner und den JS-10 mithilfe eines USB-Kabels.

3. Öffnen Sie das Symbol „JS-10 EBAND“, und ziehen Sie den Ordner ROLAND in den Papierkorb (löschen Sie ihn).

HINWEIS

Es ist möglich, dass anstelle des JS-10 Symbols dieses als „Removable Disk (*:)“ angezeigt wird.

4. Kopieren (Ziehen) Sie den gesamten gesicherten Ordner ROLAND auf dem PC zum Symbol „JS-10 EBAND“.

HINWEIS

- Dadurch werden die vorherigen Inhalte der SD-Karte gelöscht.
- Kopieren Sie immer nur den gesamten ROLAND-Ordner. Nur dann ist gewährleistet, dass die Datenkopie auch funktionsfähig ist.
- Beenden Sie vor dem Wiederherstellen der gesicherten Daten eBand Song List Editor.

5. Unterbrechen Sie die USB-Verbindung zwischen JS-10 und Rechner.

- Für Windows 7

Klicken Sie unten rechts auf dem Bildschirm auf die Symbole [] → [] und anschließend auf „JS-10 EBAND auswerfen“.

- Für Windows Vista/XP

Klicken Sie unten rechts auf dem Bildschirm auf das Symbol [] ([] in XP) und anschließend auf „USB-Massenspeichergerät sicher entfernen“.

- Für Mac OS

Ziehen Sie das Symbol „JS-10 EBAND“ auf das Auswerfen-Symbol im Dock.

6. Drücken Sie den [EXIT]-Taster

Die Meldung „Are you sure?“ wird angezeigt.

7. Zum Beenden der Verbindung drücken Sie auf dem JS-10 den [ENTER]-Taster.

Verändern der Song-Einstellungen

Ein Song besitzt außer seinen Audiodaten zusätzlich die folgenden Informationen:

- Abspiellautstärke
- Einstellung „Song schreibgeschützt ja/nein“
- Tonart

Diese Informationen können angezeigt und verändert werden.

HINWEIS

Diese Einstellungen können für Songs eines USB Flash-Speichers nicht verändert werden.

1. Wählen Sie den gewünschten Song aus.
2. Gehen Sie folgendermaßen vor: [MENU]-Taster → „SONG“ → [ENTER]-Taster → „SONG INFO“ → [ENTER]-Taster.
Das SONG INFO-Display erscheint.

3. Verändern Sie die Einstellungen.

KEY
Sie können erreichen, dass die Tonart vor dem Songnamen im Display angezeigt wird (S. 11).

SONG LEVEL
Bestimmt die Lautstärke des Songs.

PROTECT
Bei ON kann der Song weder verändert noch gelöscht werden.

Abrufen der Song-Information

Sie können im Display verschiedene Informationen über den aktuell gewählten Song anzeigen lassen.

1. Drücken Sie bei angezeigtem SONG INFO-Display den [▶] (Cursor)-Taster so oft, bis das nachfolgend gezeigte Display erscheint.

TYPE
Format des Songs.

LENGTH
Länge des Songs (Stunden:Min:Sek.).

SIZE
Datengröße des Songs.

Benennen eines Songs

Sie können einen Song benennen bzw. den eingegebenen Namen nachträglich verändern.

HINWEIS

Wenn Sie eBand Song List Editor zum Bearbeiten von Song-Informationen (S. 16), Übertragen von Songs (S. 15) oder Importieren von Songs (S. 22), verwendet haben, können Sie die Namen dieser Songs unter Verwendung des folgenden Verfahrens weder hinzufügen noch ändern. Sie müssen dann den Namen immer mithilfe des eBand Song List Editors ändern.

1. Wählen Sie den gewünschten Song aus.
2. Führen Sie die folgenden Bedienschritte aus: [MENU]-Taster → „SONG“ → [ENTER]-Taster → „SONG NAME“ → [ENTER]-Taster.
Das SONG NAME-Display erscheint.

3. Benennen Sie den Song.

[◀][▶]-Taster: Auswahl der Position. Drehregler: Auswahl des Zeichens.

ENTER
Bestätigen der Eingabe.

HINWEIS

Sie können bei Eingabe des Namens auch die folgenden Taster verwenden.

Taster	Beschreibung
[◀◀] (Rewind)-Taster	Umschalten zwischen Groß- und Kleinschreibung.
[▶▶] (Fast Forward)-Taster	Umschalten des Zeichensatzes (Buchstaben, Ziffern, Symbole).
[SPEED]-Taster	Einfügen eines Leerzeichens an der Cursor-Position.
[A◀▶B]-Taster	Löschen des ausgewählten Zeichens und verschieben der nachfolgenden Zeichen nach links.

4. Drücken Sie den [ENTER]-Taster, um die Eingabe bzw. Änderung des Namens zu bestätigen.
Die Meldung „Are you sure?“ wird angezeigt.
5. Drücken Sie die [ENTER]-Taste, um den Namen zu bestätigen.
Der Song besitzt jetzt einen neuen Namen.

Sichern von Songs auf einen USB Flash-Speicher (Export)

Sie können Songs im eBand-Format, die auf der SD-Karte aufgenommen wurden, auf einen externen USB-Speicher sichern.

1. Schließen Sie den USB Flash-Speicher an den USB MEMORY-Anschluss an.
2. Wählen Sie im JS-10 den gewünschten Song aus.
3. Führen Sie die folgenden Bedienschritte aus: [MENU]-Taster → „SONG“ → [ENTER]-Taster → „EXPORT“ → [ENTER]-Taster.

Das SONG EXPORT-Display erscheint.



HINWEIS

Das „EXPORT“-Menü wird nicht angezeigt, wenn der USB Flash-Speicher nicht angeschlossen wurde.

4. Drücken Sie den [ENTER]-Taster, um den Song auf dem USB-Speicher zu sichern.

Importieren von Songs des USB Flash-Speichers in den JS-10 (Import)

Sie können auf einem USB Flash-Speicher gesicherte Songs im eBand-Format zurück in den JS-10 übertragen.

1. Schließen Sie den USB Flash-Speicher an den USB MEMORY-Anschluss an.
2. Wählen Sie den gewünschten Song des USB Flash-Speichers aus.
3. Führen Sie die folgenden Bedienschritte aus: [MENU]-Taster → „SONG“ → [ENTER]-Taster → „IMPORT“ → [ENTER]-Taster.

Das SONG IMPORT-Display erscheint.



HINWEIS

Das „IMPORT“-Menü wird nicht angezeigt, wenn auf dem USB Flash-Speicher kein Song ausgewählt wurde.

4. Drücken Sie den [ENTER]-Taster, um den Song auf die im JS-10 installierte SD-Karte zu übertragen.

HINWEIS

Lesen Sie zu diesem Thema auch den Abschnitt „Die Speicherstruktur des JS-10“ (S. 38).

Umschalten der Effekt-Patches bei Wechseln des Songs (PATCH SYNC)

Wenn einem Song über die PATCH SYNC-Funktion ein Effekt-Patch zugeordnet ist, können Sie erreichen, dass mit Wechseln des Songs das entsprechend zugehörige Effekt-Patch automatisch aufgerufen wird.

HINWEIS

Die PATCH SYNC-Funktion kann für Songs eines USB Flash-Speichers nicht genutzt werden.

1. Führen Sie die folgenden Bedienschritte aus: [MENU]-Taster → „PATCH SYNC“ → [ENTER]-Taster.

Das PATCH SYNC-Display erscheint.

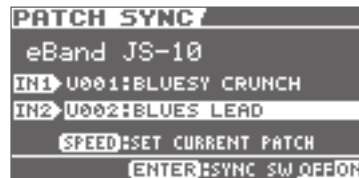

2. Wählen Sie die gewünschte Einstellung für PATCH SYNC aus.

IN1 = Effekt für INPUT 1, IN2 = Effekt für INPUT 2.

IN1/IN2	Beschreibung
OFF	Das Effekt-Patch wird bei Wechseln des Songs nicht umgeschaltet.
p***	Ruft bei Wechseln des Songs die angegebene Preset Patch-Nummer auf.
U***	Ruft bei Wechseln des Songs die angegebene User Patch-Nummer auf.

Ein- und Ausschalten der PATCH SYNC-Funktion

Sie können die PATCH SYNC-Funktion nach Bedarf ein- bzw. ausschalten.

1. Drücken Sie bei angezeigtem PATCH SYNC-Display wiederholt den [ENTER]-Taster.

SYNC SW	Beschreibung
OFF	Die PATCH SYNC-Funktion ist ausgeschaltet.
ON	Die PATCH SYNC-Funktion ist eingeschaltet.

Auswahl des aktuell gewählten Effekt-Patches für die PATCH SYNC-Funktion

Sie können das aktuell gewählte Effekt-Patch für die PATCH SYNC-Funktion auswählen.

1. Bewegen Sie den Cursor im PATCH SYNC-Display auf die IN1 Patch-Nummer oder die IN2 Patch-Nummer.

2. Drücken Sie den [SPEED]-Taster.

Beim nächsten Auswählen des aktuell gewählten Songs wird das hier zugewiesene Effekt-Patch automatisch aufgerufen.

Die Audio-Einstellungen

Sie können Einstellungen für die Audio-Eingänge und Audio-Ausgänge vornehmen.

Auswahl der Eingangsimpedanz der INPUT-Buchsen

Sie können die Empfindlichkeit der INPUT 1- und INPUT 2 (GUITAR/MIC)-Buchsen auf das anliegende Eingangssignal anpassen.

1. Führen Sie die folgenden Bedienschritte aus: [MENU]-Taster → „AUDIO SETTING“ → [ENTER]-Taster → „INPUT“ → [ENTER]-Taster.

Das INPUT-Display erscheint.

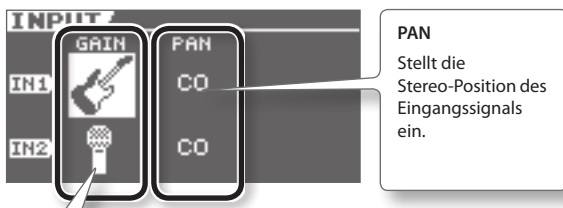

GAIN
Bestimmt die Empfindlichkeit der ausgewählten INPUT-Buchse.

GAIN	Beschreibung
	Bei Anschluss einer Gitarre.
	Bei Anschluss eines Mikrofons.

HINWEIS

Das Input Sensitivity-Symbol im Haupt-Display wird entsprechend umgeschaltet.

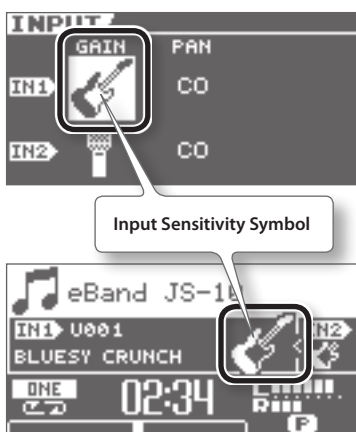

- * Wenn Sie GAIN auf Mikrophon einstellen, müssen Sie sicherstellen, dass zuvor der Effekt aus der Mikrophonkategorie ausgewählt wurde.
- * Wenn Sie GAIN auf Mikrophon einstellen, während ein Gitarreneffekt ausgewählt ist, treten Heulgeräusche (Rückkopplungen) auf.
- * Auch wenn Sie von einem werkseitig voreingestellten Song wechseln, kann der Gitarreneffekt automatisch zu den Effekten in PATCH SYNC (S. 22) wechseln, wodurch ein plötzliches Heulgeräusch (Rückkopplung) entsteht. Stellen Sie in diesem Fall die SYNC SW-Einstellung unter PATCH SYNC auf OFF, damit kein Wechsel des Patches erfolgt.

Einstellen des allgemeinen Equalizers (Global EQ)

Sie können die Frequenzen des Equalizers, der den Gesamtsound bestimmt, einstellen.

1. Führen Sie die folgenden Bedienschritte aus: [MENU]-Taster → „AUDIO SETTING“ → [ENTER]-Taster → „EQ“ → [ENTER]-Taster.

Das GLOBAL EQ-Display erscheint.

2. Stellen Sie die Lautstärken (GAIN) der drei Frequenzbänder ein.



GLOBAL EQ	Beschreibung
LOW GAIN	Bestimmt die Lautstärke der tiefen Frequenzen.
MID GAIN	Bestimmt die Lautstärke der mittleren Frequenzen.
HIGH GAIN	Bestimmt die Lautstärke der hohen Frequenzen.

HINWEIS

Wiederholtes Drücken des [ENTER]-Tasters im GLOBAL EQ-Display schaltet den Equalizer abwechselnd ein bzw. aus.

Ausschalten der Lautsprecher des JS-10

Sie können das Audiosignal des JS-10 über dessen LINE OUT-Buchsen ausgeben und z.B. über ein externes PA-System verstärken. Wenn Sie die internen Lautsprecher des JS-10 abschalten möchten, gehen Sie wie folgt vor:

1. Führen Sie die folgenden Bedienschritte aus: [MENU]-Taster → „AUDIO SETTING“ → [ENTER]-Taster → „SPEAKER“ → [ENTER]-Taster.

SPEAKER SW	Beschreibung
OFF	Die internen Lautsprecher sind abgeschaltet.
ON	Die internen Lautsprecher sind eingeschaltet.

HINWEIS

Der Klangcharakter des über die OUTPUT-Buchsen ausgegebenen Audiosignals kann unterschiedlich sein, abhängig von der SPEAKER SW-Einstellung. Dieses ist normal und keine Fehlfunktion.

Die Systemeinstellungen des JS-10

Sie können verschiedene allgemeine Einstellungen für den JS-10 im SYSTEM-Display vornehmen.

1. Führen Sie die folgenden Bedienschritte aus: [MENU]-Taster → „SYSTEM“ → [ENTER]-Taster.

Das MENU > SYSTEM-Display erscheint.

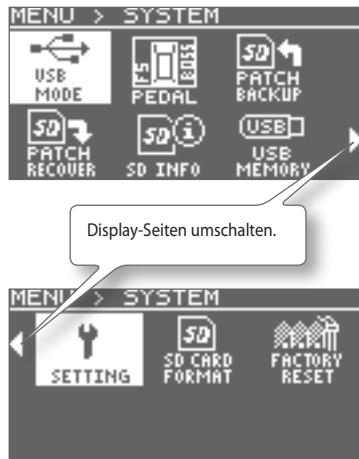

Bestimmen der Funktion des USB COMPUTER-Anschlusses

Sie können die Funktion des USB COMPUTER-Anschlusses umschalten.

1. Gehen Sie in das MENU > SYSTEM-Display, und führen Sie die folgenden Bedienschritte aus: „USB MODE“ → [ENTER]-Taster.

Das USB MODE-Fenster erscheint.



2. Wählen Sie die gewünschte Einstellung für den USB MODE.

USB MODE	Beschreibung
eBand SONG LIST EDITOR	Wählen Sie diese Einstellung, wenn Sie die eBand Song List Editor-Software verwenden (S. 13).
AUDIO	Wählen Sie diese Einstellung, wenn Sie den JS-10 als USB Audio-Interface für einen Rechner nutzen möchten (S. 27).

3. Drücken Sie den [ENTER]-Taster, um die Auswahl zu bestätigen.

Auswahl der Funktion des Fußschalters

Sie können für den am JS-10 angeschlossenen Fußschalter eine Funktion auswählen. Siehe „Verwendung von Fußschaltern und Expression-Pedalen“ (S. 30).

Sichern der User-Patches auf die SD-Karte

Sie können die im JS-10 gesicherten User Effekt-Patches auf die SD-Karte übertragen.

1. Gehen Sie in das MENU > SYSTEM-Display, und führen Sie die folgenden Bedienschritte aus: „PATCH BACKUP“ → [ENTER]-Taster.

Das PATCH BACKUP-Display erscheint.



2. Drücken Sie den [ENTER]-Taster.
Die Meldung „Are you sure?“ erscheint.
3. Drücken Sie den [ENTER]-Taster, um den Vorgang auszuführen.

Übertragen der auf der SD-Karte gesicherten User Effekt-Patches in den JS-10

Sie können die auf der SD-Karte gesicherten User Effekt-Patches wieder in den JS-10 zurück übertragen.

1. Gehen Sie in das MENU > SYSTEM-Display, und führen Sie die folgenden Bedienschritte aus:
„PATCH RECOVER“ → [ENTER]-Taster.

Das PATCH RECOVER-Display erscheint.



2. Wählen Sie die gewünschte Einstellung für MODE.

MODE	Beschreibung
ALL USER PATCH	Alle User-Patches werden in den JS-10 übertragen.
ONE USER PATCH	Nur ein User-Patch wird in den JS-10 übertragen.

- 2-1. Wählen Sie bei Auswahl von ONE USER PATCH die Quell- und Ziel User Patch-Nummern aus.

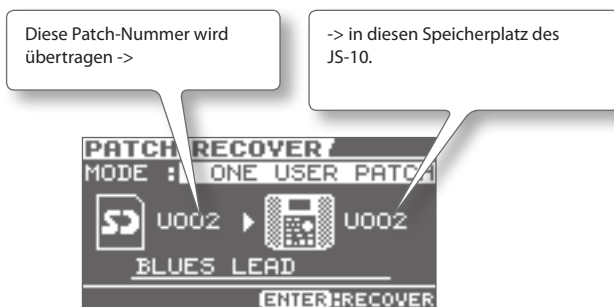

3. Drücken Sie den [ENTER]-Taster.

Die Meldung „Are you sure?“ erscheint.

4. Drücken Sie den [ENTER]-Taster, um den Vorgang auszuführen.

Überprüfen des noch freien Speichers der SD-Karte und des USB Flash-Speichers

Sie können im Display anzeigen lassen, wie groß der noch freie Speicher der SD-Karte bzw. des USB-Speichers ist.

1. Gehen Sie in das MENU > SYSTEM-Display, und führen Sie die folgenden Bedienschritte aus:
„SD INFO“ oder „USB MEMORY“ → [ENTER]-Taster.

Das SD CARD INFO- (bzw. USB MEMORY INFO)-Display erscheint.

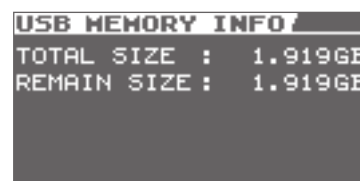
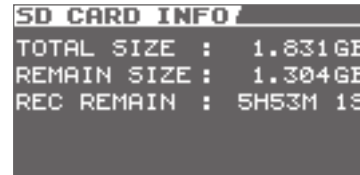

Parameter	Beschreibung
TOTAL SIZE	Gesamt-Speicherplatz.
REMAIN SIZE	Noch freier Speicher.
REC REMAIN	Noch verfügbare Aufnahmezeit auf der SD-Karte (wird nur im SD INFO-Display angezeigt).

Einstellen des Display-Kontrasts

Wenn die Symbole im Display des JS-10 schwer zu lesen sind, versuchen Sie, den Kontrast des Displays nachzuregeln.

1. Gehen Sie im Display MENU > SYSTEM folgendermaßen vor: „SETTING“ → [ENTER]-Taster.

Specify the setting for LCD CONTRAST.

LCD CONTRAST	Beschreibung
1-16	Je höher der Wert, desto dunkler wird die Display-Anzeige. Umso größer die Zahl ist, desto heller wird das Display.

De-Aktivieren der „Auto Off“-Funktion

Der JS-10 wird automatisch ausgeschaltet, wenn das Gerät für ca. 30 Minuten nicht bedient wurde. Sie können diesen Zeitraum verkürzen, verlängern bzw. diese Funktion ausschalten.

HINWEIS

Wenn Sie die geänderte Einstellung behalten möchten, müssen Sie diese aktiv sichern.

1. Gehen Sie in das MENU > SYSTEM-Display, und führen Sie die folgenden Bedienschritte aus:
„SETTING“ → [ENTER]-Taster.

AUTO OFF	Beschreibung
OFF	Die „Auto Off“-Funktion ist ausgeschaltet.
10MIN, 30MIN, 240MIN	Der JS-10 wird nach der eingestellten Zeit automatisch ausgeschaltet, wenn dieser in der Zwischenzeit nicht bedient wurde.

Anzeigen der Songs der SD-Karte in der Songliste

Sie können bestimmen, dass die Songs der SD-Karte im SONG LIST-Display angezeigt werden.

1. Gehen Sie in das MENU > SYSTEM-Display, und führen Sie die folgenden Bedienschritte aus:
„SETTING“ → [ENTER]-Taster.

SD VIEW	Beschreibung
OFF	Dieses ist die Werkvoreinstellung.
ON	„SD CARD“ wird bei SONG LIST im SEARCH-Display angezeigt. Wenn Sie „SD CARD“ anwählen, werden die auf der SD-Karte gespeicherten Songs angezeigt.

Auswählen der Klangausgabe vom USB COMPUTER-Anschluss

Sie können nur den über die INPUT 1-Buchse (GUITAR/MIC), die INPUT 2-Buchse (GUITAR/MIC) oder den USB COMPUTER-Anschluss eingehenden Klang ausgeben oder einen Klang ausgeben, der aus dem über die INPUT 2-Buchse (AUX) und den USB COMPUTER-Anschluss (S. 38) eingehenden Klang gemischt wird.

1. Gehen Sie im Display MENU > SYSTEM folgendermaßen vor: „SETTING“ → [ENTER]-Taster.

Legen Sie die Einstellung für USB AUDIO OUT fest.

USB AUDIO OUT	Erklärung
INPUT	Gibt nur Klang aus, der über die INPUT 1-Buchse (GUITAR/MIC) oder die INPUT 2-Buchse (GUITAR/MIC) eingeht.
ALL	Mischt alle Klänge, die über die INPUT 1-Buchse (GUITAR/MIC) die INPUT 2-Buchse (GUITAR/MIC) die INPUT 2-Buchse (AUX) und den USB COMPUTER-Anschluss eingehen und gibt diese aus.

Initialisieren einer SD-Karte (FORMAT)

Sie können handelsübliche SD-Karten mit dem JS-10 formatieren. Siehe „Initialisieren einer SD-Karte (FORMAT)“ (S. 29).

Abrufen der Werkvoreinstellungen des JS-10

Sie können die Parameter des JS-10 auf deren jeweilige Werkvoreinstellungen zurück setzen lassen.

1. Gehen Sie in das MENU > SYSTEM-Display, und führen Sie die folgenden Bedienschritte aus:
„FACTORY RESET“ → [ENTER]-Taster.
Das FACTORY RESET-Display erscheint.
2. Wählen Sie durch Aktivieren der jeweiligen Checkbox die Parameter aus, die auf die Werkvoreinstellungen zurück gesetzt werden sollen.

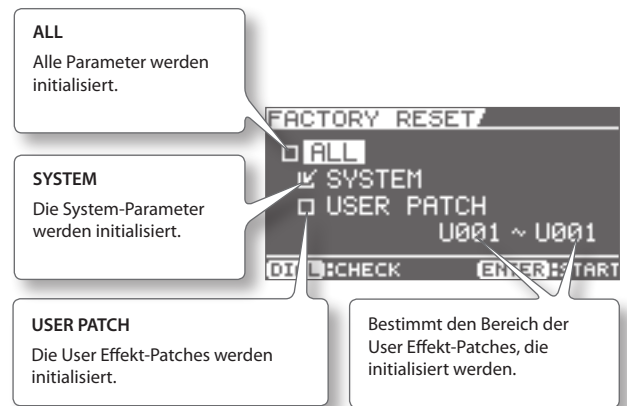

HINWEIS

Durch diesen Vorgang werden die entsprechend vorherigen Einstellungen gelöscht.

3. Drücken Sie den [ENTER]-Taster.
Die Meldung „Are you sure?“ erscheint.
4. Führen Sie die folgenden Bedienschritte aus:
„OK“ → [ENTER]-Taster.
Damit wird der Vorgang ausgeführt.

Der JS-10 als USB Audio-Interface

Je nach Aufstellort und -position von Mikrofonen im Verhältnis zu Lautsprechern können Rückkopplungen (Heultöne) entstehen. Dies kann im Allgemeinen folgendermaßen vermieden werden:

Der USB-Treiber

Übertragen Sie die USB- Treiberdaten auf den Rechner.

HINWEIS

- Der USB-Treiber muss nur einmal auf dem Rechner installiert werden.
- Den USB-Treiber finden Sie auf der im JS-10 installierten SD-Karte bzw. auf der Roland-Internetseite:
<http://www.roland.com/support/>
- Der USB-Treiber für Mac OS ist nur kompatibel zu Mac-Rechnern, die einen Intel-Prozessor besitzen.
- Die Beschreibung des PC-Verfahrens basiert auf dem „Arbeitsplatz“ (Windows) und dem „Finder“ (Mac OS).

1. Folgen Sie den Bedienschritten unter „Bestimmen der Funktion des USB COMPUTER-Anschlusses“ (S. 24), und stellen Sie USB MODE auf „eBand SONG LIST EDITOR“.
2. Verbinden Sie den Rechner und den JS-10 über ein USB-Kabel.

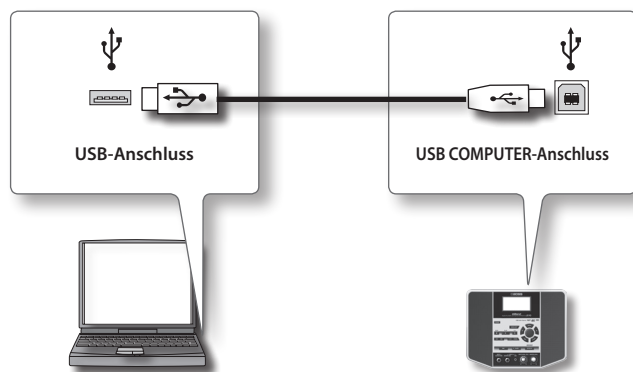

3. Suchen Sie mit dem Computer die Ordner innerhalb von „JS-10 EBAND“.
4. Doppelklicken Sie auf eine der nachfolgend aufgeführten Dateien.

Dateiname	Betriebssystem
Win.zip	Windows 7, Vista, XP
Mac.dmg	Mac OS

Die Inhalte der Datei werden angezeigt.

5. Kopieren Sie den Drivers-Ordner auf den Rechner.

HINWEIS

Kopieren Sie diesen Ordner in einen weiteren Ordner, den Sie eindeutig benannt haben und später schnell auffinden können.

6. Unterbrechen Sie die USB-Verbindung zwischen JS-10 und Rechner.

- Für Windows 7
Klicken Sie unten rechts auf dem Bildschirm auf die Symbole [] → [] und anschließend auf „JS-10 EBAND auswerfen“.
- Für Windows Vista/XP
Klicken Sie unten rechts auf dem Bildschirm auf das Symbol [] ([] in XP) und anschließend auf „USB-Massenspeichergerät sicher entfernen“.
- Für Mac OS
Ziehen Sie das Symbol „JS-10 EBAND“ auf das Auswerfen-Symbol im Dock.

7. Drücken Sie auf dem JS-10 den [EXIT]-Taster.

Die Meldung „Are you sure?“ wird angezeigt.

8. Zum Beenden der Verbindung drücken Sie auf dem JS-10 den [ENTER]-Taster.

Installieren des USB-Treibers

1. Ziehen Sie das USB-Kabel vom JS-10 ab.
2. Verwenden Sie das unter „Bestimmen der Funktion des USB COMPUTER-Anschlusses“ (S. 24) beschriebene Verfahren, und legen Sie für USB MODE die Option „AUDIO“ fest.
3. Lesen Sie vor der Installation die Datei „Readme.htm“, und führen Sie dann die Installation wie vorgeschrieben durch.

Abspielen von Sounds des Rechners über den JS-10

Sie können am Rechner Audiodaten abspielen und über die Lautsprecher des JS-10 abhören.

1. Folgen Sie den Bedienschritten unter „Bestimmen der Funktion des USB COMPUTER-Anschlusses“ (S. 24), und stellen Sie USB MODE auf „AUDIO“.
2. Verbinden Sie den Rechner und den JS-10 über ein USB-Kabel.
3. Stellen Sie im Rechner und/oder der benutzten DAW-Software den JS-10 als Audio-Ausgabegerät ein.

HINWEIS

Lesen Sie zu diesem Thema die Anleitung des verwendeten Rechners bzw. der benutzten DAW-Software.

Verwenden von handelsüblichen SD- bzw. SDHC-Karten

Sie können mit dem JS-10 nicht nur die beigelegte SD-Karte, sondern auch handelsübliche SD/SDHC-Karten benutzen.

Eigenschaften der SD/SDHC-Karten

Der JS-10 unterstützt SD/SDHC-Karten mit den folgenden technischen Eigenschaften:

- Kapazität: 1–32 GB
- SD/SDHC-Standard

SD-Karten, die mit dem JS-10 funktionieren

Informationen über SD-Karten, die von Roland mit dem JS-10 geprüft und für funktionsfähig befunden wurden, finden Sie auf der Roland-Internetseite:

<http://www.roland.com/support/>

HINWEIS

- Bei einigen im Handel erhältlichen SD/SDHC-Karten kann es vorkommen, dass die Aufnahme bzw. das Playback von Audiodaten nicht korrekt funktioniert.

Die verfügbaren Aufnahmezeiten

Die nachfolgende Tabelle beschreibt die verfügbare Aufnahmezeit in Bezug auf die jeweilige Speicherkapazität einer SD-Karte.

Datengröße	eBand-Songs	WAV-Daten	MP3-Daten
Songs pro GB	50 Songs (ca. 4 Std.)	20 Songs (ca. 1,5 Std.)	200 Songs (ca. 17 Std.)
32 GB	1.700 Songs (ca. 130 Std.)	600 Songs (ca. 50 Std.)	4.000 Songs (ca. 550 Std.)

HINWEIS

- Die oben angegebenen Zahlen basieren auf einer Songlänge von ca. 5 Minuten.
- Auf der SD-Karte sind außer den Songs auch die USB-Treiber und andere Daten gesichert, daher kann die Anzahl der zu speichernden Songs geringer sein als oben angegeben.
- Die oben angegebenen Zahlen für MP3-Songs basieren auf der Sampling Rate „44,1 kHz“ und Bit Rate „128 Kbps“.
- Die oben angegebenen Zahlen für WAV-Songs basieren auf der Sampling Rate „44,1 kHz“ und Bitbreite „16 bit“.
- Die Anzahl der insgesamt zu speichernden Songs ist abhängig von der jeweiligen Länge der Songs.
- Unabhängig vom noch verfügbaren, freien Aufnahmespeicher kann der JS-10 maximal 4.000 Songs verwalten.

Austauschen der SD-Speicherkarte

So tauschen Sie die mitgelieferte SD-Speicherkarte gegen eine andere aus.

HINWEIS

Eine SD/SDHC-Karte sollte immer nur eingesteckt bzw. herausgenommen werden, wenn der JS-10 ausgeschaltet ist, da ansonsten die Daten im JS-10 bzw. auf der Karte beschädigt werden können.

1. Drücken Sie den [POWER]-Taster, um den JS-10 auszuschalten.
2. Entfernen Sie die SD CARD-Abdeckung.

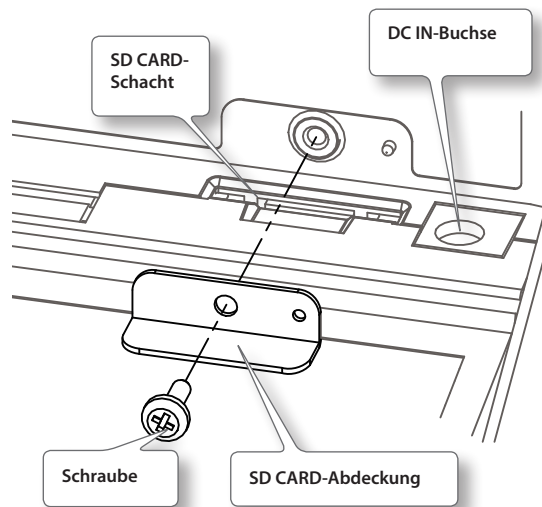

3. Drücken Sie auf die SD-Karte, und lassen Sie diese dann los.
4. Setzen Sie eine andere SD-Karte ein.
5. Setzen Sie die neue SD-Speicherkarte in den JS-10 ein.

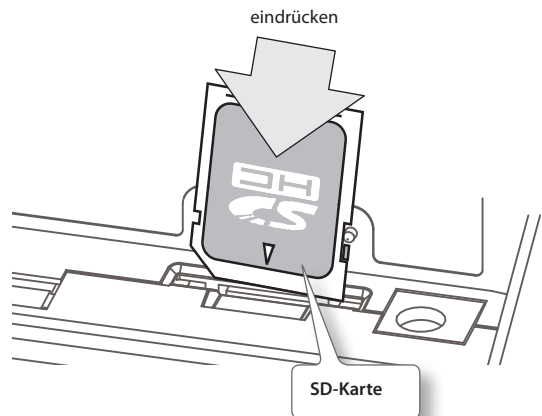

6. Schrauben Sie die SD CARD-Abdeckung wieder fest.

En
Deutsch
Fr
It
Es
Pt
Nl

Der Schreibschutz der SD-Karte (LOCK)

SD-Karten besitzen einen Schreibschutz-Schalter, der verhindert, dass versehentlich Daten der Karte modifiziert bzw. gelöscht werden. Die Position „LOCK“ entspricht dem Status „geschützt“.

Write Protect-Schalter

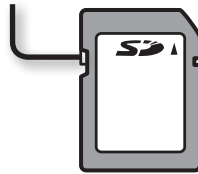

Wenn Sie die Funktionen des JS-10 nutzen möchten (z.B. Aufnahme), müssen Sie die Position „UNLOCK“ (nicht geschützt) wählen.

Initialisieren einer SD-Karte (FORMAT)

Wenn Sie eine neue SD-Karte mit dem JS-10 verwenden möchten, wird empfohlen, diese mit dem JS-10 zu formatieren.

HINWEIS

- Die dem JS-10 beigegefügte SD-Karte ist schreibgeschützt und kann zunächst mit dem JS-10 nicht initialisiert (formatiert) werden. Bevor Sie den Schreibschutz-Schalter auf die Position UNLOCK (nicht geschützt) setzen, sollten Sie alle Daten der SD-Karte (Songs, USB-Treiber, eBand Song List Editor) auf Ihren Rechner kopieren, damit Sie auf diese Daten zurückgreifen können. Auch geschützte Songs würden bei Initialisieren der SD-Karte gelöscht werden.
- Verwenden Sie für die Datenübertragung zum Rechner die Funktion BACKUP (S. 20).

- 1. Führen Sie die folgenden Bedienschritte aus:**
[MENU]-Taster → „SYSTEM“ → [ENTER]-Taster → „SD CARD FORMAT“ → [ENTER]-Taster.

Das SD CARD FORMAT-Display erscheint.

- 2. Drücken Sie den [ENTER]-Taster.**

Die Meldung „Are you sure?“ erscheint.

- 3. Um die SD-Karte zu initialisieren, führen Sie die folgenden Bedienschritte aus:**
„OK“ → [ENTER]-Taster.

HINWEIS

Sie können die Daten einer SD-Karte auf eine neue SD-Karte übertragen. Gehen Sie dafür wie folgt vor:

- 3-1. Erstellen Sie eine Sicherheitskopie der Daten der gewünschten SD-Karte (S. 20).**
- 3-2. Übertragen Sie die Sicherheitskopie der Daten auf die neue SD-Karte (S. 20).**

Bedienoberfläche und Anschlüsse
Spielen der Gitarre mit Songs als Backing
eBand Song List Editor
Verschiedene Funktionen
Anhang

Verwendung von Fußschaltern und Expression-Pedalen

Sie können zwei BOSS FS-5U (separat erhältlich), einen BOSS FS-6 (separat erhältlich) oder einen Roland EV-5 usw. (separat erhältlich) anschließen, sodass Sie zahlreiche Bedienung mit dem Fuß vornehmen können.

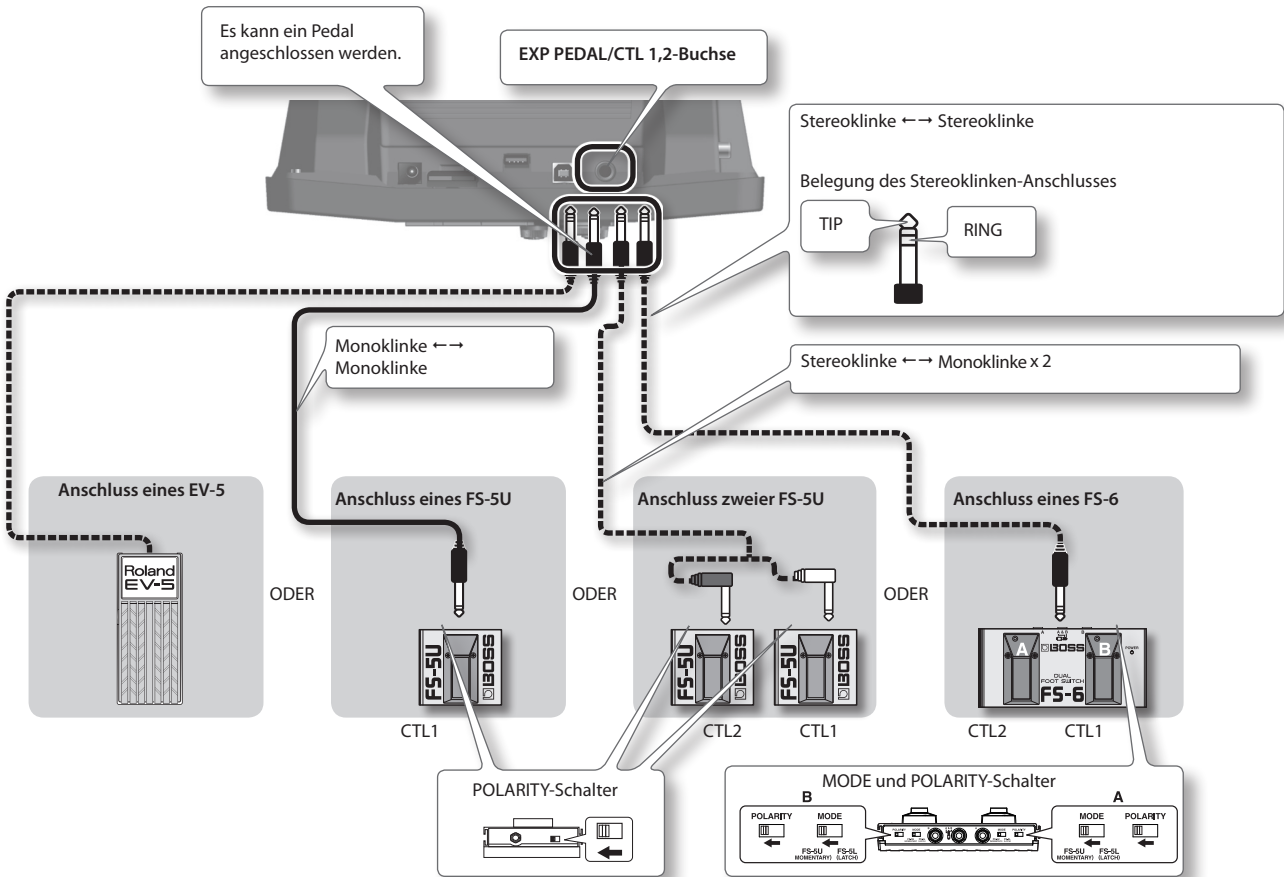

HINWEIS

- Ein Fußschalter bzw. Expression-Pedal sollte nur bei ausgeschaltetem Gerät angeschlossen bzw. abgezogen werden.
- Verwenden Sie nur das empfohlene Expression-Pedal (z.B. Roland EV-5, zusätzliches Zubehör). Bei Benutzung von Expression-Pedalen anderer Hersteller können Fehlfunktionen auftreten.

Auswahl der Funktion des Fußschalters

1. Führen Sie die folgenden Bedienschritte aus: [MENU]-Taster → „SYSTEM“ → [ENTER]-Taster → „PEDAL“ → [ENTER]-Taster.

Wählen Sie für CTL 1 bzw. CTL 2 die gewünschte Funktion aus.

CTL 1 / CTL 2	Beschreibung
PLAY/STOP	Starten/Stoppen des Song-Players.
REC/STOP	Starten/Stoppen der Aufnahme.
IN1 PATCH +1	Heraufschalten der Effekt Patch-Nummer für die INPUT 1 (GUITAR/MIC)-Buchse.
IN1 PATCH -1	Herabschalten der Effekt Patch-Nummer für die INPUT 1 (GUITAR/MIC)-Buchse.
IN2 PATCH +1	Heraufschalten der Effekt Patch-Nummer für die INPUT 2 (GUITAR/MIC)-Buchse.
IN2 PATCH -1	Herabschalten der Effekt Patch-Nummer für die INPUT 2 (GUITAR/MIC)-Buchse.

Die Funktion des Expression-Pedals

Die Funktion des Expression-Pedals ist abhängig davon, ob der WAH-Effekt für INPUT 1 auf ON oder OFF steht.

HINWEIS

Das Expression-Pedal wirkt nur auf das Eingangssignal der INPUT 1-Buchse.

WAH-Effekt (S. 35)	Funktion des Expression-Pedals
ON	Arbeitet als Wah-Pedal für INPUT 1.
OFF	Arbeitet als Lautstärkepedal für INPUT 1.

Liste der Effekt-Parameter

Die aufgeführten Markennamen in dieser Anleitung sind eingetragene Warenzeichen der jeweiligen Hersteller. Die Markennamen werden in dieser Liste genannt, um den im JS-10 erzeugten Sound möglichst genau zu beschreiben.

AMP

Die COSM-Technologie simuliert unterschiedliche Amp-Charakteristiken, Lautsprecherboxen und deren Klangeigenschaften.

Parameter/ Einstellung	Beschreibung
ON/OFF	
OFF, ON	Schaltet den AMP-Effekt ein bzw. aus.
TYPE	
Bestimmt den Typ des Preamp.	
NATURAL CLEAN	Warmer Clean-Sound.
FULL RANGE	Linearer Verstärker, ideal für Akustik-Gitarre.
COMBO CRUNCH	Crunch-Sound eines Combo-Verstärkers.
STACK CRUNCH	Crunch-Sound eines Amps mit 4 x 12" Lautsprechern.
HiGAIN STACK	High-Gain-Sound eines Vintage Marshall-Verstärkers.
POWER DRIVE	Drive-Sound für Backing- und Lead-Gitarre.
EXTREME LEAD	Lead-Sound eines großen Stack Amps.
CORE METAL	Metal Stack-Sound.
JC-120	Sound des Roland JC-120.
CLEAN TWIN	Simulation des Fender Twin Reverb.
PRO CRUNCH	Simulation des Fender Pro Reverb.
TWEED	Simulation des Fender Bassman 4 x 10" Combo.
DELUXE CRUNCH	Simulation des Fender Deluxe Reverb.
VO DRIVE	Simulation des Drive-Sounds des VOX AC-30TB.
VO LEAD	Simulation des Lead-Sounds des VOX AC-30TB.
MATCH DRIVE	Linker Eingangskanal eines Matchless D/C-30. Eine Simulation eines für Blues Rock bis zu Fusion häufig verwendeten Röhrenverstärkers.
BG LEAD	Lead Sound eines MESA/Boogie Combo Amps.
BG DRIVE	Sound eines MESA/Boogie mit eingeschaltetem TREBLE SHIFT-Schalter.
MS1959 I	Input I eines Marshall 1959.
MS1959 I+II	Marshall 1959 mit parallel geschaltetem Input I und II.
R-FIER VINTAGE	Kanal 2 (VINTAGE) eines MESA/Boogie DUAL Rectifier.
R-FIER MODERN	Kanal 2 eines MESA/Boogie DUAL Rectifier.
T-AMP LEAD	Modell eines Hughes&Kettner Triamp AMP3.
SLDN	Modell eines Soldano SLO-100.
5150 DRIVE	Lead-Kanal des Peavey EVH 5150.
BASS CLEAN	Clean-Sound für Bass-Gitarren.
BASS CRUNCH	Crunch-Sound für Bass-Gitarren.
BASS HiGAIN	High-Gain Sound für Bass-Gitarren.
GAIN	
0-120	Bestimmt die Stärke der Verzerrung.
LEVEL	
0-100	Bestimmt die Lautstärke des Preamp. * Stellen Sie diesen Wert nicht zu hoch ein.
BASS	
0-100	Bestimmt den Anteil der tiefen Frequenzen.

Parameter/ Einstellung	Beschreibung
MIDDLE	
0-100	Bestimmt den Anteil der mittleren Frequenzen.
TREBLE	
0-100	Bestimmt den Anteil der hohen Frequenzen.
PRESENCE	
0-100	Bestimmt den Anteil der ultra-hohen Frequenzen.
BRIGHT	
Schaltet die Bright-Einstellung ein bzw. aus.	
* Der BRIGHT-Parameter steht nicht für alle PREAMP-Typen zur Verfügung.	
OFF	Die Bright-Einstellung ist ausgeschaltet.
ON	Die Bright-Einstellung ist eingeschaltet.
T-COMP	
-10+10	Passt die Röhrenkomprimierung des Verstärkers an.

COMP/LIMITER

Der Compressor senkt laute Töne ab und hebt leise Töne an. Dadurch wird der Sound fetter und klingt länger aus (Sustain). Sie können auch eine „Limiter“ Funktion einstellen, so dass nur Lautstärke-Spitzen abgeschnitten werden, um ungewollte Verzerrungen bei der Aufnahme zu vermeiden.

Parameter/ Einstellung	Beschreibung
ON/OFF	
OFF, ON	Schaltet den COMP/LIMITER-Effekt ein bzw. aus.
TYPE	
COMP	Der Effekt arbeitet als Compressor.
LIMITER	Der Effekt arbeitet als Limiter.
SUSTAIN *1	
0–100	Bestimmt den Zeitraum, in dem sich der Sound auf einem stabilen Lautstärkepegel befindet. Je höher der Wert, desto länger ist die Sustain-Dauer.
ATTACK *1	
0–100	Bestimmt die Stärke des Saiten-Attack bei Spielen der Saiten. Je höher der Wert, desto schärfer das Attack.
THRESHOLD *2	
0–100	Der Compressor-Effekt setzt oberhalb des hier eingestellten Pegels ein.
RELEASE *2	
0–100	Bestimmt die Zeit, die vergeht, wenn das Signal den Threshold Level unterschreitet. Je niedriger der Wert, desto schneller hört der Compressor auf zu wirken.
TONE	
-50–+50	Bestimmt die Klangfarbe.
LEVEL	
0–100	Bestimmt die Lautstärke.

*1. Verfügbar bei TYPE=COMP.

*2. Verfügbar bei TYPE=LIMITER.

OD/DS (Overdrive/Distortion)

Mit diesem Effekt wird der Gitarrensound verzerrt.

Parameter/ Einstellung	Beschreibung
ON/OFF	
OFF, ON	Schaltet den OD/DS-Effekt ein bzw. aus.
TYPE	
Bestimmt den Distortion-Typ.	
CLN BOOST	Produziert einen klaren Sound, arbeitet auch als Booster.
BLUES OD	Angezerrter Sound eines BOSS BD-2.
OD-1	Simulation eines BOSS OD-1.
T-Scream	Simulation eines Ibanez TS-808.
DISTORTION	Verzerrter Sound.
RAT	Simulation eines Proco RAT.
GUV DS	Simulation eines Marshall GUV' NOR.
DST+	Simulation eines MXR DISTORTION+.
METAL ZONE	Simulation eines BOSS MT-2.
'60s FUZZ	Simulation eines FUZZFACE.
OCT FUZZ	Simulation eines ACETONE FUZZ.
MUFF FUZZ	Simulation eines Electro-Harmonix big Muff.
DRIVE	
0–120	Bestimmt die Stärke der Verzerrung.
BOTTOM	
-50–+50	Bestimmt die Klangfarbe für die tiefen Frequenzen. Drehen des Reglers nach links filtert die Bass-Frequenzen, Drehen des Reglers nach rechts verstärkt die Bass-Frequenzen.
TONE	
-50–+50	Bestimmt die Klangfarbe.
EFFECT LEVEL	
0–100	Bestimmt die Lautstärke des Effektsounds.

NS (Noise Suppressor)

Dieser Effekt blendet Rauschen und Brummen aus. Da sich der Noise Suppressor automatisch der Hüllkurve des Sounds anpasst, wird das Originalsignal nur sehr gering beeinflusst.

Parameter/ Einstellung	Beschreibung
ON/OFF	
OFF, ON	Schaltet den NOISE SUPPRESSOR-Effekt ein bzw. aus.
THRESHOLD	
0–100	Bestimmt den Pegel, ab dem Nebengeräusche gefiltert werden. Stellen Sie den Wert nicht zu hoch ein, so dass der Sound normal ausklingen kann. Wenn der Pegel des Nebengeräusches hoch ist, stellen Sie den Wert entsprechend höher ein. * Wenn der Threshold zu hoch eingestellt ist, ist eventuell kein Sound hörbar, wenn das Eingangssignal zu leise ist.

EQ (Equalizer)

Klangeinstellung mit einem 4-bändigen Equalizer mit parametrischem Mittenbereich.

Parameter/ Einstellung	Beschreibung
ON/OFF	
OFF, ON	Schaltet den Equalizer-Effekt ein bzw. aus.
LOW GAIN	
-20–+20dB	Regelt den Anteil der tiefen Frequenzen.
HIGH GAIN	
-20–+20dB	Regelt den Anteil der hohen Frequenzen.
LEVEL	
-20–+20dB	Bestimmt die Lautstärke des Equalizers.
LO-MID FREQ (Low Middle Frequency)	
20.0Hz–10.0kHz	Bestimmt die Frequenz, die mit LO-MID GAIN abgesenkt bzw. angehoben wird.
LO-MID Q (Low Middle Q)	
0.5–16	Bestimmt die Bandbreite der Veränderung für LO-MID FREQ. Je höher der Wert, desto enger ist dieser Bereich.
LO-MID GAIN (Low Middle Gain)	
-20–+20dB	Regelt den Anteil der tiefen Mitten-Frequenzen.
HI-MID FREQ (High Middle Frequency)	
20.0Hz–10.0kHz	Bestimmt die Frequenz, die mit HI-MID GAIN abgesenkt bzw. angehoben wird.
HI-MID Q (High Middle Q)	
0.5–16	Bestimmt die Bandbreite der Veränderung für HI-MID FREQ. Je höher der Wert, desto enger ist dieser Bereich.
HI-MID GAIN (High Middle Gain)	
-20–+20dB	Regelt den Anteil der hohen Mitten-Frequenzen.
LOW CUT (Low Cut Filter)	
FLAT, 20Hz–800Hz	Bestimmt die Frequenz, ab der die tiefen Frequenzen gefiltert werden. Bei „FLAT“ ist der Low Cut -Filter ausgeschaltet.
HIGH CUT (High Cut Filter)	
630Hz–12.5kHz, FLAT	Bestimmt die Frequenz, ab der die hohen Frequenzen gefiltert werden. Bei „FLAT“ ist der High Cut-Filter ausgeschaltet.

MODULATION

Für MOD SELECT können Sie verschiedene Effekt auswählen.

Parameter/ Einstellung	Beschreibung	
ON/OFF		
OFF, ON	Schaltet den Modulations-Effekt ein bzw. aus.	
MOD SELECT (Modulation Select)		
Bestimmt den Modulationstyp.		
PHASER	Phaser	S. 33
FLANGER	Flanger	S. 34
CHORUS	Chorus	S. 34
TREMOLO	Tremolo	S. 34
ROTARY	Rotary	S. 34
UNI-V	Uni-Vibe	S. 34
PAN	Pan	S. 34

PHASER

Durch die verzögerte, phasenverschobene Ausgabe des Originalsignals erzeugt der Phaser einen rotierenden Modulations-Sound.

Parameter/ Einstellung	Beschreibung
TYPE	
Bestimmt die Anzahl der Stufen des Phaser-Effektes.	
4 STAGE	4 Stufen
8 STAGE	8 Stufen
12 STG	12 Stufen
BI-PH.	Zwei Phaser sind in Reihe geschaltet.
RATE	
0–100 (*)	Bestimmt die Modulations-Geschwindigkeit.
DEPTH	
0–100	Bestimmt die Stärke des Phaser-Effektes.
RESONANCE	
0–100	Bestimmt die Stärke der Rückkopplung (Feedback-Effekt). Je höher der Wert, desto stärker ist die Rückkopplung.

Eingabe des Tempowertes mit Tap Tempo

Parameter, die mit dem Symbol [*] gekennzeichnet sind, sind Tempo-abhängig. Das Tempo kann durch mehrfaches Drücken (mindestens 2x) des [SPEED]-Tasters (Tap Tempo) eingegeben werden.

FLANGER

Der Flanger ist eine Weiterentwicklung des Chorus, ist aber extremer („Jet“-Simulation).

Parameter/ Einstellung	Beschreibung
RATE	
0–100 (*)	Bestimmt die Modulations-Geschwindigkeit.
DEPTH	
0–100	Bestimmt die Stärke des Effektes.
RESONANCE	
0–100	Bestimmt die Stärke der Rückkopplung (Feedback-Effekt). Je höher der Wert, desto stärker ist die Rückkopplung.
MANUAL	
0–100	Bestimmt die Mittel-Frequenz für den Flanger-Effekt.

CHORUS

Der Chorus ist ein Effekt, der die Breite des Sounds im Stereobild bestimmt.

Parameter/ Einstellung	Beschreibung
MODE	
Bestimmt die Betriebsart des Chorus-Effektes.	
MONO	Auf dem linken (L) und dem rechten (R) Kanal wird das gleiche Signal ausgegeben.
ST1	Stereo-Chorus. Auf dem linken (L) und dem rechten (R) Kanal werden unterschiedliche Signale ausgegeben.
ST2	Stereo-Chorus. Auf dem linken Kanal (L) wird das Direktsignal, auf dem rechten Kanal (R) Kanal das Effektsignal ausgegeben.
RATE	
0–100 (*)	Bestimmt die Modulations-Geschwindigkeit.
DEPTH	
0–100	Bestimmt die Stärke des Effektes. Bei „0“ erzielen Sie einen „Doubling“-Effekt.
EFFECT LEVEL	
0–100	Bestimmt die Lautstärke des Effektsounds.

TREMOLO

Das Tremolo bewirkt eine zyklische Veränderung der Lautstärke.

Parameter/ Einstellung	Beschreibung
RATE	
0–100 (*)	Bestimmt die Modulations-Geschwindigkeit.
DEPTH	
0–100	Bestimmt die Stärke des Effektes.
WAVE SHAPE	
0–100	Bestimmt die Stärke der Änderung der Lautstärke. Je höher der Wert, desto stärker sind die Lautstärkeunterschiede.

ROTARY

Erzeugt den Effekt eines sich drehenden Lautsprechers.

Parameter/ Einstellung	Beschreibung
RATE	
0–100 (*)	Bestimmt die Modulations-Geschwindigkeit.

UNI-V (Uni-Vibe)

Dieses ist eine Simulation des berühmten UNI-VIBE Pedals. Der Effekt ist dem Phaser sehr ähnlich.

Parameter/ Einstellung	Beschreibung
RATE	
0–100 (*)	Bestimmt die Modulations-Geschwindigkeit.
DEPTH	
0–100	Bestimmt die Stärke des Effektes.

PAN

Bei Stereobetrieb dreht dieser Effekt die Lautstärke abwechselnd auf der linken und auf der rechten Seite auf bzw. herunter. So scheint der Sound im Stereobild hin- und herzuwandern.

Parameter/ Einstellung	Beschreibung
RATE	
0–100 (*)	Bestimmt die Modulations-Geschwindigkeit.
DEPTH	
0–100	Bestimmt die Stärke des Effektes.
WAVE SHAPE	
0–100	Bestimmt die Stärke der Änderung der Lautstärke. Je höher der Wert, desto stärker sind die Lautstärkeunterschiede.

DELAY

Dieses ist ein Echo-Effekt, den Sie auch für ein breiteres Klangbild verwenden können.

Parameter/ Einstellung	Beschreibung
ON/OFF	
OFF, ON	Schaltet den DELAY-Effekt ein bzw. aus.
DELAY TIME	
1ms–1000ms (*)	Bestimmt die Verzögerungszeit.
FEEDBACK	
0–100	Bestimmt die Anzahl der Signalwiederholungen. Je höher der Wert, desto höher ist die Anzahl der wiederholten Signale.
HIGH CUT (High Cut Filter)	
630Hz–12.5kHz, FLAT	Bestimmt die Frequenz, ab der die hohen Frequenzen gefiltert werden. Bei „FLAT“ ist der High Cut-Filter ausgeschaltet.
EFFECT LEVEL	
0–120	Bestimmt die Lautstärke des Delaysignals.

REVERB

Das Reverb erzeugt einen Raumhall-Effekt.

Parameter/ Einstellung	Beschreibung
ON/OFF	
OFF, ON	Schaltet den REVERB-Effekt ein bzw. aus.
TYPE	
Bestimmt den Reverbtyp.	
AMBI. (AMBIENCE)	Simulation eines Raum-Mikrofons, aufgestellt in einiger Entfernung von der Signalquelle (off-mic).
ROOM	Simulation des Halls eines normal großen Raumes.
HALL	Simulation des Halls einer Konzerthalle.
PLATE	Simulation des Halleffektes einer schwingenden Metallplatte.
REV TIME (Reverb Time)	
0.1 s–10.0 s	Bestimmt die Hallzeit.
HIGH CUT (High Cut Filter)	
630Hz–12.5kHz, FLAT	Bestimmt die Frequenz, ab der die hohen Frequenzen gefiltert werden. Bei „FLAT“ ist der High Cut-Filter ausgeschaltet.
EFFECT LEVEL	
0–100	Bestimmt die Lautstärke des Effektsignals.

EZ CHAR

Parameter/ Einstellung	Beschreibung
EZ CHAR (EZ Character)	
-20–+20	Je höher der Wert in den positiven (+) Bereich, desto besser lässt sich der Sound für Soli einsetzen. Je niedriger der Wert in den negativen (-) Bereich, desto besser lässt sich der Sound für Backings einsetzen.

WAH

Sie können den Wah-Effekt in Echtzeit über ein an der EXP PEDAL/ CTL 1, 2-Buchse angeschlossenes Expression-Pedal steuern.

HINWEIS

Der WAH-Effekt ist nur für das an der INPUT 1-Buchse anliegende Signal nutzbar.

Parameter/ Einstellung	Beschreibung
ON/OFF	
OFF, ON	Schaltet den WAH-Effekt ein bzw. aus.

Eingabe des Tempowertes mit Tap Tempo

Parameter, die mit dem Symbol [*] gekennzeichnet sind, sind Tempo-abhängig. Das Tempo kann durch mehrfaches Drücken (mindestens 2x) des [SPEED]-Tasters (Tap Tempo) eingegeben werden.

Fehlermeldungen

Meldung	Beschreibung	Seite
Cannot Edit Song Name!	Der Songname kann am Gerät nicht verändert werden. Verwenden Sie dafür die eBand Song List Editor-Software. Ein mit dem eBand Song List Editor eingegebener Name wird im Display des JS-10 angezeigt.	S. 13
Card Full!	Die SD-Karte besitzt keinen freien Speicher mehr. Löschen Sie nicht mehr benötigte Songs von der Karte, oder verwenden Sie eine andere SD-Karte mit ausreichend freiem Speicher.	S. 8, S. 28
Card Locked!	Der Schreibschutz-Schalter der SD-Karte ist aktiviert. Setzen Sie diesen Schalter auf die Position „nicht schreibgeschützt“ (unlock).	S. 29
Card Read Error!	Die Daten der SD-Karte können nicht gelesen werden. Sie müssen die SD-Karte formatieren. * Dadurch werden alle vorherigen Daten der SD-Karte gelöscht.	S. 29
Card Write Error!	Es können keine Daten auf die SD-Karte geschrieben werden. Sie müssen die SD-Karte formatieren. * Dadurch werden alle vorherigen Daten der SD-Karte gelöscht.	S. 29
Data Not Found!	Auf der SD-Karte befindet sich keine Backup-Datei für Effekt-Patches.	—
Data Too Long!	Das Playback bzw. die Aufnahme ist nicht möglich, weil der Song zu lang ist.	—
Data Too Short!	Das Playback bzw. die Aufnahme ist nicht möglich, weil der Song zu kurz ist.	—
Disconnect USB Cable!	Ziehen Sie das USB-Kabel vom JS-10 ab.	—
Drive Busy!	Die Daten konnten nicht schnell genug gelesen bzw. geschrieben werden. Wenn diese Meldung erscheint, während Sie einen Song von einem USB Flash-Speicher abspielen, importieren Sie den Song mit dem IMPORT-Vorgang auf die im JS-10 installierte SD-Karte.	S. 22
No Card!	Im JS-10 ist keine SD-Karte installiert.	S. 28
No File! Song Erased!	Der ausgewählte Song ist auf der SD-Karte nicht vorhanden. Löschen Sie diesen Songeintrag von der SD-Karte.	S. 8
Preset Data Exists!	Die mit dem JS-10 gelieferte SD-Karte kann nicht formatiert werden.	S. 29
Protected!	Der ausgewählte Song ist schreibgeschützt. Entriegeln Sie bei Bedarf den Schreibschutz.	S. 21
Stop Player!	Der Bedienvorgang kann nicht ausgeführt werden, solange das Playback bzw. die Aufnahme läuft. Drücken Sie den [■] (STOP)-Taster, um das Playback bzw. die Aufnahme zu stoppen.	—
System Error!	Die Einstellungen konnten nicht im internen Speicher des JS-10 gesichert werden. Es liegt eventuell ein technischer Fehler vor. Benachrichtigen Sie Ihr Roland Service Center bzw. Ihren Roland/BOSS-Vertragspartner.	—
Too Many Songs!	Der JS-10 kann maximal 4.000 Songs auf einer SD-Karte verwalten. Löschen Sie nicht mehr benötigte Songs von der Karte, oder verwenden Sie eine andere SD-Karte mit ausreichend freiem Speicher.	S. 8, S. 28
Unformatted Card! Unformatted USB Memory!	Entweder ist die SD-Karte (bzw. der USB Flash-Speicher) nicht formatiert, oder der Speicher besitzt ein Format, das der JS-10 nicht erkennen kann. Die SD-Karte muss mit dem JS-10 formatiert werden, der USB Flash-Speicher muss mit einem Rechner formatiert werden. * Dadurch werden alle vorherigen Daten der SD-Karte bzw. des USB Flash-Speichers gelöscht.	S. 29
Unsupported Card! Unsupported USB Memory!	Die SD-Karte (bzw. der USB Flash-Speicher) kann mit dem JS-10 nicht verwendet werden. Verwenden Sie eine SD-Karte (bzw. USB Flash-Speicher), die /der kompatibel zum JS-10 ist. Informationen zu den zum JS-10 kompatiblen SD-Karten finden Sie auf der Roland-Internetseite: http://www.roland.com/support/	—
Unsupported Format!	Der Song besitzt ein Format, das der JS-10 nicht erkennen kann.	—
USB Memory Full!	Der USB Flash-Speicher besitzt keinen freien Speicher mehr. Löschen Sie nicht mehr benötigte Songs vom USB Flash-Speicher, oder verwenden Sie einen anderen USB Flash-Speicher mit ausreichend freiem Speicher.	S. 8, S. 28
USB Memory Read Error!	Die Daten des USB Flash-Speichers können nicht gelesen werden. Sie müssen den USB Flash-Speicher mithilfe eines Rechners formatieren. * Dadurch werden alle vorherigen Daten des USB Flash-Speichers gelöscht.	—
USB Memory Write Error!	Es können keine Daten auf den USB Flash-Speicher geschrieben werden. Sie müssen den USB Flash-Speicher mithilfe eines Rechners formatieren. * Dadurch werden alle vorherigen Daten des USB Flash-Speichers gelöscht.	—

Mögliche Fehlerursachen

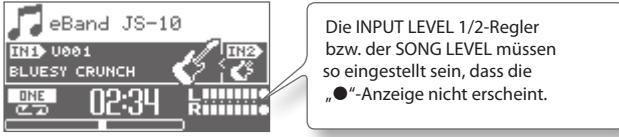
Problem	Überprüfung	Seite
Das Gerät lässt sich nicht einschalten.	Stellen Sie sicher, dass der beigegefügte AC-Adapter korrekt am JS-10 angeschlossen ist.	S. 4
Es ist kein Sound hörbar.	Ist der MASTER LEVEL-Regler zu niedrig eingestellt?	S. 3
	Ist an der PHONES-Buchse ein Kopfhörer angeschlossen?	S. 4
	Ist der SPEAKER-Schalter auf OFF gesetzt?	S. 23
	Sind auf der SD-Karte Songs gespeichert?	S. 7
Das aufgenommene Signal ist verzerrt.	<p>Sind der [INPUT LEVEL 1]-Regler bzw. [INPUT LEVEL 2]-Regler zu hoch eingestellt?</p> 	S. 3
Eine MP3/WAV-Datei kann nicht abgespielt werden.	Werden die entsprechende Sampling Rate und Bit Rate /Bitbreite vom JS-10 unterstützt?	S. 8
Der AB REPEAT-Bereich kann nicht eingestellt werden.	Der Abstand zwischen den Positionen „A“ und „B“ muss mindestens eine Sekunde betragen.	S. 12
Die Lautstärke des in der INPUT 1-Buchse bzw. INPUT 2-Buchse angeschlossenen Gerätes ist zu gering.	Besitzt das verwendete Audiokabel einen integrierten Widerstand? Verwenden Sie nur Audiokabel ohne eingebauten Widerstand.	S. 3
	Ist die Ausgangslautstärke des externen Gerätes hoch genug eingestellt?	—
	Ist der [INPUT LEVEL 1]-Regler bzw. [INPUT LEVEL 2]-Regler zu niedrig eingestellt?	S. 3, S. 8
	Ist ein Mikrofon angeschlossen, aber der entsprechende INPUT GAIN noch auf „Gitarre“ gestellt?	S. 23
Das Gerät ist nicht funktionsfähig.	Wird die Meldung „IDLING...“ auf dem Display des JS-10 angezeigt? Unterbrechen Sie die USB-Verbindung, um den JS-10 wieder im Normalbetrieb nutzen zu können.	—
Die Aufnahme ist nicht möglich. Es können keine Songs importiert werden. Es können keine Daten auf die SD-Karte geschrieben werden. Die Datenübertragung vom eBand Song List Editor zum JS-10 ist fehlgeschlagen.	Ist die SD-Karte vollständig im JS-10 eingesteckt?	S. 28
	Ist der Schreibschutz-Schalter der SD-Karte noch auf der Position LOCK (schreibgeschützt)?	S. 29
	Besitzt die SD-Karte noch genügend freien Speicher?	S. 28
	Ist die verwendete SD-Karte kompatibel zum JS-10?	S. 28
	Ist die maximal mögliche Anzahl der zu verwaltenden Songs (4.000, inkl. WAV- und MP3-Daten) erreicht?	S. 8
	Der JS-10 kann maximal 2.000 Einträge für Künstler/Alben verwalten.	S. 8
Die Anzeige „Unsupported Card“ erscheint.	Ist die SD-Karte vollständig im JS-10 eingesteckt?	S. 28
	Ist die verwendete SD-Karte kompatibel zum JS-10?	
Die SD-Karte funktioniert nicht mehr.	<p>Die Daten der SD-Karte sind beschädigt. Mögliche Gründe sind:</p> <ul style="list-style-type: none"> • Der JS-10 wurde während der laufenden Aufnahme bzw. aktiver USB-Verbindung zum Rechner ausgeschaltet. • Das USB-Kabel wurde abgezogen, während die USB-Verbindung zum Rechner noch hergestellt war. • Die SD-Karte wurde aus dem JS-10 heraus genommen, während der JS-10 noch eingeschaltet war. • Die SD-Karte ist beschädigt (durch z.B. Feuchtigkeit, Biegen der Karte, beschädigte Kontakte). <p>Sie müssen versuchen, die SD-Karte neu zu formatieren. Gelingt dieses nicht, verwenden Sie eine andere, zum JS-10 kompatible SD-Karte.</p>	S. 29
Der USB Flash-Speicher wird nicht erkannt.	<p>Ist der USB Flash-Speicher vollständig im JS-10 eingesteckt?</p> <p>Der JS-10 unterstützt das Dateiformat „FAT“. Sie müssen den zu verwendenden USB Flash-Speicher am Rechner mit der Einstellung FAT formatieren.</p>	—
Es können keine Daten auf dem USB Flash-Speicher gesichert werden.	Ist der USB Flash-Speicher schreibgeschützt?	—
	Besitzt der USB Flash-Speicher noch genügend freien Speicher?	—
Die USB-Verbindung zum Rechner kann nicht hergestellt werden.	Ist das USB-Kabel korrekt angeschlossen?	S. 13, S. 27
	Ist der Rechner eingeschaltet?	—
	Verwenden Sie im Rechner ein Betriebssystem, das der JS-10 erkennen kann?	S. 13
	Ist die SD-Karte vollständig im JS-10 eingesteckt?	S. 28
	Ist die verwendete SD-Karte kompatibel zum JS-10?	S. 28

Signalfluss-Diagramm

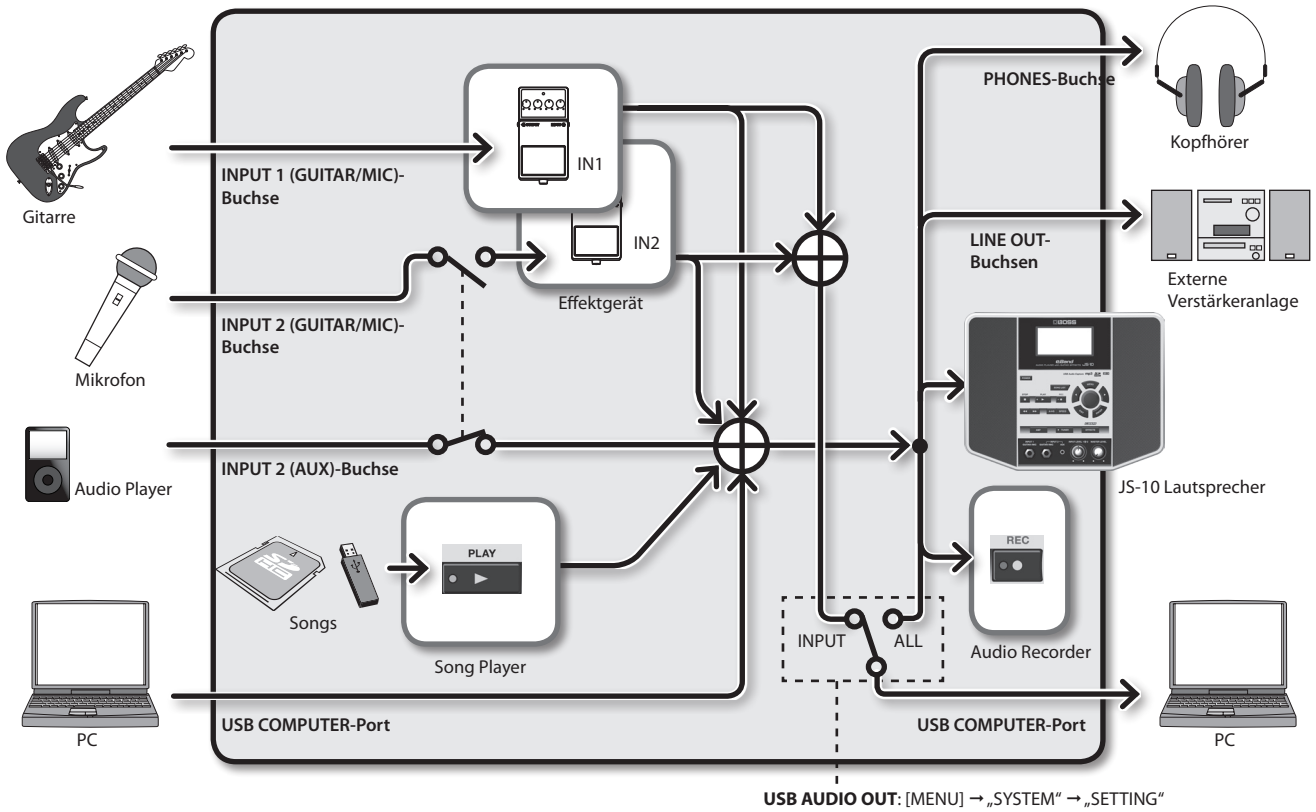

Die Speicherstruktur des JS-10

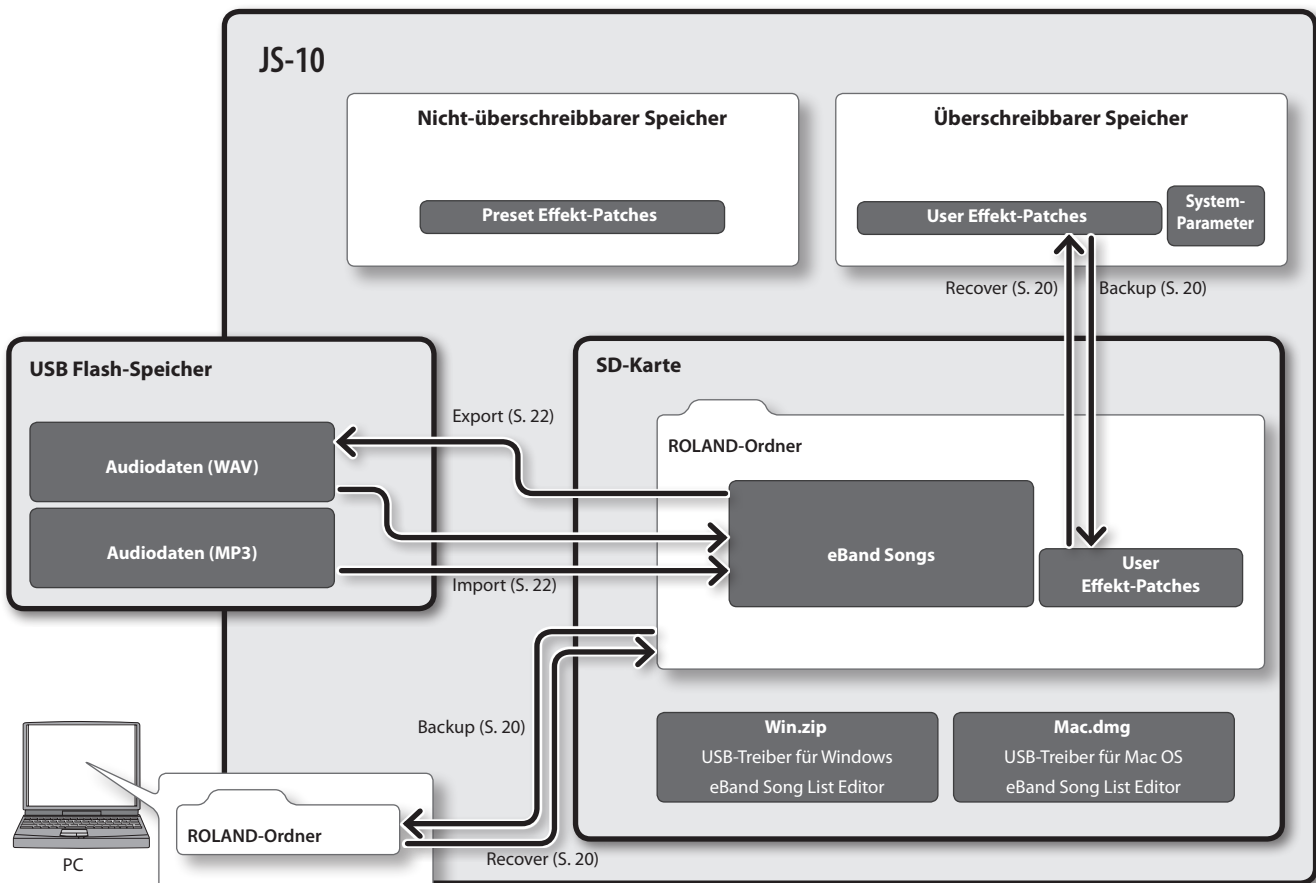

Technische Daten

BOSS eBand JS-10: AUDIO PLAYER MIT GITARREFFEKTEN



Speichermedium/ Kapazität	SD/SDHC-Karte 1 G–32 GB	
Datenformate	eBand Songs (Aufnahme/Playback) WAV (Bitbreite: 16 bit, nur Playback) MP3 (Bit Rate: 64 K–320 Kbps, nur Playback)	
Externer Speicher	USB Flash-Speicher (zusätzliches Zubehör) * Verwenden Sie nur die von Roland empfohlenen USB Flash-Speicher. Nur für diese kann ein reibungsloser Betrieb gewährleistet werden.	
AD-Konvertierung	24 bit + AF-Methode	
DA-Konvertierung	24 bit	
Sampling-Frequenz	44.1 kHz	
Effekt-Patches	Preset: 130 User: 100	
Datenkapazität * Die angegebenen Zeiten sind Näherungswerte. Je nach Anzahl und Datengröße der Songs auf der Speicherkarte kann dieser Wert geringer sein.	eBand Songs	Stunden pro GB: 4 Stunden 32 GB: 130 Stunden
	WAV/16 bit/stereo	Stunden pro GB: 1,5 Stunden 32 GB: 50 Stunden
	MP3/128 Kbps/stereo	Stunden pro GB: 17 Stunden 32 GB: 550 Stunden
Nominaler Eingangspegel	INPUT 1-Buchse (GUITAR/MIC)	-10 dBu (INPUT GAIN = GUITAR)
	INPUT 2-Buchse (GUITAR/MIC)	-32 dBu (INPUT GAIN = MIC)
	INPUT 2-Buchse (AUX)	-20 dBu
Eingangswiderstand	INPUT 1-Buchse (GUITAR/MIC)	1 MΩ
	INPUT 2-Buchse (GUITAR/MIC)	1 MΩ
	INPUT 2 (AUX)	47 kΩ
Nominaler Ausgangspegel	LINE OUT: -10 dBu	
Ausgangswiderstand	LINE OUT: 1 kΩ	
Interne Lautsprecher	2.1 System (2-Kanal Stereo und Woofer)	
Ausgangsleistung	12 W (Stereolautsprecher 3.5 W x 2 + Woofer 5 W)	
Display	Grafik-LCD, 132x64 Bildpunkte	
Anschlüsse	INPUT 1 (GUITAR/MIC)-Buchse (Klinke) INPUT 2 (GUITAR/MIC)-Buchse (Klinke) INPUT 2 (AUX)-Buchse (Stereo-Miniklinke) PHONES-Buchse (Stereo-Miniklinke) LINE OUT-Buchsen (Cinch) EXP PEDAL/CTL1, 2-Buchse (Stereoklinke) USB MEMORY-Anschluss (USB Typ A) USB COMPUTER-Anschluss (USB Typ B) DC IN-Buchse	
Stromverbrauch	700 mA	
Abmessungen	264 (W) x 169 (D) x 209 (H) mm 10-7/16 (W) x 6-11/16 (D) x 8-1/4 (H) inch	
Gewicht	ca. 1,8 kg 4 lbs (ohne AC-Adapter)	
Beigefügtes Zubehör	AC-Adapter SD-Karte (Vor der Auslieferung in den JS-10 eingesetzt) USB-Kabel Bedienungsanleitung (dieses Handbuch)	
Zusätzliches Zubehör	Fußschalter (BOSS FS-5U), Doppel-Fußschalter (BOSS FS-6) Expression Pedal (Roland EV-5, BOSS FV-500L, BOSS FV-500H) USB Flash-Speicher * Verwenden Sie nur die von Roland empfohlenen USB Flash-Speicher. Nur für diese kann ein reibungsloser Betrieb gewährleistet werden.	



0dBu = 0.775Vrms

Änderungen der technischen Daten und des Designs sind möglich. Für Druckfehler wird keine Haftung übernommen.

* Die AF-Methode (Adaptive Focus) ist eine von Roland entwickelte Methode der AD-Wandlung. Sie eliminiert praktisch jedes Quantisierungs-Rauschen und verbessert erheblich die gesamte Dynamik-Bandbreite.

Hinweise zur Vermeidung von Feuer, elektrischen Schlägen oder Verletzungen von Personen

 WARNUNG	Diese Warnungen sollen auf die Gefahren hinweisen, die bei unsachgemäßem Gebrauch des Gerätes bestehen.
 VORSICHT	Dieses Zeichen wird verwendet, um auf das Risiko von Verletzungen oder Materialschäden hinzuweisen, die bei unsachgemäßem Gebrauch des Gerätes entstehen können. * Die o.g. Faktoren beziehen sich sowohl auf häusliches Inventar als auch auf Haustiere.

	Dieses Symbol macht auf wichtige Hinweise und Warnungen aufmerksam. Das Zeichen im Dreieck gibt eine genaue Definition der Bedeutung (Beispiel: Das Zeichen links weist auf allgemeine Gefahren hin).
	Dieses Symbol weist auf Dinge hin, die zu unterlassen sind. Das Symbol im Kreis definiert dieses Verbot näher (Beispiel: Das Zeichen links besagt, dass das Gerät nicht geöffnet bzw. auseinandergenommen werden darf.)
	Dieses Symbol weist auf Dinge hin, die zu tun sind. Das Symbol im Kreis definiert diese Aktion näher (Beispiel: Das Zeichen links besagt, dass der Netzstecker des Gerätes aus der Steckdose zu ziehen ist).

WARNUNG

Gerät bzw. Netzadapter nicht modifizieren

Das Gerät bzw. der Netzadapter darf nicht geöffnet oder in irgendeiner Weise verändert werden.





Reparaturen nicht selbst ausführen

Nehmen Sie keine eigenen Reparaturversuche vor. Überlassen Sie dieses einem qualifizierten Techniker eines Roland Service Centers (siehe „Roland-Vertretungen“).



Keine unverträglichen Umgebungen

Vermeiden Sie Umgebungen mit:

- extremen Temperaturen (z.B. direkte Sonneneinstrahlung, direkte Nähe zu einem Heizkörper) 
- zu hoher Luftfeuchtigkeit 
- Rauchentwicklung
- zu hohem Salzgehalt in der Luft
- Regen
- starker Staubentwicklung
- starker Vibration.

Keine instabilen Flächen

Sorgen Sie dafür, dass das Gerät auf einer ebenen, stabilen Unterlage aufgestellt wird, auf der es nicht wackeln kann.



Nur den beigegeführten Netzadapter benutzen und auf eine korrekte Stromversorgung achten

Verwenden Sie nur den dem Gerät beigegeführten Netzadapter. Benutzen Sie den Netzadapter nicht mit anderen Geräten. Stellen Sie sicher, dass die Stromversorgung zum Netzadapter des Gerätes passt. Achten Sie generell auf eine korrekte und stabile Stromversorgung.



WARNUNG

Nur das beigegeführte Netzkabel benutzen

Verwenden Sie nur das dem Gerät beigegeführte Netzkabel. Benutzen Sie das Netzkabel nicht mit anderen Geräten.



Netzkabel nicht belasten bzw. beschädigen

Vermeiden Sie Beschädigungen des Netzkabels. Knicken Sie es nicht, treten Sie nicht darauf und stellen Sie keine schweren Gegenstände auf das Kabel.



Keine zu hohen Lautstärken

Dieses Gerät kann hohe Lautstärkepegel erzeugen. Falls Sie eine Beeinträchtigung Ihres Gehörs feststellen, suchen Sie sofort einen Gehörspezialisten auf.



Keine Flüssigkeiten bzw. kleine Gegenstände in der Nähe des Gerätes

Achten Sie darauf, dass keine Gegenstände bzw. Flüssigkeit in das Gehäuse gelangen. Stellen Sie keine Gegenstände mit Flüssigkeit auf das Gerät.



Ausschalten bei Fehlfunktionen

Schalten Sie das Gerät sofort aus, trennen Sie es von der Stromversorgung, und benachrichtigen Sie Ihren Roland/BOSS-Vertragspartner, wenn



- das Netzteil bzw. das Netzkabel beschädigt ist
- sich Rauch entwickelt (Netzteilsschaden)
- Gegenstände bzw. Flüssigkeit in das Instrument gelangt sind
- das Gerät nass geworden ist
- das Gerät nicht wie gewohnt funktioniert
- der Sound unnormal klingt.

WARNUNG

Aufsichtspflicht von Erwachsenen

In Haushalten mit Kindern sollte ein Erwachsener solange für Aufsicht sorgen, bis das betreffende Kind das Instrument unter Beachtung aller Sicherheitsvorschriften zu bedienen weiß.



Beschädigungen vermeiden

Bewahren Sie das Instrument vor heftigen Stößen und lassen Sie es nicht fallen.



Nicht zu viele Geräte an einer Steckdose

Vermeiden Sie es, das Gerät mit vielen anderen Geräten zusammen an derselben Steckdose zu betreiben. Ganz besonders vorsichtig sollten Sie bei der Verwendung von Verlängerungen mit Mehrfachsteckdosen sein: der Gesamtverbrauch aller an sie angeschlossenen Geräte darf niemals die in Watt oder Ampère angegebene zulässige Höchstbelastung überschreiten!



Einsatz des Gerätes im Ausland

Bevor Sie das Gerät im Ausland benutzen, sollten Sie Ihren Roland/BOSS-Vertragspartner zu Rate ziehen.



⚠ VORSICHT

Für ausreichende Belüftung sorgen

Achten Sie darauf, dass das Gerät und der Netzadapter ausreichend belüftet werden.



Nur am Stecker ziehen, nicht am Kabel

Ziehen Sie nie am Kabel, sondern fassen Sie beim Aus- und Einstöpseln des Netzkabels immer nur den Stecker.



Staubpartikel entfernen

Achten Sie darauf, dass sich am Netzkabel, Netzstecker bzw. Netzadapter kein Staub befindet. Entfernen Sie Staubpartikel regelmäßig. Trennen Sie das Netzkabel von der Stromversorgung, wenn Sie das Gerät längere Zeit nicht benutzen.



Sicherheitsmaßnahmen für Kabel

Achten Sie darauf, dass die Kabel nicht durcheinandergeraten. Verlegen Sie die Kabel außerdem so, dass Kinder nicht an sie herankommen.



Gerät nicht belasten

Stellen Sie sich nicht auf das Gerät, und belasten Sie es nicht mit schweren Gegenständen.



⚠ VORSICHT

Netzteil/Netzkabel nicht mit nassen Händen anfassen

Fassen Sie das Netzkabel bzw. den Netzadapter niemals mit nassen Händen an.



Hinweise für den Transport

Trennen Sie vor einem Transport nicht nur das Netzkabel/Netzteil vom Gerät, sondern auch alle zu externen Geräten führenden Kabel.



Vor der Reinigung vom Stromnetz trennen

Wenn Sie das Gerät reinigen wollen, schalten Sie es vorher aus und trennen es vom Stromnetz (S. 4).



Maßnahmen bei Gewitter

Bei Gewitter sollten Sie das Gerät vom Stromnetz trennen.



⚠ VORSICHT

Kleine Gegenstände außerhalb der Reichweite von Kindern aufbewahren

Bewahren Sie kleine Gegenstände immer ausserhalb der Reichweite von Kindern auf, um Unfällen wie z.B. das Verschlucken solcher Gegenstände vorzubeugen. Bei diesem Gerät sind dieses folgende Gegenstände:



- Eingebaute Teile: SD-Karte (S. 28)
- Abnehmbare Teile: Kappen der USB-Anschlüsse (S. 4), SD CARD-Abdeckung (S. 28), Schraube (S. 28)

WICHTIGE HINWEISE

Stromversorgung

- Verwenden Sie keine Stromkreise, durch die auch Geräte gespeist werden, die störende Geräusche erzeugen (z.B. Motoren, Lichtsysteme, Waschmaschinen, Mikrowellen-Herd etc.), da ansonsten Nebengeräusche oder auch Beschädigungen auftreten können. Benutzen Sie bei Bedarf ein Geräuschfilter-System.
- Der AC-Adapter erwärmt sich bei längerem Betrieb. Dieses ist normal und keine Fehlfunktion.
- Schalten Sie alle beteiligten Geräte aus, bevor Sie neue Kabelverbindungen vornehmen, um eventuellen Beschädigungen oder Fehlfunktionen vorzubeugen.
- In der Werksvoreinstellung wird das JS-10 nach ca. 30 Minuten automatisch ausgeschaltet, wenn das Gerät in der Zwischenzeit nicht betätigt wurde. Um die automatische Abschaltung zu verhindern, stellen Sie den Parameter „AUTO OFF“ auf „OFF“ (siehe S. 26).

* Bei Ausschalten des Gerätes werden alle bis dahin geänderten, aber nicht gesicherten Einstellungen gelöscht. Speichern Sie daher alle wichtigen Änderungen aktiv vor Ausschalten des Gerätes.

Positionierung

- Die Positionierung in der Nähe von großen Verstärkern kann Brummgeräusche zur Folge haben. Vergrößern Sie in diesem Fall den Abstand zwischen Gerät und Verstärker.
- Stellen Sie dieses Gerät nicht in der direkten Nähe von Fernsehern oder Radiogeräten auf, da ansonsten deren Empfang beeinträchtigt werden kann.
- Schnurlose Telefone und Funktelefone können, sobald Sie in der Nähe des Gerätes betrieben werden, Störgeräusche verursachen. Betreiben Sie daher Telefone nicht in der Nähe des Gerätes.
- Setzen Sie das Gerät keinen Temperaturextremen aus, z.B. durch direkte Sonneneinstrahlung, Aufstellung direkt neben einem Heizkörper oder direkte Bestrahlung durch eine starke Lichtquelle. In diesem Fall kann die Oberfläche abfärben bzw. das Gehäuse verformt werden.
- Wenn das Gerät Temperatur-Unterschieden ausgesetzt war (z.B. nach einem Transport), warten Sie, bis sich das Instrument der Raumtemperatur angepasst hat, bevor Sie es einschalten, ansonsten können durch Kondensierungs-Flüssigkeit Schäden verursacht werden.

- Die an der Unterseite des Gerätes befestigten Gummifüße können die Oberfläche beschädigen, auf der das Gerät abgestellt wird. Legen Sie bei Bedarf ein rutschfestes Tuch unter das Gerät.
- Vermeiden Sie, dass das Gerät Kontakt mit Spray, Parfüm etc. in Berührung kommt, da ansonsten die Oberfläche beschädigt werden kann. Wischen Sie feuchte Stellen mit einem weichen, trockenen Tuch ab.

Reinigung

- Verwenden Sie ein trockenes Tuch, welches bei Bedarf mit Wasser leicht angefeuchtet werden darf. Drücken Sie das Tuch nicht zu fest auf die Oberfläche.
- Verwenden Sie kein Benzin, Verdünnern, Alkohol o.ä., da ansonsten die Oberfläche abfärben bzw. das Gehäuse verformt werden kann.

Reparaturen und Datensicherung

- Bei einer Reparatur kann vorkommen, dass die Daten im internen Speicher gelöscht werden, weil eine Initialisierung des Gerätes erforderlich ist. Um jedes Risiko zu vermeiden, sichern Sie Ihre Daten vor einer technischen Überprüfung bzw. Reparatur mithilfe einer SD-Karte, SDHC-Karte, eines USB Flash-Speichers oder/und Rechners. Roland übernimmt keine Haftung für jegliche Art von Datenverlusten.
- Erstellen Sie von den gesicherten Daten regelmäßig Sicherheitskopien, idealerweise auf mehreren, unterschiedlichen Speichermedien (z.B. Festplatte eines Rechners, auf CD-R etc.). Roland übernimmt keine Haftung für Datenverluste, die sich aufgrund von beschädigten Datenträgern ergeben können.

Zusätzliche Hinweise

- Behandeln Sie die Bedienelemente und Anschlüsse des Gerätes mit der notwendigen Sorgfalt.
- Drücken bzw. schlagen Sie nicht auf das Display.
- Wenn Sie Kabelverbindungen trennen, fassen Sie das Kabel immer am Stecker, und ziehen Sie nie am Kabel selbst. Dadurch beugen Sie Beschädigungen der Kabel vor.
- Spielen Sie das Instrument immer mit einer angemessenen Lautstärke. Verwenden Sie bei Bedarf einen Kopfhörer.
- Wenn Sie das Gerät transportieren möchten, verwenden Sie entweder die Originalverpackung oder ein stabiles Hardcase.
- Verwenden Sie nur das empfohlene Expression-Pedal (Roland EV-5, BOSS FV-500L, BOSS FV-500H, zusätzliches Zubehör). Bei Benutzung von Expression-Pedalen anderer Hersteller können Fehlfunktionen auftreten.
- Verwenden Sie nur Audiokabel ohne eingebauten Widerstand. Bei der Benutzung von Kabeln mit integriertem Widerstand wird die Lautstärke deutlich herabgesetzt.

Hinweise zu Speichermedien

- Stellen Sie sicher, dass der USB Flash-Speicher bzw. die SD/SDHC-Karte fest eingesteckt ist.

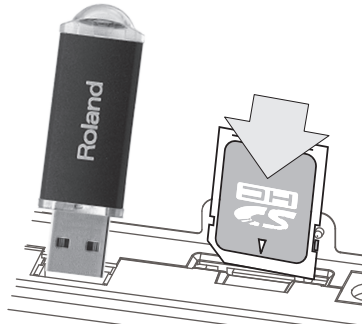



- Berühren Sie nicht die elektrischen Kontakte des Speichers. Achten Sie darauf, dass die Kontakte nicht verschmutzen.
- Beachten Sie die folgenden Hinweise bezüglich der Behandlung von Speichermedien:
- Um eine Beschädigung durch statische Elektrizität vorzubeugen, entladen Sie diese durch Berühren eines metallischen Gegenstandes, bevor Sie das Speichermedium berühren.
- Berühren Sie nicht die Kontakte des Speichermediums.
- Biegen Sie das Speichermedium nicht, lassen Sie dieses nicht fallen, und setzen Sie das Speichermedium keinen Erschütterungen bzw. Vibrationen aus.
- Setzen Sie das Speichermedium keiner direkten Hitzestrahlung aus.
- Achten Sie darauf, dass das Speichermedium nicht nass wird.
- Das Speichermedium darf nicht geöffnet bzw. modifiziert werden.

Hinweise zum Copyright, Lizenzen und Warenzeichen

- Das Aufzeichnen, Vertreiben, Verkaufen, Verleihen, Aufführen oder Senden von geschütztem Audio- und Videomaterial (vollständig oder in Ausschnitten) unterliegt den gesetzlichen Copyright-Bestimmungen und ist ohne Genehmigung des Copyright-Inhabers nicht gestattet.
- Dieses Gerät besitzt keinen Kopierschutz, um die Arbeit mit eigenen Daten nicht unnötig zu erschweren. Beachten Sie dennoch immer die Copyright-Vorschriften, wenn Sie mit Copyright-geschützten Daten arbeiten möchten.
- Das Copyright auf den Inhalt dieses Gerätes (Sound-Wellenformen, Styledaten, Patterns, Phrasen, Audio Loops, Bilddaten) liegt bei der Roland Corporation und/oder Atelier Vision Corporation.
- Als Besitzer dieses Gerätes sind Sie Lizenznehmer für die Nutzung der Inhalte dieses Instrumentes für Ihre eigene Arbeit.
- Es ist nicht gestattet, den Inhalt dieses Gerätes zu kopieren, zu modifizieren und zu verbreiten, weder als Ganzes noch in Ausschnitten, weder auf physischen Datenträgern noch über Computer-Netzwerke.

- MMP (Moore Microprocessor Portfolio) ist ein Patent für die Architektur von Mikroprozessoren, entwickelt von der Technology Properties Limited (TPL). Roland ist ein Lizenznehmer der TPL-Gruppe.
- Die MPEG Layer-3 Audio Compression-Technologie wurde lizenziert von der Fraunhofer IIS Corporation und THOMSON Multimedia Corporation.
- CD und Musikdaten von Gracenote, Gracenote, Inc., Copyright © 2000-2012 Gracenote.
- Gracenote Software, Copyright © 2000-2012 Gracenote.
- Dieses Produkt unterliegt den folgenden U.S.-Patenten: #5,987,525; #6,061,680; #6,154,773; #6,161,132; #6,230,192; #6,230,207; #6,240,459; #6,330,593, und Weitere. Einige Dienstleistungen wurden lizenziert von der Open Globe, Inc. für das U.S. Patent: #6,304,523.
- Gracenote und CDDB sind eingetragene Warenzeichen von Gracenote.
- Die „Gracenote“- und „Powered by Gracenote“-Logos sind Warenzeichen von Gracenote.



- Die Logos  und  sind Warenzeichen von SD-3C, LLC.
- ASIO ist eine Marke der Steinberg Media Technologies GmbH.
- Dieses Produkt verwendet eCROS-integrierte Software der eSOL Co. Ltd. eCROS ist ein Warenzeichen der eSOL Co. Ltd. in Japan.
- MP3 Codec Copyright © 1995-2010, SPIRIT.
- Roland, BOSS, COSM, und eBand sind Warenzeichen bzw. eingetragene Warenzeichen der Roland Corporation in den USA und/oder anderen Ländern.
- Die in dieser Anleitung erwähnten Firmennamen und Produktbezeichnungen sind Warenzeichen bzw. eingetragene Warenzeichen des jeweiligen Herstellers bzw. Namen-Inhabers.

A

[A ◀▶ B]-Taster	3, 12, 19, 21
AB EDIT	12
AB REPEAT	12
AB REPEAT-Bereich	4
AC-Adapter	4
AF-Methode	39
ALBUM	7
ALL SONGS	7
AMP	31
[AMP]-Taster	3
ARTIST	7
AUDIO SETTING	23
Aufnahme	10
Aufnahmezeit	39
AUTO OFF	26

B

BACKING	17
BEST 30	7
BEST 30 EDIT	7
Bit Rate	8, 15

C

CD Ripping-Display	15
Center Cancel	12
CHORUS	34
COMP	32
Contrast	25
C-Symbol	4, 12
Cursor-Taster	3

D

Datenkapazität	39
DC IN-Buchse	4
DELAY	35
Display	3
Distortion	32
DS	32

E

eBand Song List Editor	13
eBand Songs	39
EFFECT MENU-Display	18
[EFFECTS]-Taster	3, 10, 17
Effekt	
auswählen	10
editieren	17
INITIALIZE	19
Parameter	31
[ENTER]-Taster	3, 5
EQ	23, 33
Equalizer	23, 33
ERASE	
SONG	8
EXCHANGE	19
[EXIT]-Taster	3
EXPORT	22
EXP PEDAL/CTL 1, 2-Buchse	4, 30
Expression Pedal	30
EZ CHAR	35
EZ EDIT-Display	17

F

FACTORY RESET	26
[▶▶] (Fast Forward)-Taster	3
FLANGER	34
FORMAT	
SD-Karte	29
Fußschalter	30

G

GAIN	23
Geschwindigkeit	
SONG	11
Global EQ	23

H

HARD	17
------	----

I

IMPORT	22
IN1/IN2	4, 10, 17
INITIALIZE	
Effekte	19
JS-10	26
SD-Karte	29
INPUT	23
INPUT 1 (GUITAR/MIC)-Buchse,	
INPUT 2 (GUITAR/MIC)-Buchse	3
INPUT 2 (AUX)-Buchse	3
INPUT-Display	23
[INPUT LEVEL 1 ↔ 2]-Regler	3

K

Kapazität	
SD-Karte	28
KEY	21

L

Lautstärke-Pedal	30
LCD CONTRAST	25
LENGTH	21
Level Meter	4
LIMITER	32
LINE OUT-Buchsen	4, 23
LOCK	29
Löschen	
SONG	8

M

[MASTER LEVEL]-Regler	3
[MENU]-Taster	3, 6
MENU-Display	6
MENU > SYSTEM-Display	24
MODE	25
MODULATION	33
MP3	8, 15, 39

N

Netzkabel	4
Noise Suppressor	33
NS	33

O

OD	32
Overdrive	32

P

PAN	23, 34
PATCH BACKUP	24
PATCH EDIT-Display	18
PATCH EXCHANGE-Display	19
PATCH RECOVER	25
PATCH SELECT-Display	10, 17
PATCH SYNC	22
PATCH WRITE-Display	19
PEDAL	30
PHASER	33
PHONES-Buchse	4
[▶] (PLAY)-Taster	3, 8
Play Mode	4, 9
[POWER]-Taster	3, 5
PROTECT	21
P-Symbol	4, 11

Q

Quantization Bit Rate	8, 15
-----------------------	-------

R

[●] (REC)-Taster	3, 10
REC END-Anzeige	10
REC REMAIN	25
REMAIN SIZE	25
REMOVE	7
REVERB	35
[◀] (Rewind)-Taster	3
RHYTHM	7
Ripping	15
ROTARY	34

S

Sampling Rate	8, 15
SD CARD	
Initialize	29
SD CARD FORMAT	29
SD CARD-Schacht	4, 28
SD INFO	25
SD VIEW	26
Sicherheitskette	4
Signal	38
SIZE	21
SOFT	17
SOLO	17
SONG	
ERASE	8
Pitch	11
Speed	11
Song-Abspielzeit	4
SONG EXPORT-Display	22
SONG IMPORT-Display	22
SONG INFO	21
SONG LEVEL	21
[SONG LIST]-Taster	3, 7
Song Name	4
SONG NAME	21
Song-Position	4
SPEAKER SW	23
[SPEED]-Taster	3, 11, 12, 19, 21
Speicherstruktur	38
S-Symbol	4, 11
Stimmen	9
[■] (STOP)-Taster	3
SYNC SW	22
SYSTEM	24

T

Tonhöhe	
SONG	11
TOTAL SIZE	25
TREMOLO	34
[TUNER]-Taster	3, 9
TUNER-Display	9
TYPE	21

U

UNI-V	34
Uni-Vibe	34
USB-Abdeckung	4
USB AUDIO OUT	38
USB COMPUTER-Anschluss	
	4, 13, 20, 24, 27
USB MEMORY	7, 8, 25
USB MEMORY-Anschluss	4
USB MODE	13, 24
USER	7

W

WAH	30, 35
WAV	8, 15, 39
WRITE/NAME	19

 **BOSS**

English

Deutsch

Français

Italiano

Español

Português

Nederlands



Jouez de la guitare avec vos morceaux favoris en accompagnement

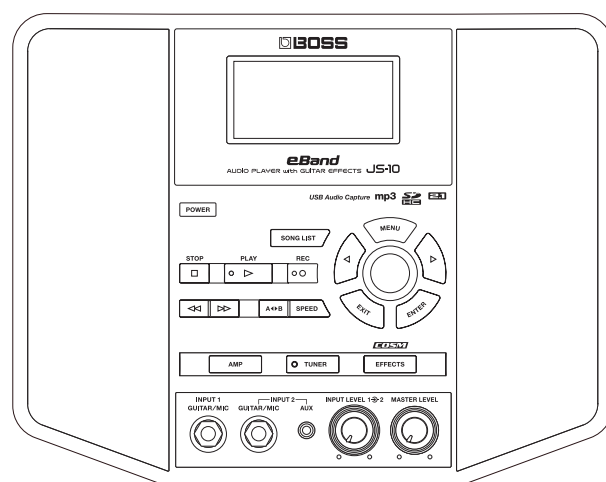

eBand

AUDIO PLAYER with GUITAR EFFECTS **JS-10**

Mode d'emploi

BOSS

Table des matières

Description de l'appareil	3
Face avant	3
Face supérieure / Faces latérales	4
Écran supérieur	4
Opérations de base	5
Mise sous tension	5
Mise hors tension	5
Déplacement du curseur	5
Sélection d'un élément	5
Modification de la valeur	5
Bouton [MENU]	6
Jouez de la guitare avec vos morceaux favoris en accompagnement	7
Sélection de morceaux	7
Affichage des morceaux par catégorie	7
Enregistrement de vos 30 morceaux favoris (BEST 30)	7
Sélection des morceaux sur la clé USB	8
Suppression de morceaux	8
Accompagnement d'un jeu de guitare avec un morceau de musique	8
Modification du mode de jeu	9
Accordage	9
Enregistrement de représentations	10
Permutation des effets	10
Modification de la vitesse des morceaux	11
Modification du diapason des morceaux	11
Suppression de la composante centrale du son (Center Cancel)	12
Lecture en boucle d'un extrait spécifié (AB REPEAT)	12
Réglage précis de l'extrait AB REPEAT	12
Importation de morceaux d'un ordinateur vers le JS-10 (eBand Song List Editor)	13
Avant d'utiliser eBand Song List Editor	13
Connexion du JS-10 à votre ordinateur	13
Installation d'eBand Song List Editor sur votre ordinateur	13
Lancement du logiciel eBand Song List Editor	13
Utilisation d'eBand Song List Editor	14
Importation de morceaux d'un CD vers le JS-10 (Importation)	15
Modification des informations sur le morceau	16
Déconnexion de l'ordinateur	16

Fonctions pratiques	17
Modification des effets	17
Modification visuelle du son (EZ EDIT)	17
Modification avancée des sons (PATCH EDIT)	18
MENU d'un écran EFFECT	18
Enregistrement des patches	19
Échange de deux patches (EXCHANGE)	19
Initialisation des réglages d'effet (INITIALIZE)	19
Sauvegarde des données d'une carte SD sur un ordinateur (BACK UP)	20
Récupération de données sauvegardées sur un ordinateur vers la carte SD (RECOVERY)	20
Modification des paramètres des morceaux	21
Affichage des informations sur le morceau	21
Dénomination des morceaux	21
Exportation de morceaux vers une clé USB (Export)	22
Importation de morceaux stockés sur la clé USB vers le JS-10 (Import)	22
Modification du patch lors de la permutation d'un morceau (PATCH SYNC)	22
Spécification des réglages audio	23
Modification du gain d'entrée de la prise INPUT	23
Réglage de l'équilibre des plages de fréquences hautes et basses (Global EQ)	23
Désactivation des haut-parleurs du JS-10	23
Paramètres système du JS-10	24
Modification de la fonction du port USB COMPUTER	24
Attribution de fonctions aux commutateurs au pied	24
Sauvegardes des patches d'effet utilisateur sur une carte SD	24
Restauration des patches d'effet utilisateur sauvegardés sur une carte SD	25
Affichage de l'espace libre sur la carte SD et la clé USB	25
Réglage du contraste de l'écran	25
Activation de la fonction AUTO OFF	26
Établissement d'une liste de morceaux à partir des fichiers stockés sur la carte SD	26
Sélection de la sortie à partir du port USB COMPUTER	26
Initialisation d'une carte SD (FORMAT)	26
Restauration des réglages d'usine par défaut sur le JS-10	26
Utilisation du JS-10 comme interface USB Audio	27
Préparation d'un pilote USB	27
Installation du pilote USB	27
Lecture de morceaux sur un ordinateur via le JS-10	27
Utilisation des cartes SD disponibles dans le commerce	28
Remplacement de la carte SD	28
Utilisation de commutateurs au pied et de pédales d'expression	30
Attribution de fonctions aux commutateurs au pied	30

Annexes	31
Liste des paramètres d'effets	31
Messages d'erreur	36
Guide de dépannage	37
Flux du signal	38
Configuration de la mémoire dans le JS-10	38
Caractéristiques techniques	39

CONSIGNES DE SÉCURITÉ	40
------------------------------------	-----------

REMARQUES IMPORTANTES	41
------------------------------------	-----------

Index	43
--------------------	-----------

Avant d'utiliser cet appareil, lisez attentivement les sections suivantes : « CONSIGNES DE SÉCURITÉ » (p. 40) et « REMARQUES IMPORTANTES » (p. 41). Ces sections fournissent des informations importantes relatives au bon fonctionnement de l'appareil. En outre, pour être sûr de bien maîtriser chacune des fonctionnalités de votre nouvel appareil, il est nécessaire de lire le présent mode d'emploi dans son intégralité, de le sauvegarder et de le conserver sous la main afin de pouvoir vous y reporter au besoin.

Copyright © 2012 BOSS CORPORATION
Tous droits réservés. Toute reproduction intégrale ou partielle de cette publication est interdite sous quelque forme que ce soit sans l'autorisation écrite de BOSS CORPORATION.

Description de l'appareil

Face avant

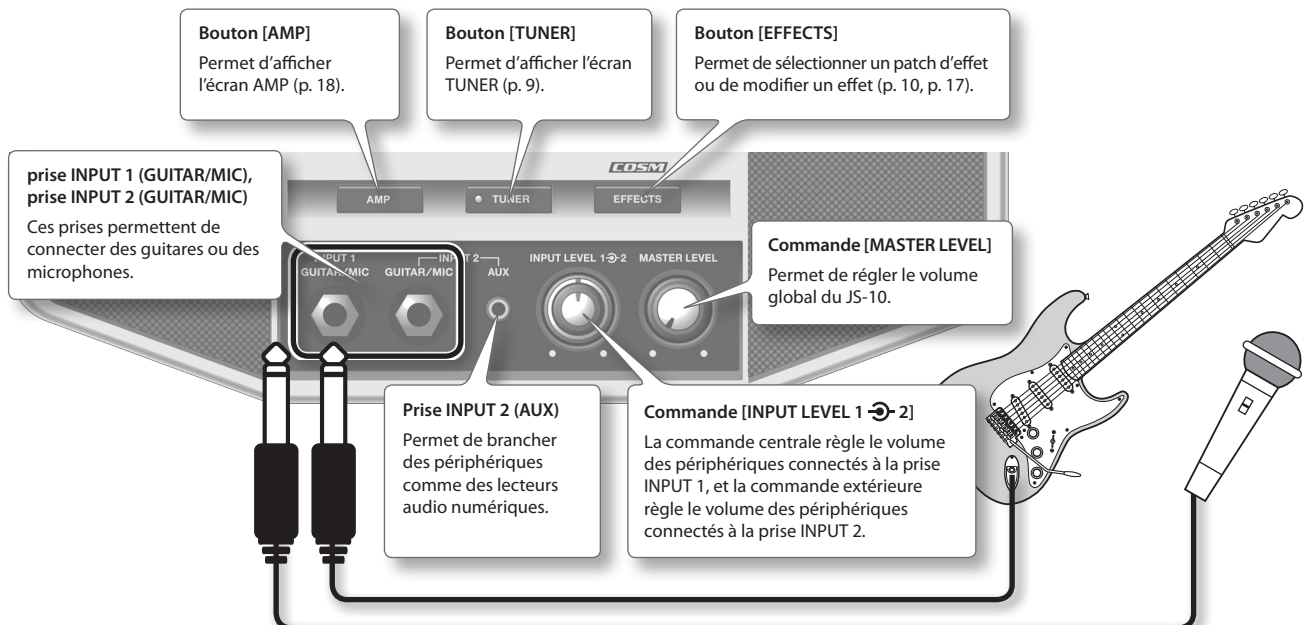
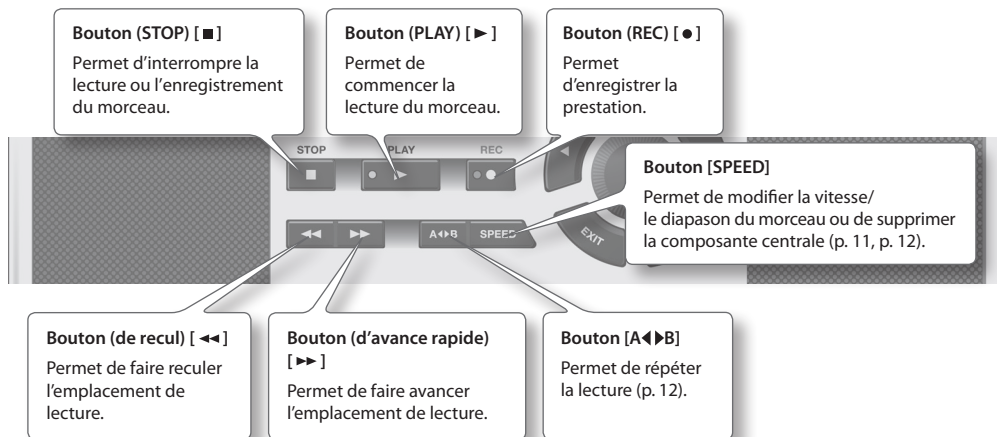
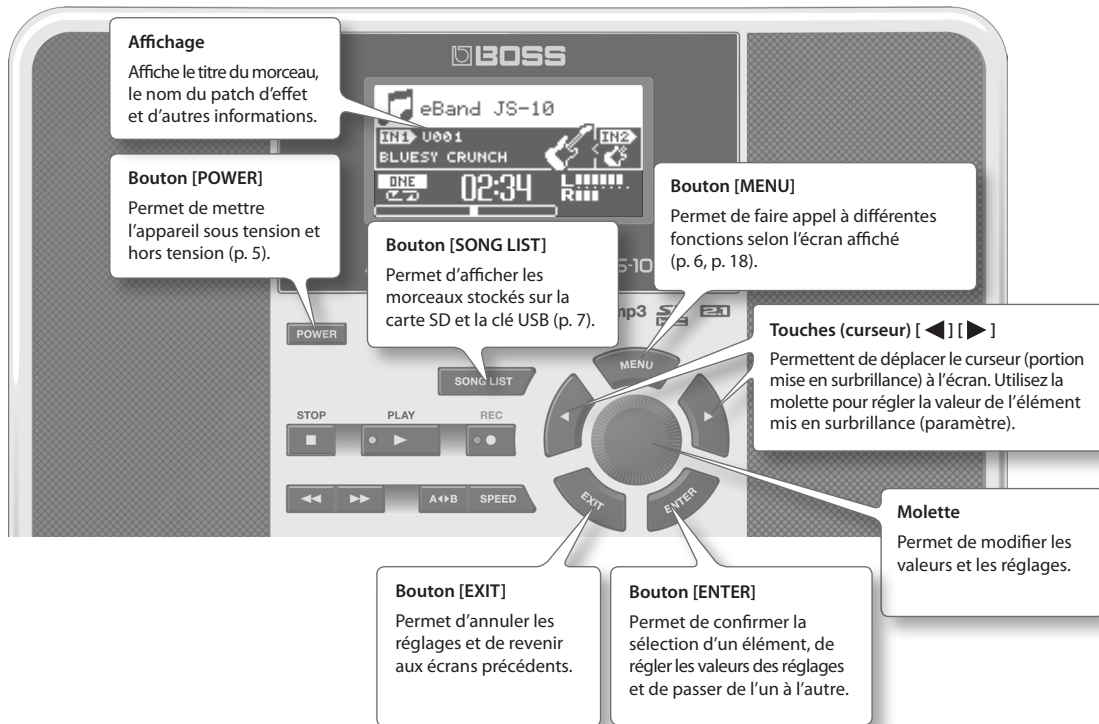

Face supérieure / Faces latérales

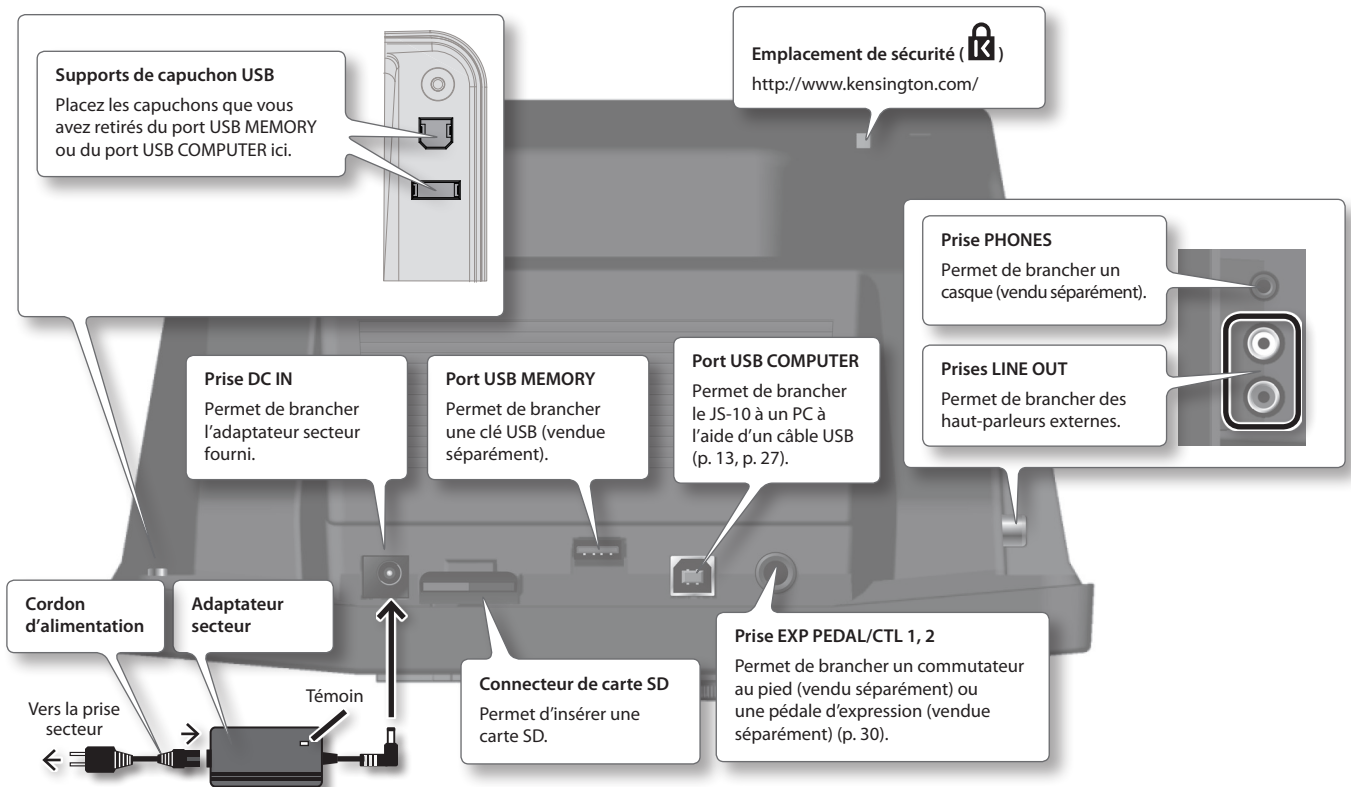

- * Pour éviter tout dysfonctionnement et toute panne de l'appareil, baissez toujours le volume au minimum et mettez tous les appareils hors tension avant tout branchement.
- * N'insérez et n'extrayez jamais de carte SD ou SDHC lorsque l'appareil est sous tension. Vous risqueriez d'endommager les données de l'appareil ou de la carte SD ou SDHC.
- * Insérez prudemment la clé USB, la carte SD ou SDHC jusqu'au bout : elle doit être maintenue en place fermement.
- * Installez l'adaptateur secteur de sorte que le côté comportant le témoin (voir illustration) soit orienté vers le haut et le texte vers le bas. Le témoin s'allume lorsque vous branchez l'appareil sur secteur.

Écran supérieur

Cet écran est l'écran de base qui s'affiche à la mise sous tension.

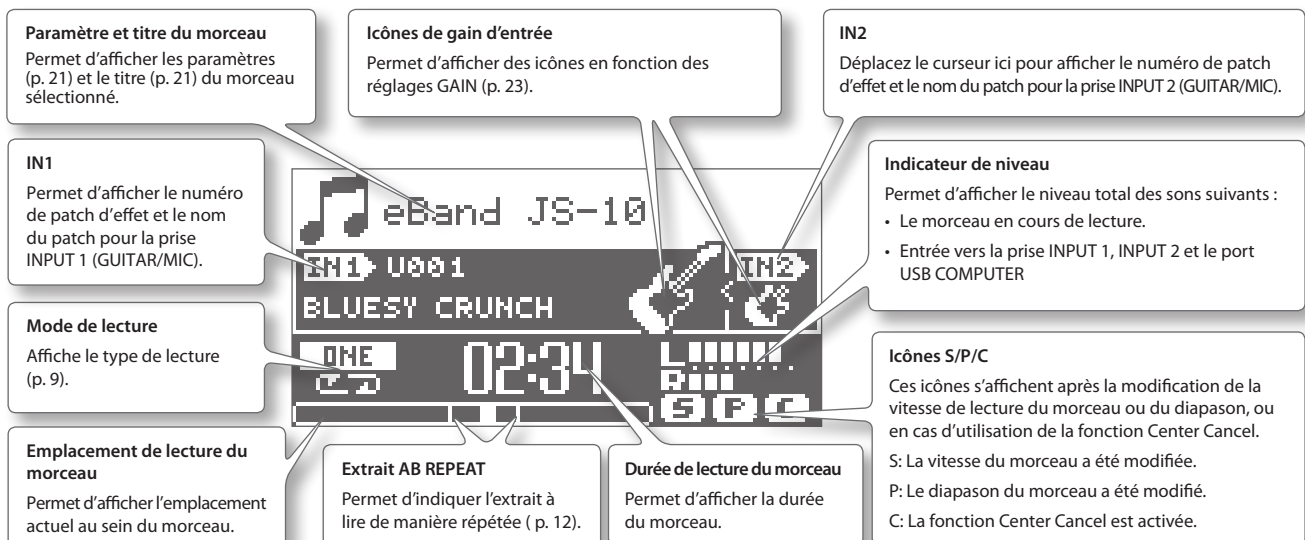

Les explications fournies dans le présent manuel comprennent des illustrations des messages qui s'affichent normalement à l'écran.

Notez toutefois que votre appareil peut intégrer une version plus récente ou améliorée du système (comme par exemple de nouveaux sons). Dans ce cas, les messages affichés sur votre écran ne correspondent pas toujours aux illustrations de ce mode d'emploi.

Opérations de base

Cette section présente les opérations de base pour l'utilisation du JS-10.

Mise sous tension

Lorsque tous les branchements ont été effectués correctement (p. 4), assurez-vous de suivre la procédure ci-dessous pour la mise sous tension. Si vous ne respectez pas cet ordre, vous risquez de provoquer des dysfonctionnements ou une panne d'équipement.

MÉMO

- Avant la mise sous tension ou hors tension de l'appareil, assurez-vous toujours de baisser le volume au minimum. Même si le volume est au minimum, il se peut que vous entendiez un son lors de la mise sous tension/hors tension. C'est toutefois normal et n'indique en rien un dysfonctionnement.
- Avec les réglages d'usine, le JS-10 est automatiquement mis hors tension 30 minutes après que vous ayez cessé de jouer ou d'utiliser l'appareil. Si vous ne souhaitez pas que l'appareil s'arrête automatiquement, modifiez le réglage « AUTO OFF » sur « OFF » comme décrit à la p. 26.



1. Tournez le bouton [MASTER LEVEL] vers le niveau minimal.



2. Appuyez sur le bouton [POWER] pour allumer l'appareil.

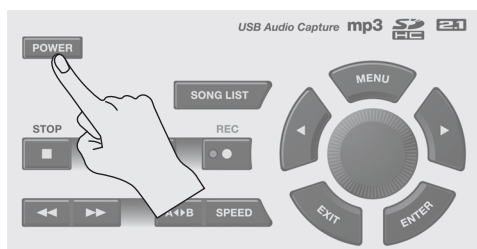

L'écran de l'appareil s'allume.

* Cet appareil est équipé d'un circuit de protection. Un bref intervalle (quelques secondes) est nécessaire à la mise sous tension avant que l'appareil ne puisse fonctionner normalement.

3. Tournez la commande [MASTER LEVEL] et ajustez le volume.

Fichiers inclus sur la carte SD fournie

La carte SD fournie est insérée dans le JS-10 avant le départ de l'appareil de l'usine. Les fichiers suivants sont inclus sur la carte SD.

eBand Song List Editor

Ce logiciel PC permet d'importer les morceaux d'un CD vers le JS-10 et d'ajouter des noms aux morceaux eBand.

Connectez le JS-10 à votre ordinateur pour utiliser ce logiciel. Pour en savoir plus, reportez-vous à la section « Importation de morceaux d'un ordinateur vers le JS-10 (eBand Song List Editor) » (p. 13).

Pilote USB

Ce pilote PC (logiciel de contrôle) permet d'écouter le son de votre PC sur le JS-10.

Pour en savoir plus, reportez-vous à la section « Utilisation du JS-10 comme interface USB Audio » (p. 27).

Dossier ROLAND

Les fichiers nécessaires à l'utilisation du JS-10 sont enregistrés dans ce dossier. Assurez-vous de ne pas modifier ni supprimer le contenu de ce dossier.

MÉMO

Pour plus d'informations sur la configuration mémoire du JS-10 ou sur les données enregistrées, reportez-vous à la section « Configuration de la mémoire dans le JS-10 » (p. 38)

Mise hors tension

1. Tournez la commande [MASTER LEVEL] vers le niveau minimal.
2. Appuyez sur le bouton [POWER].
L'appareil s'éteint.

Déplacement du curseur

De nombreux paramètres (réglages) et sélections s'affichent à l'écran.

Appuyez sur les touches (curseur) [◀] [▶] pour déplacer le curseur.

La valeur du paramètre sélectionnée à l'aide du curseur s'affiche en surbrillance.

Sélection d'un élément

Pour sélectionner un élément ou une icône qui s'affiche, déplacez le curseur vers l'élément ou l'icône, puis appuyez sur le bouton [ENTER].

Le présent mode d'emploi utilise les conventions suivantes pour indiquer les étapes consistant à appuyer sur le bouton [MENU] dans l'écran supérieur, à sélectionner « SYSTEM », puis à appuyer sur le bouton [ENTER].

Bouton [MENU] → « SYSTEM » → Bouton [ENTER]

MÉMO

Appuyez plusieurs fois sur le bouton [EXIT] pour revenir à l'écran supérieur.

Modification de la valeur

Pour modifier le réglage du paramètre, déplacez le curseur sur la valeur du paramètre à appliquer, puis tournez la molette pour modifier la valeur. La valeur augmente lorsque vous tournez la molette dans le sens des aiguilles d'une montre et diminue dans le sens contraire.



Bouton [MENU]

Appuyez sur le bouton [MENU] pour afficher un menu pour chaque écran.

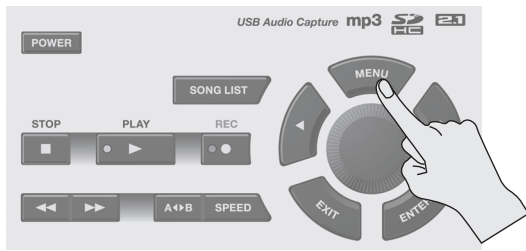

Le JS-10 dispose des écrans de menu suivants :

- menu de l'écran supérieur (p. 6)
- menu de l'écran SONG LIST (p. 7)
- menu de l'écran EFFECT (p. 18)

Menu de l'écran supérieur

Appuyez une fois sur le bouton [MENU] de l'écran supérieur pour afficher l'écran MENU.



Vous pouvez accéder aux réglages du JS-10 à partir de cet écran.

MENU	Explication	
SONG	SONG INFO	Permet de confirmer les informations sur le morceau (p. 21).
	SONG NAME	Permet de modifier les titres des morceaux (p. 21).
	EXPORT	Permet d'écrire le morceau sélectionné sur la clé USB (p. 22). * « EXPORT » ne s'affiche pas si la clé USB n'a pas été insérée.
	IMPORT	Permet d'enregistrer sur la carte SD des morceaux sélectionnés sur la clé USB (p. 22). * « IMPORT » ne s'affiche pas si aucun morceau n'a été sélectionné sur la clé USB.
	ERASE	Permet de supprimer le morceau sélectionné (p. 8).
BEST 30 EDIT	Permet d'ajouter le morceau actuel à la liste BEST 30 (p. 7).	
AB EDIT	Permet de configurer précisément la fonction AB REPEAT (p. 12).	
PATCH SYNC	Permet d'appliquer le réglage dans PATCH SYNC (p. 22).	
AUDIO SETTING	INPUT	Permet de sélectionner le gain d'entrée et d'autres réglages qui correspondent au périphérique connecté aux prises INPUT 1 et INPUT 2 (p. 23).
	EQ	Permet d'appliquer l'égaliseur sur l'ensemble du son du JS-10 et de régler la balance (p. 23).
	SPEAKER	Permet d'activer ou de désactiver les haut-parleurs intégrés du JS-10 (p. 23).
SYSTEM	USB MODE	Permet d'activer le mode USB MODE (p. 24).
	PEDAL	Permet d'affecter des fonctions à un commutateur au pied externe (p. 30).
	PATCH BACKUP	Permet de sauvegarder les effets (p. 24).
	PATCH RECOVER	Permet de récupérer les effets sauvegardés (p. 25).
	SD INFO	Permet de vérifier l'espace libre sur la carte SD (p. 25).
	USB MEMORY	Permet de vérifier l'espace libre sur la clé USB (p. 25).
	SETTING	Permet de régler différents paramètres du JS-10 (p. 25 – p. 26).
	SD CARD FORMAT (*)	Permet d'initialiser (formater) la carte SD (p. 29).
FACTORY RESET	Permet de rétablir les réglages d'usine par défaut du JS-10 (p. 26).	

MÉMO

(*) La carte SD fournie avec le JS-10 ne peut pas être initialisée.

Sélection de morceaux

Pour sélectionner le morceau ou le rythme que vous souhaitez écouter, procédez comme suit.

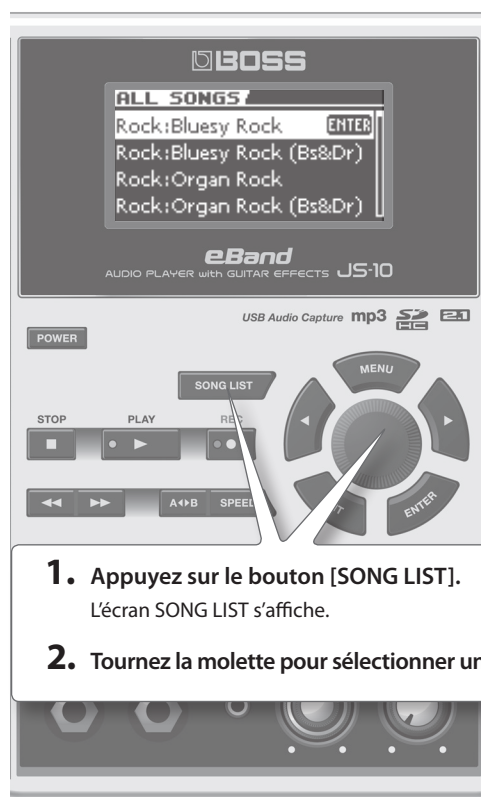

1. Appuyez sur le bouton [SONG LIST].
L'écran SONG LIST s'affiche.
2. Tournez la molette pour sélectionner un morceau.

3. Appuyez sur le bouton [ENTER].

MÉMO

- Vous pouvez aussi sélectionner un morceau en tournant la molette alors que le nom d'un morceau est sélectionné dans l'écran supérieur.
- Appuyez sur le bouton [▶] (PLAY) dans l'écran SONG LIST pour écouter le morceau sélectionné.
- Le JS-10 est capable de prendre en charge jusqu'à 4 000 morceaux.

Affichage des morceaux par catégorie

Voici comment afficher des morceaux selon la catégorie sélectionnée, par exemple par titre d'album ou par nom d'artiste.

1. Procédez comme suit : Bouton [SONG LIST] → Bouton [MENU].
L'écran MENU s'affiche.
2. Sélectionnez une catégorie.

MENU	Explication
ALL SONGS	Les morceaux enregistrés avec le JS-10, ainsi que les morceaux disposant d'un titre d'album ou d'un nom d'artiste enregistrés sont pris en compte.
USER	Les données enregistrées à l'aide du JS-10 sont ajoutées à cette catégorie.
BEST 30	Les 30 morceaux favoris apparaissent, à condition d'avoir été classés (de 1 à 30).
ALBUM	Les morceaux sont classés par titre d'album.
ARTIST	Les morceaux sont classés par nom d'artiste.
RHYTHM	Les rythmes contenus sur la carte SD fournie avec le JS-10 sont pris en compte.
USB MEMORY	Les fichiers stockés sur la clé USB sont pris en compte.
SD CARD	Les fichiers stockés sur la carte SD sont pris en compte.
REMOVE	Permet de retirer le morceau sélectionné de la liste BEST 30.

MÉMO

- Les rubriques « ALBUM » et « ARTIST » sont disponibles lorsque les morceaux comportent un titre d'album ou un nom d'artiste.
- La fonction « SD CARD » est uniquement disponible si le réglage SD VIEW (p. 26) est activé.
- La fonction « REMOVE » est disponible lorsque BEST 30 s'affiche.
- Le logiciel Song List Editor fourni (p. 13) vous permet d'enregistrer et de modifier des titres d'albums et des noms d'artistes à partir de votre ordinateur. En outre, lorsque vous importez un fichier audio, vous pouvez sélectionner la liste de morceaux cible (Song, Rhythm ou User).
- La répartition par catégorie des morceaux fonctionne pour les morceaux fournis avec le JS-10 et les morceaux stockés dans eBand Song List Editor (p. 13).

3. Appuyez sur le bouton [ENTER].

Enregistrement de vos 30 morceaux favoris (BEST 30)

Vous pouvez définir les morceaux qui apparaissent lorsque BEST 30 est sélectionné comme catégorie de morceaux.

L'enregistrement de vos morceaux favoris vous permet de toujours faire figurer les morceaux souhaités dans les listes de morceaux.

1. Avant de commencer, sélectionnez les morceaux que vous souhaitez intégrer au classement BEST 30.
2. Procédez comme suit : Bouton [MENU] → « BEST 30 EDIT » → Bouton [ENTER].
L'écran BEST 30 EDIT s'affiche.
3. Sélectionnez le classement.
4. Appuyez sur le bouton [ENTER].

MÉMO

Vous ne pouvez pas enregistrer des morceaux de la clé USB comme BEST 30.

Sélection des morceaux sur la clé USB

Vous pouvez sélectionner des morceaux sur la clé USB.

1. Procédez comme suit : Bouton [SONG LIST] → Bouton [MENU] → « USB MEMORY » → Bouton [ENTER].
2. Sélectionnez le morceau que vous souhaitez lire.
3. Appuyez sur le bouton [ENTER].

Formats de fichier pris en charge par le JS-10

Format eBand

Format propriétaire de compression Roland/BOSS

Format MP3

Format	MP3
Fréquence d'échantillonnage	44,1 kHz
Débit binaire	64 – 320 Kbps

Format WAV

Format	WAV
Fréquence d'échantillonnage	44,1 kHz
Débit binaire de quantification	16 bits
Codage	Non compressé (linéaire)

Suppression de morceaux

Pour supprimer le morceau sélectionné, procédez comme suit.

REMARQUE

Vous ne pouvez pas restaurer des morceaux après leur suppression.

1. Avant de commencer, sélectionnez le morceau que vous souhaitez supprimer (p. 7).
2. Procédez comme suit : Bouton [MENU] → « SONG » → Bouton [ENTER] → « ERASE » → Bouton [ENTER].
Le message « Are you sure? » (Êtes-vous sûr ?) s'affiche.
3. Appuyez sur [ENTER] pour supprimer un morceau.
Le morceau est alors supprimé.

Accompagnement d'un jeu de guitare avec un morceau de musique

Vous pouvez jouer de la guitare tout en utilisant l'un de vos morceaux favoris comme accompagnement.

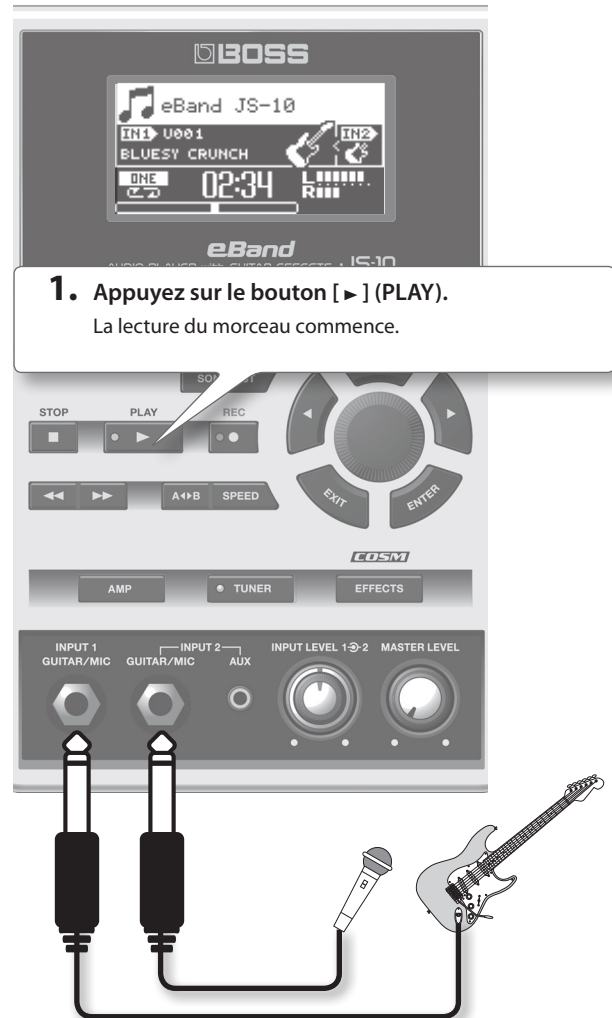

2. Tournez progressivement la commande [MASTER LEVEL] dans le sens des aiguilles d'une montre jusqu'à obtenir le volume souhaité.
3. Tournez les commandes [INPUT LEVEL 1] et [INPUT LEVEL 2] au niveau de volume minimum (tournez complètement dans le sens inverse des aiguilles d'une montre).
4. Tout en jouant de la guitare, tournez progressivement la commande [INPUT LEVEL 1] ou [INPUT LEVEL 2] dans le sens des aiguilles d'une montre jusqu'à obtenir le volume souhaité.
5. Appuyez sur le bouton [■] (STOP) pour arrêter le morceau.

MÉMO

- À l'arrêt, appuyez sur le bouton [■] (STOP) pour rétablir l'emplacement de lecture au début du morceau (00:00).
- Appuyez sur le bouton [◀] (Recul) ou le bouton [▶] (Avance rapide) pour faire avancer ou reculer l'emplacement de lecture du morceau.
- Un mauvais positionnement des micros par rapport aux haut-parleurs peut créer un effet Larsen. Pour y remédier :
 1. Changez l'orientation du ou des microphones.
 2. Éloignez le ou les microphones des haut-parleurs.
 3. Réduisez le volume.
- * Lorsque vous connectez un microphone, sélectionnez un effet dans les catégories destinées aux microphones (p. 10). Réglez également le gain d'entrée de la prise INPUT sur mic (p. 23).

Accompagnement d'un jeu de guitare avec un morceau de musique sur des lecteurs audio

Utilisez un câble mini-stéréo disponible dans le commerce adapté à l'appareil.

Lecteur audio numérique, etc.

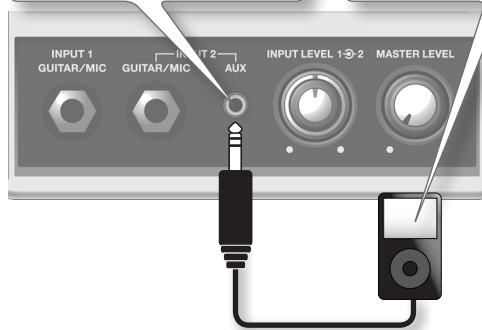

MÉMO

Lorsque des instruments sont branchés aux prises INPUT 2 (GUITAR/MIC) et INPUT 2 (AUX), seul l'instrument connecté à la prise INPUT 2 (AUX) peut être utilisé.

Modification du mode de jeu

Vous pouvez modifier la façon dont les morceaux sont joués.



Affichage	Explication
	La lecture du morceau actuel se poursuit jusqu'à la fin, puis s'arrête.
	La lecture du morceau actuel est répétée.
	Les morceaux de la liste sont lus dans l'ordre. *
	Les morceaux de la liste sont lus dans l'ordre. La lecture se poursuit jusqu'à ce que le bouton [■] (Stop) soit enfoncé. *
	Les morceaux de la liste sont lus dans un ordre aléatoire. *
	Les morceaux de la liste sont lus dans un ordre aléatoire. La lecture se poursuit jusqu'à ce que le bouton [■] (Stop) soit enfoncé. *
	La position temporelle « A » a été enregistrée (« Lecture en boucle d'un extrait spécifié (AB REPEAT) » (p. 12)).
	La lecture est répétée entre les positions temporelles « A » et « B » (« Lecture en boucle d'un extrait spécifié (AB REPEAT) » (p. 12)).

MÉMO

Lorsque vous sélectionnez un mode de jeu marqué d'un astérisque (*), le morceau en cours est joué jusqu'à la fin et s'arrête si un écran différent de « l'écran supérieur » (p. 4) s'affiche.

Accordage

Utilisez l'accordeur du JS-10 pour accorder la guitare ou la basse connectée à la prise INPUT 1 ou INPUT 2.



1. Appuyez sur le bouton [TUNER].
L'écran TUNER s'affiche.

PITCH

Définissez la fréquence correspondant au La3 (le La central sur un clavier de piano).



2. Accordez l'instrument jusqu'à ce que le diapason recherché soit obtenu et que les deux symboles triangulaires soient allumés.

Affichage	Explication
	Trop bas
	Accordé
	Trop haut

MÉMO

Le bouton [TUNER] s'allume lorsqu'il est accordé.

Accordage standard

	7ème	6ème	5ème	4ème	3ème	2ème	1ère
Guitare	B (Si)	E (Mi)	A (La)	D (Ré)	G (Sol)	B (Si)	E (Mi)
Basse			B (Si)	E (Mi)	A (La)	D (Ré)	G (Sol)

Enregistrement de représentations

Le JS-10 vous permet d'enregistrer le son exactement tel qu'il l'émet.

1. Pour enregistrer alors qu'un morceau est en cours de lecture, appuyez d'abord sur le bouton [▶] (PLAY), puis appuyez sur le bouton [●] (REC). Le morceau est lu et enregistré en même temps que les sons en entrée sur les prises INPUT 1 et INPUT 2.

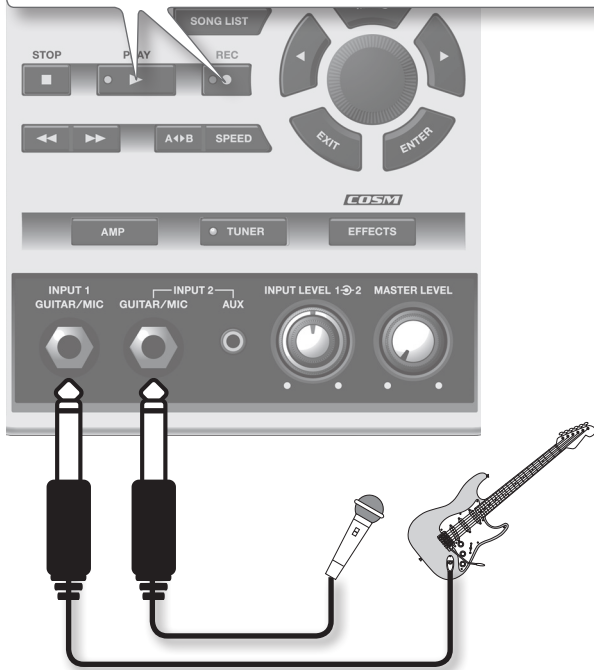

MÉMO

Afin de n'enregistrer que les sons en entrée sur les prises INPUT 1 et INPUT 2, appuyez sur le bouton [●] (REC) sans appuyer sur le bouton [▶] (PLAY) (n'utilisez pas le morceau en accompagnement).

2. Appuyez sur le bouton [■] (STOP) pour arrêter l'enregistrement.

Le menu contextuel REC END s'affiche.



3. Décidez ce que vous souhaitez faire de l'enregistrement.

Icône	Explication
SAVE	L'enregistrement est enregistré dans la catégorie « USER » de la liste de morceaux.
ERASE	Le morceau est supprimé. (Le contenu enregistré n'est pas sauvegardé.)
PREVIEW (Appuyez sur le bouton [▶] (PLAY)).	Écoutez l'enregistrement.

MÉMO

Les données enregistrées (morceaux) sont automatiquement nommées « SONG*** » : (nom original du morceau) (les étoiles « *** » indiquent le numéro). Cependant, si le nom du morceau original a été modifié à l'aide d'eBand Song List Editor, la dénomination se présente sous la forme « SONG*** ».

Permutation des effets

Il est possible de permuter les effets internes.

1. Sélectionnez IN1 ou IN2.



MÉMO

L'effet n'est pas appliqué à la prise AUX.

2. Appuyez sur le bouton [EFFECTS].

L'écran PATCH SELECT s'affiche.

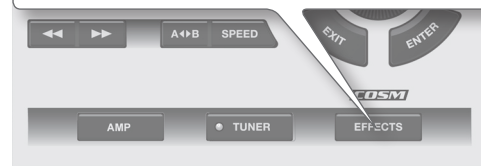

3. Sélectionnez une catégorie.



Utilisation	Catégorie
Pour la guitare	BLUES, Soul Funk, Jazz, LIVERPOOL
	70's HARD ROCK, 80's METAL, MODERN METAL, West Coast
	Fuzz Rock, STUDIO, PROGRESSIVE, SURF ROCK
	COUNTRY, PUNK POP
	BASS
	MIC
	USER PATCH

* Lorsque vous connectez un microphone, sélectionnez un effet dans les catégories destinées aux microphones (p. 10). Réglez également le gain d'entrée de la prise INPUT sur mic (p. 23).

4. Sélectionnez un patch.



MÉMO

Dans les réglages d'usine, des patches d'effet appropriés sont affectés pour chaque morceau de la carte SD fournie. Pour en savoir plus, reportez-vous à la section « Modification du patch lors de la permutation d'un morceau (PATCH SYNC) » (p. 22).

Modification de la vitesse des morceaux

Vous pouvez modifier la vitesse de lecture des morceaux. Cette fonction vous permet de ralentir le tempo pour répéter les passages difficiles ou les plus rapides. La modification de la vitesse du morceau n'aura pas d'effet sur le diapason.

1. Appuyez sur le bouton [SPEED].

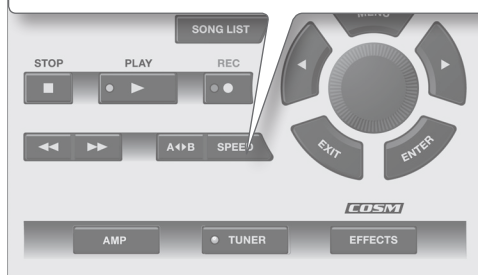

2. Sélectionnez [SPEED].



3. Appuyez sur le bouton [ENTER].

Activez SPEED en définissant l'option « ON » pour modifier la vitesse.

4. Définissez la vitesse de lecture.

Vous pouvez définir la vitesse sur une plage de 50 à 150 (%). Le taux normal défini pour la vitesse est définie sur 100.

MÉMO

Lorsque la vitesse est modifiée, l'icône « S » qui indique la modification de la vitesse s'affiche sur l'écran supérieur.



Modification du diapason des morceaux

Vous pouvez modifier le diapason sans modifier la vitesse de lecture des morceaux.

1. Appuyez sur le bouton [SPEED].

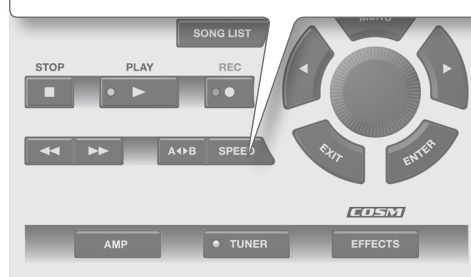

2. Sélectionnez PITCH ou FINE.



3. Appuyez sur le bouton [ENTER].

La fonction PITCH FINE est activée. Vous pouvez maintenant modifier le diapason du morceau.

4. Appliquez les réglages pour PITCH ou FINE.

Le diapason est modifié.

Vous pouvez modifier le réglage PITCH sur une plage de -6 à +7 (par incréments d'un demi-ton).

Vous pouvez modifier le réglage FINE sur une plage de -50 à +50 (par incréments précis d'1 cent).

MÉMO

- Lorsque le diapason est modifié, l'icône « P » qui indique la modification du diapason s'affiche sur l'écran supérieur.



- Si un paramètre KEY est défini dans les paramètres du morceau (p. 21), le témoin KEY fonctionne selon les réglages PITCH.



Témoin KEY



Suppression de la composante centrale du son (Center Cancel)

Les morceaux peuvent être lus en supprimant la composante centrale du son.

1. Appuyez sur le bouton [SPEED].



2. Sélectionnez CENTER CANCEL.



3. Appuyez sur le bouton [ENTER].

Activez la fonction CENTER CANCEL en la définissant sur « ON ».

4. Définissez l'emplacement du son que vous souhaitez éliminer.

« C0 » supprime la composante centrale du son, tandis que « L** » supprime la composante de gauche et « R** » la composante de droite.

MÉMO

- Center Cancel s'applique également aux sons en entrée provenant de la prise INPUT 2 (AUX) et du port USB COMPUTER.
- Certains sons ne peuvent pas être totalement supprimés.
- Lorsque la fonction Center Cancel est activée, l'icône « C » qui indique son activation s'affiche sur l'écran supérieur.



Lecture en boucle d'un extrait spécifié (AB REPEAT)

Utilisez cette fonction pour vous entraîner aux solos de guitares ou dès que vous souhaitez travailler une portion d'un morceau en particulier grâce à la lecture en boucle.

1. Appuyez sur le bouton [▶] (PLAY).

2. Appuyez sur le bouton [A↔B] au point de départ, puis à nouveau au point d'arrêt de l'extrait à lire en boucle.

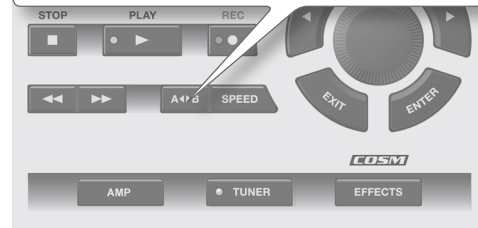

La lecture de l'extrait AB REPEAT est répétée.

Pour désactiver la fonction AB REPEAT, appuyez à nouveau sur le bouton [A↔B].

Réglage précis de l'extrait AB REPEAT

Vous pouvez régler avec précision le point de départ et d'arrêt des extraits à lire en boucle.

1. Procédez comme suit : Bouton [MENU] → « AB EDIT » → Bouton [ENTER].

2. Sur l'écran AB EDIT, réglez les point de départ (A) et d'arrêt (B).



MÉMO

- Vous pouvez appuyer sur [ENTER] depuis l'écran AB EDIT pour activer ou désactiver la fonction AB REPEAT.
- Lors de l'utilisation de fichiers au format MP3, la lecture à partir d'un moment précis n'est pas toujours possible (la lecture commence aux alentours du temps spécifié).
- L'intervalle entre A et B ne peut être inférieur à une seconde.

Importation de morceaux d'un ordinateur vers le JS-10 (eBand Song List Editor)

eBand Song List Editor est un logiciel conçu pour PC.

Vous pouvez effectuer les tâches suivantes en connectant l'ordinateur au JS-10 à l'aide d'un câble USB et en lançant eBand Song List Editor.

- Importation de morceaux d'un CD audio vers le JS-10
- Importation de fichiers audio (WAV et MP3) d'un ordinateur vers le JS-10.
- Modification des informations sur les morceaux stockés sur le JS-10

MÉMO

Pour plus d'informations sur l'utilisation d'eBand Song List Editor, reportez-vous à l'aide d'eBand Song List Editor.

Avant d'utiliser eBand Song List Editor

Préparez-vous à utiliser le logiciel eBand Song List Editor sur votre ordinateur.

Connexion du JS-10 à votre ordinateur

1. Procédez comme suit : Bouton [MENU] → « SYSTEM » → Bouton [ENTER] → « USB MODE » → Bouton [ENTER] → « eBand SONG LIST EDITOR » → Bouton [ENTER].
2. Connectez l'ordinateur et le JS-10 à l'aide du câble USB fourni.

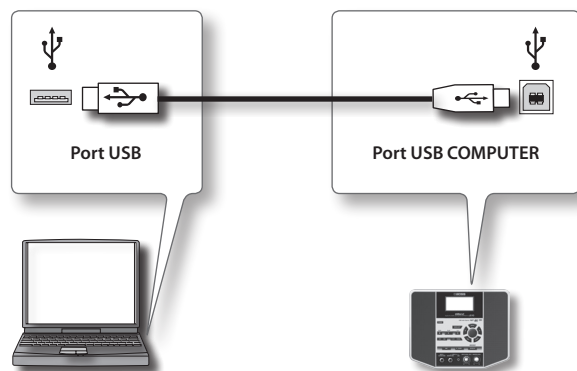

Installation d'eBand Song List Editor sur votre ordinateur

Installez eBand Song List Editor sur votre ordinateur. eBand Song List Editor figure sur la carte SD fournie avec le JS-10.

MÉMO

- Si la dernière version d'eBand Song List Editor est déjà installée sur votre ordinateur, passez à la section « Lancement du logiciel eBand Song List Editor » (p. 13).
- Les procédures décrites ci-dessous sont à effectuer sur l'ordinateur dans Poste de travail (ou Ordinateur) sous Windows et via Finder sous Mac OS.

1. Sur votre ordinateur, accédez aux dossiers sous « JS-10 EBAND ».
2. Double-cliquez sur l'un des fichiers affichés ci-dessous.

Nom du fichier	Système d'exploitation pris en charge
Win.zip	Windows 7, Vista ou XP
Mac.dmg	Mac OS

Le contenu du fichier s'affiche.

3. Copiez le dossier « Song List » sur votre ordinateur.

MÉMO

Il est recommandé de le copier dans un dossier facile à retrouver par la suite.

4. Sous Windows, fermez la fenêtre « Win.zip ». Sous Mac OS, faites glisser l'icône « Mac » vers l'icône d'éjection dans le Dock.
5. Lisez le fichier ReadmeEN.txt figurant dans le dossier « Song List » que vous avez copié sur votre ordinateur, puis installez eBand Song List Editor.

Lancement du logiciel eBand Song List Editor

Utilisateurs de Windows

1. Sur l'ordinateur, cliquez sur [Démarrer] → [Tous les programmes] → « eBand Song List Editor » → « eBand Song List Editor ».

Utilisateurs Mac OS

1. Double-cliquez sur le dossier Application → dossier Roland → dossier eBand Song List Editor → « eBand Song List Editor ».

Utilisation d'eBand Song List Editor

Bouton [Import]
Permet d'importer des fichiers audio (WAV et MP3) d'un ordinateur vers le JS-10.

Bouton [Export]
Permet de convertir le morceau eBand sélectionné au format WAV et de le sauvegarder sur l'ordinateur.

Bouton [Delete]
Permet de supprimer le morceau sélectionné.

Bouton [Write]
Permet de sauvegarder le contenu modifié dans la zone de la liste sur la carte SD.

Bouton [Disconnect]
Permet d'interrompre la communication entre le JS-10 et le PC.

Bouton [CD Ripping]
Permet d'importer (lecture et enregistrement) des morceaux provenant d'un CD audio (p. 15).

Boutons List Mode
Permettent de passer d'une liste de morceaux à une autre (Song/Rhythm/User) dans la « zone de la liste ».

Zone de la liste
Vous pouvez modifier les informations sur les morceaux dans cette zone. Cliquez sur les boutons du mode de liste (Song/Rhythm/User) pour permuter le contenu affiché dans cette zone.

Song Name	Artist	Album	Type	Protect
Demo:Guide to eBand	~BOSS Corporation	~BOSS Corporation	eBand	On
Rock:Bluesy Rock (Key:G)	~BOSS Corporation	~BOSS Corporation	eBand	On
Rock:Bluesy Rock (Bs&Dr, Key:G)	~BOSS Corporation	~BOSS Corporation	eBand	On
Rock:Organ Rock (Key:D)	~BOSS Corporation	~BOSS Corporation	eBand	On
Rock:Organ Rock (Bs&Dr, Key:D)	~BOSS Corporation	~BOSS Corporation	eBand	On
Rock:Slow Rock (Key:C)	~BOSS Corporation	~BOSS Corporation	eBand	On
Rock:Slow Rock (Bs&Dr, Key:C)	~BOSS Corporation	~BOSS Corporation	eBand	On
Rock:Stone Rock (Key:A)	~BOSS Corporation	~BOSS Corporation	eBand	On
Rock:Stone Rock (Bs&Dr, Key:A)	~BOSS Corporation	~BOSS Corporation	eBand	On
Rock:Piano Rock (Key:F#m)	~BOSS Corporation	~BOSS Corporation	eBand	On
Rock:Fast Rock (Key:D)	~BOSS Corporation	~BOSS Corporation	eBand	On
Rock:Fast Rock (Bs&Dr, Key:D)	~BOSS Corporation	~BOSS Corporation	eBand	On
Rock:Medium Rock1 (Key:D)	~BOSS Corporation	~BOSS Corporation	eBand	On
Rock:Medium Rock1 (Bs&Dr, Key:D)	~BOSS Corporation	~BOSS Corporation	eBand	On
Rock:Medium Rock2 (Key:Am)	~BOSS Corporation	~BOSS Corporation	eBand	On
Rock:Medium Rock2 (Bs&Dr, Key:Am)	~BOSS Corporation	~BOSS Corporation	eBand	On
Rock:Straight Rock (Key:A)	~BOSS Corporation	~BOSS Corporation	eBand	On
Rock:Pink Echo (Key:Gm)	~BOSS Corporation	~BOSS Corporation	eBand	On
Rock:Pink Echo (Bs&Dr, Key:Gm)	~BOSS Corporation	~BOSS Corporation	eBand	On
Rock:Clavi Rock (Key:Em)	~BOSS Corporation	~BOSS Corporation	eBand	On
Rock:Reggae Punk (Key:A)	~BOSS Corporation	~BOSS Corporation	eBand	On
Rock:Reggae Punk (Bs&Dr, Key:A)	~BOSS Corporation	~BOSS Corporation	eBand	On
Rock:Funkv Rhthm (Key:E)	~BOSS Corporation	~BOSS Corporation	eBand	On

MÉMO

- Le JS-10 peut prendre en charge jusqu'à 4 000 morceaux.

Importation de morceaux d'un CD vers le JS-10 (Importation)

Vous pouvez importer des morceaux d'un CD audio vers le JS-10. Les morceaux importés sont ajoutés à la liste de morceaux sélectionnée à l'aide du bouton « List Mode » (Bouton [Song], bouton [Rhythm] ou bouton [User]).

MÉMO

Pour importer des morceaux d'un CD audio, vous devez disposer des droits d'administrateur sur votre ordinateur.

1. Cliquez sur le bouton List Mode pour sélectionner la liste de morceaux à laquelle vous souhaitez ajouter le morceau.

Décidez vers quelle liste de morceaux vous souhaitez importer les morceaux.

2. Insérez le CD dont vous souhaitez importer le contenu dans le lecteur de CD de votre ordinateur.

3. Cliquez sur le bouton [CD Ripping] d'eBand Song List Editor.

L'écran CD Ripping s'affiche sur votre ordinateur.

Bouton [Obtain again]
Permet de télécharger et de réafficher des titres et des noms d'artistes.
Votre ordinateur doit être connecté à Internet.

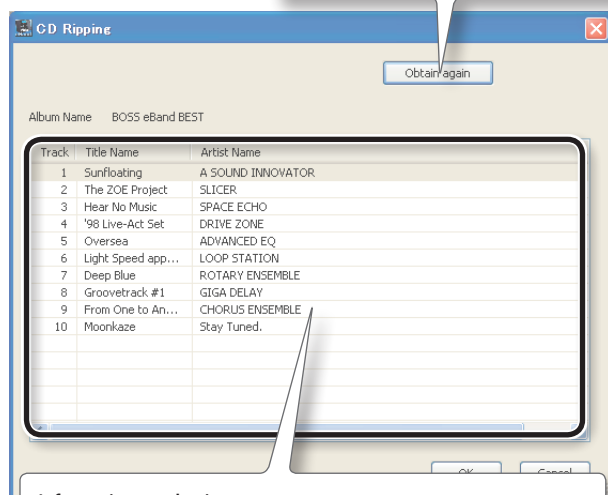

Informations sur la piste

Les numéros de piste des morceaux du CD audio s'affichent.
Si l'ordinateur est connecté à Internet, Gracenote® MusicID retrouve les noms des morceaux et des artistes et les affiche automatiquement.
Cependant, les informations disponibles peuvent varier en fonction du CD.

4. Sous eBand Song List Editor, sélectionnez le morceau à importer.

5. Appuyez sur le bouton [OK].

Le morceau sélectionné est importé vers la carte SD du JS-10. À l'issue de l'importation, le morceau est ajouté à la liste de morceaux.

MÉMO

N'importez pas de morceau pendant la lecture d'un CD audio sur votre ordinateur. Du bruit risquerait d'être mixé avec le morceau importé.

Sélection du format du morceau lors de l'importation de morceaux

Pour sélectionner le format du morceau lors de l'importation de morceaux d'un CD vers le JS-10, procédez comme suit.

1. Faites les réglages voulus en cliquant sur « Conserve Card Memory » (Conserver la mémoire de la carte) dans le menu « Options ».

Conserve Card Memory	Format d'importation
ON (Activé)	Format de morceau eBand Les données sont compressées et importées, et la priorité est donnée à la capacité de la carte.
OFF (Désactivé)	Format WAV Les données sont importées, et la priorité est donnée à la qualité audio (non compressé).

MÉMO

Le paramètre par défaut est « ON » (Conserve Card Memory).

Formats de fichier qu'il est possible d'importer

Les types et les formats de fichiers qui peuvent être importés à l'aide d'eBand Song List Editor sont les suivants.

Format MP3

Format	Réglages
Fréquence d'échantillonnage	44,1 kHz
Débit binaire	64 – 320 Kbps
Extension du nom du fichier	.mp3 (non sensible à la casse)
Durée	Une seconde au moins

MÉMO

- Les fichiers MP3 sont importés au format MP3, sans tenir compte du réglage « Conserve Card Memory ».
- Si le fichier MP3 en cours d'importation contient des balises ID3 pour le nom du morceau, le nom de l'artiste et le titre de l'album, ces informations sont également importées.

Format WAV

Format	Réglages
Fréquence d'échantillonnage	44,1 kHz
Débit binaire de quantification	16 bits
Codage	Non compressé (linéaire)
Extension du nom du fichier	.wav (non sensible à la casse)
Durée	Une seconde au moins

Modification des informations sur le morceau

Vous pouvez modifier les informations sur le morceau (informations sur le morceau, nom d'artiste et titre d'album) pour les morceaux enregistrés sur le JS-10. Les informations sur le morceau modifiées s'affichent sur l'écran du JS-10.

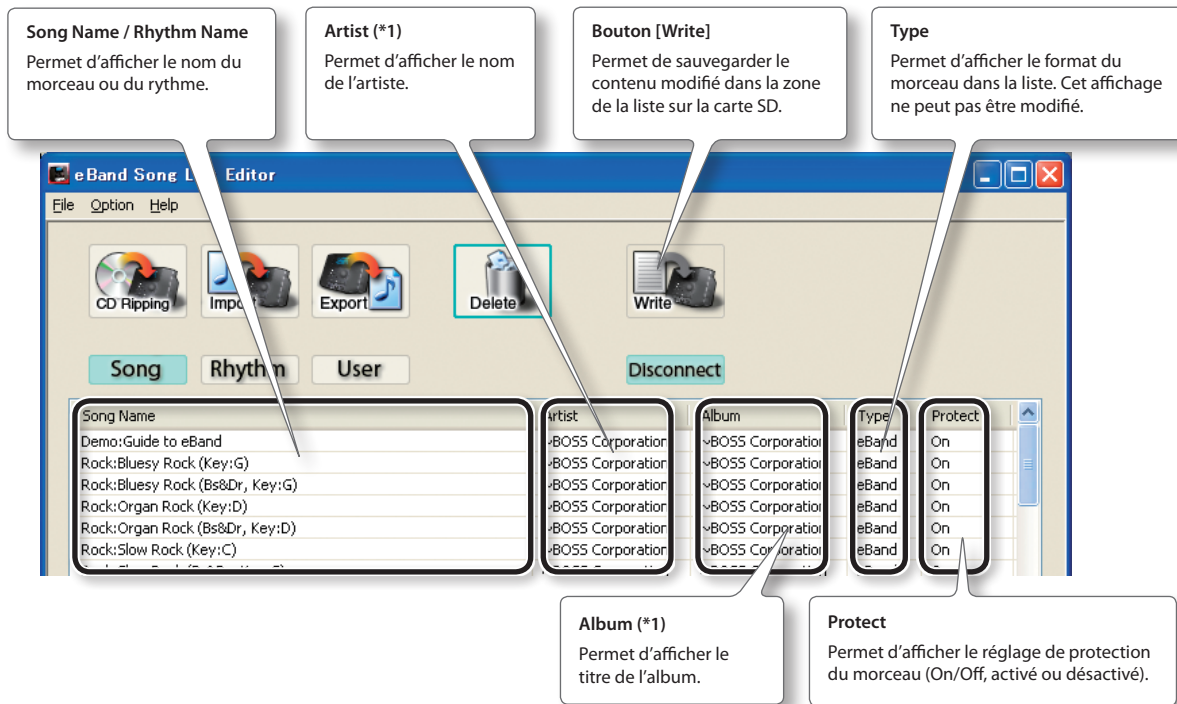

MÉMO

- (*1) Lorsque la liste de morceaux affichée dans la zone de liste est « Rhythm » ou « User », « Album » et « Artist » ne s'affichent pas.
- Vous pouvez stocker jusqu'à 2 000 titres d'albums et noms d'artistes, tout confondu, sur le JS-10.
- eBand Song List Editor vous permet d'utiliser des caractères à deux octets (notamment les caractères japonais) pour les noms de morceaux, les noms d'artistes et les titres d'albums.
Vous pouvez également afficher le nom des morceaux comprenant des caractères à deux octets, si ceux-ci sont importés vers le JS-10 à l'aide d'eBand Song List Editor.

Saisie de texte

- 1. Sélectionnez la cellule à modifier.**
Sous Windows, cliquez avec le bouton droit de la souris sur la cellule concernée.
Sous Mac OS, double-cliquez sur la cellule concernée.
- 2. Saisissez votre texte.**
- 3. Lorsque vous terminez votre saisie, appuyez sur la touche [Entrée] (ou la touche [retour]) du clavier de votre ordinateur.**
La saisie est confirmée.

MÉMO

Pour plus d'informations sur la saisie de texte, reportez-vous à la section « Using eBand Song List Editor » (PDF) du menu d'aide d'eBand Song List Editor.

Enregistrement des informations modifiées.

- 1. Appuyez sur le bouton [Write].**
Les informations modifiées sont enregistrées sur la carte SD du JS-10.

REMARQUE

Après avoir modifié les informations sur le morceau, assurez-vous de cliquer sur le bouton [Write]. Si vous quittez eBand Song List Editor sans enregistrer ou en cas de déconnexion de l'ordinateur, les informations modifiées sont perdues.

Déconnexion de l'ordinateur

- 1. Cliquez sur le bouton [Disconnect] dans l'eBand Song List Editor.**
- 2. Appuyez sur le bouton [EXIT] du JS-10.**
Le message « Are you sure? » s'affiche.
- 3. Pour mettre un terme à la connexion, appuyez sur le bouton [ENTER] du JS-10.**

* Pour utiliser une nouvelle fois l'eBand Song List Editor, suivez la procédure décrite dans « Connexion du JS-10 à votre ordinateur » (p. 13).

Modification des effets

Pour modifier les effets intégrés du JS-10 et créer vos propres effets favoris, procédez comme suit.

Modification visuelle du son (EZ EDIT)

Vous pouvez créer des sons de manière intuitive en utilisant des grilles de modélisation du son (graphique à deux axes) regroupant plusieurs réglages de paramètres au sein d'une commande unique.

1. Sélectionnez l'effet à modifier parmi les deux effets disponibles.

Sélectionnez « IN1 » pour modifier l'effet de la prise INPUT 1 et sélectionnez « IN2 » pour modifier l'effet de la prise INPUT 2.

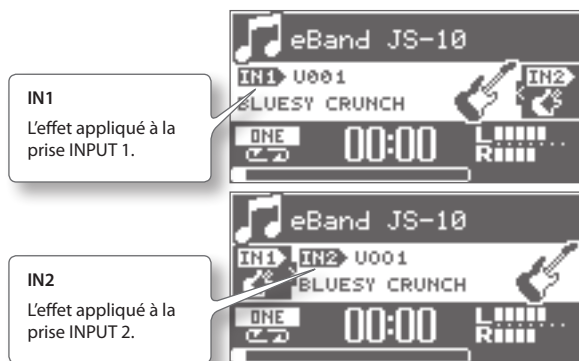

2. Appuyez sur le bouton [EFFECTS].

L'écran PATCH SELECT s'affiche.

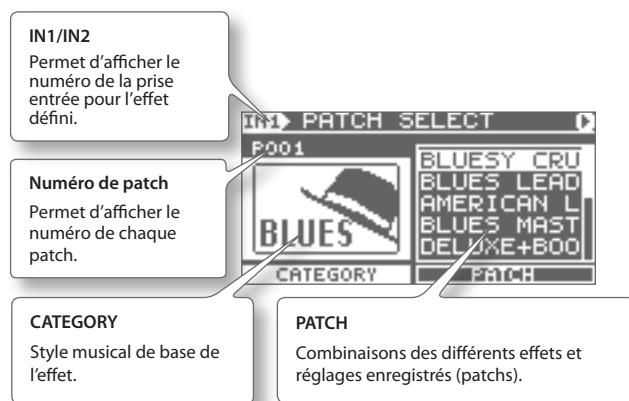

3. Sélectionnez la catégorie de son à créer par le biais de la fonction CATEGORY.

4. Appuyez sur le bouton [▶] (Curseur).

Le curseur passe sur PATCH.

5. Sélectionnez un son semblable à ce que vous recherchez à partir de la fonction PATCH.

6. Appuyez sur le bouton [▶] (Curseur).

L'écran EZ EDIT s'affiche.

Définissez les paramètres à l'aide du curseur et de la molette.

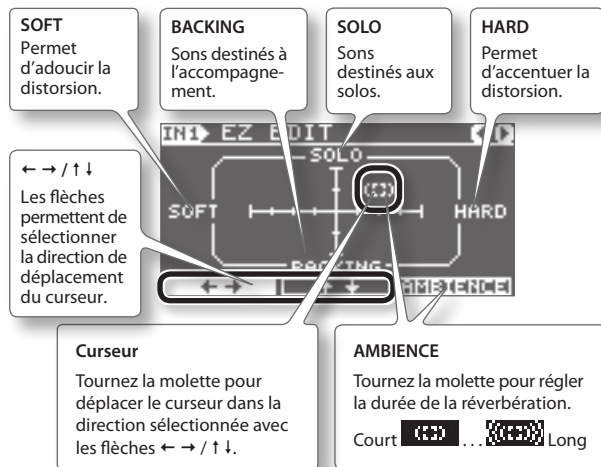

REMARQUE

Si vous basculez d'un patch à un autre avant d'enregistrer un effet modifié, les informations modifiées sont perdues. Les informations modifiées sont également perdues si vous basculez d'un morceau à l'autre tout en ayant défini le paramètre PATCH SYNC sur « ON » (Activé), car les patches permutent alors simultanément. Pour enregistrer les informations modifiées, reportez-vous à la section « Enregistrement des patches » (p. 19).

MÉMO

Vous pouvez modifier les patches de façon encore plus précise. Reportez-vous à la section « Modification avancée des sons (PATCH EDIT) » (p. 18).

Modification avancée des sons (PATCH EDIT)

Diverses combinaisons d'effets et réglages multiples sont enregistrés dans des patches d'effet.

Pour utiliser PATCH EDIT afin de modifier tous les paramètres de ces effets, procédez comme suit.

1. Suivez la procédure décrite à la section « Modification visuelle du son (EZ EDIT) » (p. 17) pour afficher l'écran EZ EDIT.
2. Appuyez sur la touche [▶] (Curseur) autant de fois que nécessaire.

L'écran PATCH EDIT s'affiche.

Curseur
Permet de sélectionner l'effet à modifier.

DIAL
Tournez la molette pour activer ou désactiver l'effet sélectionné.

ENTER
Permet de confirmer l'effet sélectionné (passage à l'étape 3).

3. Appuyez sur le bouton [ENTER].

Un écran de modification des effets s'affiche (les captures d'écran ci-dessous correspondent aux écrans AMP et MOD SELECT).

Symboles de déplacement de pages (◀) (▶)
Lorsque ces symboles s'affichent, d'autres écrans de modification apparaissent en cas d'appui sur les touches [◀] [▶] (curseur).

ENTER
Permet d'activer et de désactiver l'effet.

MÉMO

- Vous pouvez afficher l'écran AMP en appuyant sur le bouton [AMP] sur la face avant.
- Pour en savoir plus sur les paramètres des effets, reportez-vous à la section « Liste des paramètres d'effets » (p. 31).

MENU d'un écran EFFECT

Sur les écrans relatifs aux effets, comme par exemple PATCH SELECT ou PATCH EDIT, appuyez sur le bouton [MENU] pour afficher l'écran EFFECT MENU.



EFFECT MENU	Explication
WRITE/NAME	Permet d'enregistrer le patch en cours de modification (ou de copier le patch actuellement sélectionné).
EXCHANGE	Permet d'échanger le patch actuellement sélectionné avec un autre patch.
INITIALIZE	Permet de rétablir les réglages d'usine par défaut de l'effet.

MÉMO

Les éléments du MENU affichés varient en fonction de l'écran affiché ou de l'emplacement du curseur.

Enregistrement des patches

L'enregistrement des réglages d'effet sous la forme de patch vous permet de les rappeler à tout moment.

REMARQUE

Si vous modifiez les réglages de l'effet modifié sans enregistrer ou que vous permutez les morceaux, les informations modifiées sont perdues.

1. Dans l'écran de modification des effets, procédez comme suit : Bouton [MENU] → « WRITE/NAME » → Bouton [ENTER].

L'écran PATCH WRITE s'affiche.

Sélectionnez le numéro de patch (U001-U100) de l'emplacement de sauvegarde.

Utilisez les touches [◀] [▶] (Curseur) et la molette pour spécifier des noms.

ENTER
Les réglages d'effets actuels sont enregistrés sur le numéro de patch sélectionné.

MÉMO

Utilisez les boutons suivants pour supprimer du texte ou insérer des espaces.

Bouton	Explication
Bouton [◀] (Recul)	Changement de la casse (majuscule/minuscule).
Bouton [▶] (Avance rapide)	Modification du type de caractère (lettres/nombres/symboles).
Bouton [SPEED]	Permet d'insérer un espace à l'emplacement du curseur.
Bouton [A◀▶B]	Permet de supprimer le caractère et de déplacer les caractères qui suivent vers la gauche.

2. Appuyez sur le bouton [ENTER].

L'effet est alors enregistré.

Copie d'un patch

Rappelez le patch (p. 10) que vous souhaitez copier, puis enregistrez-le simplement sous un numéro de patch différent, comme décrit à la section « Enregistrement des patches » (p. 19)

Échange de deux patches (EXCHANGE)

Vous pouvez échanger le numéro de patch actuel avec un autre numéro de patch.

1. Dans l'écran PATCH SELECT, procédez comme suit : Bouton [MENU] → « EXCHANGE » → Bouton [ENTER].

L'écran PATCH EXCHANGE s'affiche.

Sélectionnez le numéro de patch à remplacer.

Número de patch actuellement sélectionné.

ENTER
Permet de remplacer le numéro de patch.

Initialisation des réglages d'effet (INITIALIZE)

L'initialisation d'un effet définit les réglages d'effet sur leurs valeurs par défaut.

Utilisez cette fonction lorsque vous souhaitez créer un patch d'effet à partir de zéro.

1. Dans l'écran de modification des effets, procédez comme suit : Bouton [MENU] → « INITIALIZE » → Bouton [ENTER].

Le message « Are you sure? » (Êtes-vous sûr ?) s'affiche.

2. Appuyez sur le bouton [ENTER].

Les réglages d'effet sont alors définis sur leurs valeurs standard.

Sauvegarde des données d'une carte SD sur un ordinateur (BACK UP)

Pour sauvegarder les données d'une carte SD sur un ordinateur, procédez comme suit.

MÉMO

Les procédures décrites ci-dessous sont à effectuer sur l'ordinateur dans Poste de travail (ou Ordinateur) sous Windows et via Finder sous Mac OS.

1. Suivez la procédure décrite à la section « Modification de la fonction du port USB COMPUTER » (p. 24), puis définissez USB MODE sur « eBand SONG LIST EDITOR ».
2. Connectez l'ordinateur au JS-10 à l'aide d'un câble USB.

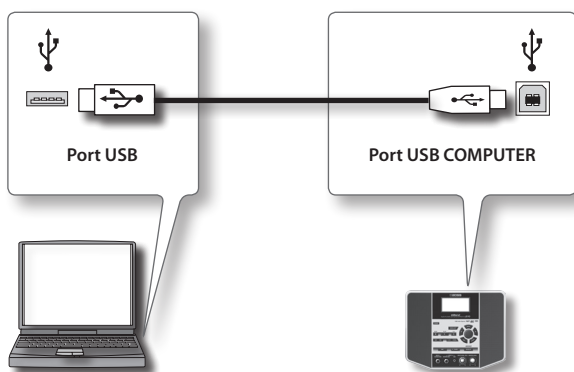

3. Sur votre ordinateur, accédez aux dossiers sous « JS-10 EBAND ».

MÉMO

Il est possible que l'icône « Disque amovible (*) » s'affiche à la place de celle du JS-10.

4. Copiez (glissez-déplacez) l'intégralité du dossier ROLAND figurant sous l'icône « JS-10 EBAND » dans un dossier de votre ordinateur.

REMARQUE

Copiez l'intégralité du dossier ROLAND. Si vous ne copiez qu'une partie du dossier ROLAND, les données risquent d'être inutilisables en tant que sauvegarde.

5. Déconnectez le JS-10 de l'ordinateur.

- Sous Windows 7

Dans le coin inférieur droit de votre écran, cliquez sur l'icône [] → icône [], puis cliquez sur « Ejecter JS-10 EBAND ».

- Sous Windows Vista/XP

Dans le coin inférieur droit de votre écran, cliquez sur l'icône [] ([] sous XP), puis sur « Retirer le périphérique de stockage de masse USB ».

- Sous Mac OS

Faites glisser l'icône « JS-10 EBAND » vers l'icône d'éjection dans le Dock.

MÉMO

Vous pouvez sauvegarder des patches d'effet sur une carte SD. Pour en savoir plus, reportez-vous à la section « Sauvegardes des patches d'effet utilisateur sur une carte SD » (p. 24)

6. Appuyez sur le bouton [EXIT].

Le message « Are you sure? » s'affiche.

7. Pour mettre un terme à la connexion, appuyez sur le bouton [ENTER] du JS-10.

Récupération de données sauvegardées sur un ordinateur vers la carte SD (RECOVERY)

Cette procédure vous permet de restaurer sur la carte SD les données du JS-10 préalablement sauvegardées sur un ordinateur.

MÉMO

Les procédures décrites ci-dessous sont à effectuer sur l'ordinateur dans Poste de travail (ou Ordinateur) sous Windows et via Finder sous Mac OS.

1. Suivez la procédure décrite à la section « Modification de la fonction du port USB COMPUTER » (p. 24), puis définissez USB MODE sur « eBand SONG LIST EDITOR ».
2. Connectez l'ordinateur au JS-10 à l'aide d'un câble USB.
3. Ouvrez l'icône « JS-10 EBAND », puis mettez le dossier ROLAND dans la corbeille (supprimez-le).

MÉMO

Il est possible que l'icône « Disque amovible (*) » s'affiche à la place de celle du JS-10.

4. Copiez (glissez-déplacez) l'intégralité du dossier ROLAND sauvegardé sur l'ordinateur et déposez-le sur l'icône « JS-10 EBAND ».

REMARQUE

- La récupération (copie) des données sauvegardées d'un ordinateur sur une carte SD entraîne la perte du contenu de la carte avant la récupération ; la carte est restaurée avec les données correspondant au moment de la sauvegarde.
- Copiez l'intégralité du dossier ROLAND. Si vous ne copiez qu'une partie du dossier ROLAND, les données risquent d'être inutilisables en tant que sauvegarde.
- Lors de la récupération des données sauvegardées, veillez à quitter l'eBand Song List Editor.

5. Disconnect the JS-10 from the PC.

- Sous Windows 7

Dans le coin inférieur droit de votre écran, cliquez sur l'icône [] → icône [], puis cliquez sur « Ejecter JS-10 EBAND ».

- Sous Windows Vista/XP

Dans le coin inférieur droit de votre écran, cliquez sur l'icône [] ([] sous XP), puis sur « Retirer le périphérique de stockage de masse USB ».

- Sous Mac OS

Faites glisser l'icône « JS-10 EBAND » vers l'icône d'éjection dans le Dock.

6. Appuyez sur le bouton [EXIT].

Le message « Are you sure? » s'affiche.

7. Pour mettre un terme à la connexion, appuyez sur le bouton [ENTER] du JS-10.

Modification des paramètres des morceaux

Les morceaux contiennent les informations qui s'affichent ci-dessous en plus des données audio.

- Réglages du volume de lecture
- Réglages de protection des morceaux
- Réglages de la tonalité

Ces informations peuvent être affichées ou modifiées.

MÉMO

Vous ne pouvez pas modifier les paramètres des morceaux enregistrés sur une clé USB.

1. Sélectionnez un morceau.
2. Procédez comme suit : Bouton [MENU] → « SONG » → Bouton [ENTER] → « SONG INFO » → Bouton [ENTER]. L'écran SONG INFO s'affiche.
3. Modifiez les réglages.

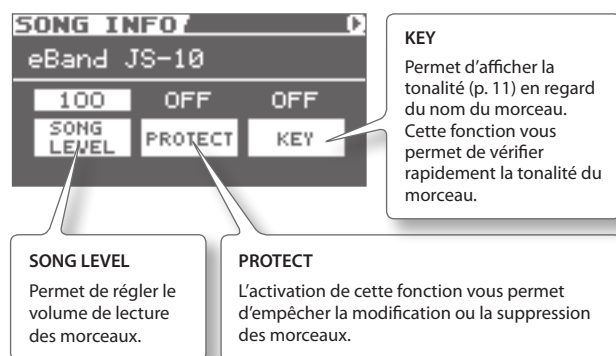

Affichage des informations sur le morceau

Vous pouvez afficher les informations sur le morceau sélectionné.

1. Dans l'écran SONG INFO, appuyez sur le bouton [▶] (Curseur) à plusieurs reprises. L'écran SONG INFO s'affiche.

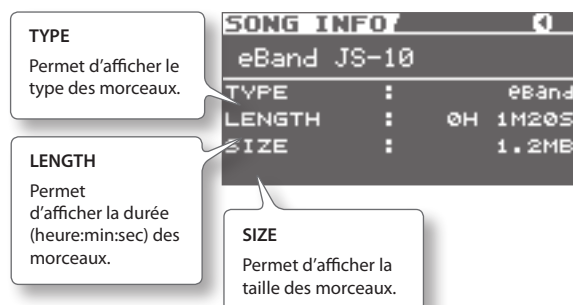

Dénomination des morceaux

Pour donner un nom aux morceaux ou le modifier, procédez comme suit.

MÉMO

Si vous utilisez les informations d'un morceau à l'aide de l'eBand Song List Editor (p. 16), en important des morceaux d'un CD (p. 15) ou d'une clé USB (p. 22), vous ne pouvez pas attribuer un nom à ce morceau ni le modifier à l'aide de la méthode décrite ci-dessous. Lorsque vous souhaitez ajouter ou modifier le nom du morceau concerné, utilisez eBand Song List Editor.

1. Sélectionnez un morceau.
2. Procédez comme suit : Bouton [MENU] → « SONG » → Bouton [ENTER] → « SONG NAME » → Bouton [ENTER]. L'écran SONG NAME s'affiche.
3. Donnez un nom au morceau.

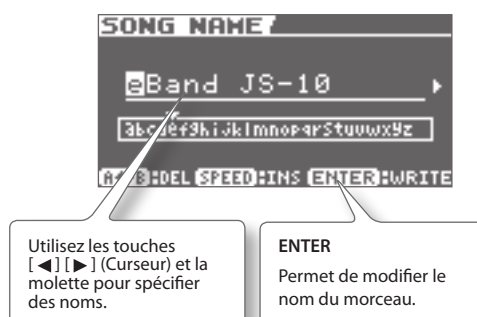

MÉMO

Utilisez les boutons suivants pour supprimer du texte ou insérer des espaces.

Bouton	Explication
Bouton [◀◀] (Recul)	Changement de la casse (majuscule/minuscule).
Bouton [▶▶] (Avance rapide)	Modification du type de caractère (lettres/nombres/symboles).
Bouton [SPEED]	Permet d'insérer un espace à l'emplacement du curseur.
Bouton [A▶B]	Permet de supprimer le caractère et de déplacer les caractères qui suivent vers la gauche.

4. Appuyez sur le bouton [ENTER]. Le message « Are you sure? » s'affiche.
5. Appuyez sur le bouton [ENTER] pour confirmer le nom. Le morceau porte désormais un nouveau nom.

Exportation de morceaux vers une clé USB (Export)

Vous pouvez exporter des morceaux eBand enregistrés sur une carte SD vers une clé USB.

1. Connectez la clé USB sur le port USB MEMORY.
2. Sélectionnez un morceau sur le JS-10.
3. Procédez comme suit : Bouton [MENU] → « SONG » → Bouton [ENTER] → « EXPORT » → Bouton [ENTER].
L'écran SONG EXPORT s'affiche.



MÉMO

Le menu « EXPORT » ne s'affiche pas si la clé USB n'a pas été insérée.

4. Appuyez sur le bouton [ENTER] pour exporter les morceaux.

Le morceau est enregistré sur la clé USB.

Importation de morceaux stockés sur la clé USB vers le JS-10 (Import)

Vous pouvez importer des morceaux stockés sur la clé USB vers le JS-10.

1. Connectez la clé USB sur le port USB MEMORY.
2. Sélectionnez un morceau sur la clé USB.
3. Procédez comme suit : Bouton [MENU] → « SONG » → Bouton [ENTER] → « IMPORT » → Bouton [ENTER].
L'écran SONG EXPORT s'affiche.



MÉMO

Le menu « IMPORT » ne s'affiche pas si aucun morceau n'a été sélectionné sur la clé USB.

4. Appuyez sur le bouton [ENTER].

Le morceau est enregistré avec le statut USER sur la carte SD.

MÉMO

Pour plus d'informations sur la configuration mémoire du JS-10 ou sur les données sauvegardées, reportez-vous à la section « Configuration de la mémoire dans le JS-10 » (p. 38)

Modification du patch lors de la permutation d'un morceau (PATCH SYNC)

Si un numéro de patch est défini pour un morceau au préalable, vous pouvez rappeler automatiquement ce numéro de patch lors de la permutation du morceau.

MÉMO

La fonction PATCH SYNC ne peut pas être utilisée pour les morceaux stockés sur la clé USB.

1. Procédez comme suit : Bouton [MENU] → « PATCH SYNC » → Bouton [ENTER].

L'écran PATCH SYNC s'affiche.

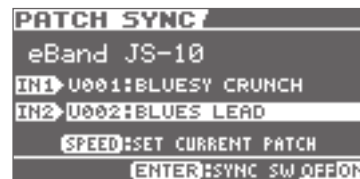

2. Appliquez les paramètres de PATCH SYNC.

Définissez le numéro de patch sur IN1 pour l'effet INPUT 1, et sur IN2 pour l'effet INPUT 2.

IN1/IN2	Explication
OFF	Le patch ne change pas si vous passez à un autre morceau.
P***	Permet de rappeler le numéro de patch prédéfini spécifié lorsque vous passez à un autre morceau.
U***	Permet de rappeler le numéro de patch utilisateur spécifié lorsque vous passez à un autre morceau.

Désactivation de la fonction PATCH SYNC

Vous pouvez activer et désactiver la fonction PATCH SYNC du JS-10. Désactivez-la pour que le numéro de patch défini dans PATCH SYNC ne soit jamais pris en compte.

1. Appuyez sur le bouton [ENTER] dans l'écran PATCH SYNC.

Appuyez sur [ENTER] pour activer ou désactiver la fonction.

SYNC SW	Explication
OFF	La fonction PATCH SYNC est désactivée. Le numéro de patch défini dans PATCH SYNC n'est pas pris en compte et c'est le réglage d'effet actuel qui est utilisé.
ON	La fonction PATCH SYNC est activée. Lorsque vous passez à un autre morceau, le numéro de patch est modifié d'après le réglage de la fonction PATCH SYNC.

Réglage du patch actuel dans PATCH SYNC

Vous pouvez définir le numéro de patch de l'effet actuel dans PATCH SYNC.

1. Alignez le curseur sur le numéro de patch IN1 ou IN2 dans l'écran PATCH SYNC.

Alignez le curseur sur l'effet que vous souhaitez ajouter à PATCH SYNC.

2. Appuyez sur le bouton [SPEED].

Le numéro de patch actuel est défini dans PATCH SYNC. La prochaine fois que vous passerez à ce morceau, le numéro de patch défini sera rappelé automatiquement.

Spécification des réglages audio

Pour spécifier les réglages audio en entrée et en sortie, procédez comme suit.

Modification du gain d'entrée de la prise INPUT

Sélectionnez le gain d'entrée correspondant au périphérique connecté aux prises INPUT 1 et INPUT 2 (GUITAR/MIC) du JS-10.

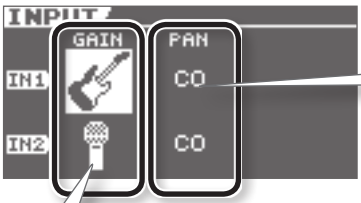

1. Procédez comme suit : Bouton [MENU] → « AUDIO SETTING » → Bouton [ENTER] → « INPUT » → Bouton [ENTER].

L'écran INPUT s'affiche.



PAN
Permet de définir l'effet PAN pour le son en entrée sur la prise INPUT.

GAIN
Permet de régler le gain d'entrée.

GAIN	Explication
	Sélectionnez cette option lorsqu'une guitare est branchée sur la prise INPUT.
	Sélectionnez cette option lorsqu'un microphone est branché sur la prise INPUT.

MÉMO

L'icône du gain d'entrée affichée sur l'écran supérieur est modifiée en fonction des réglages de la fonction GAIN.

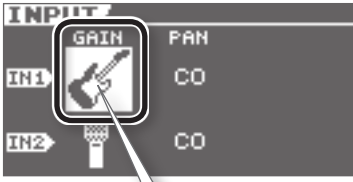

Icône du gain d'entrée

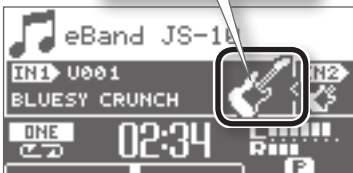

- * Lorsque vous définissez le GAIN sur mic, vérifiez tout d'abord que l'effet de la catégorie microphone est bien sélectionné.
- * Si vous définissez le GAIN sur mic alors qu'un effet guitare est sélectionné, vous risquez de produire un effet Larsen.
- * De même, si vous passez d'un morceau usine par défaut, l'effet guitare peut passer automatiquement à l'effet défini dans PATCH SYNC (p. 22) et générer un effet Larsen. Si tel est le cas, modifiez le paramètre SYNC SW de la fonction PATCH SYNC sur « OFF » de façon à ce que le patch ne puisse pas changer.

Réglage de l'équilibre des plages de fréquences hautes et basses (Global EQ)

Pour appliquer l'égaliseur au son global du JS-10 et régler la balance, procédez comme suit.

1. Procédez comme suit : Bouton [MENU] → « AUDIO SETTING » → Bouton [ENTER] → « EQ » → Bouton [ENTER]. L'écran GLOBAL EQ s'affiche.

2. Appliquez le réglage GAIN pour chaque bande.



GLOBAL EQ	Explication
LOW GAIN	Permet de définir le volume des graves.
MID GAIN	Permet de définir le volume des fréquences moyennes.
HIGH GAIN	Permet de définir le volume des aigus.

MÉMO

Appuyez sur le bouton [ENTER] dans l'écran GLOBAL EQ pour activer ou désactiver l'égaliseur.

Désactivation des haut-parleurs du JS-10

Il est possible d'envoyer des signaux audio des prises LINE OUT du JS-10 vers un périphérique de lecture externe (par exemple, une chaîne stéréo). Vous serez peut-être amené à désactiver les haut-parleurs internes du JS-10.

1. Procédez comme suit : Bouton [MENU] → « AUDIO SETTING » → Bouton [ENTER] → « SPEAKER » → Bouton [ENTER].

Appliquez les réglages de SPEAKER SW.

SPEAKER SW	Explication
OFF	Aucun son n'est produit par les haut-parleurs internes.
ON	Les haut-parleurs internes produisent le son.

MÉMO

La qualité sonore en sortie de la prise OUTPUT est modifiée en fonction des réglages SPEAKER SW. Ceci n'indique en rien un dysfonctionnement.

Paramètres système du JS-10

Il est possible de régler différents paramètres du JS-10 depuis l'écran SYSTEM.

1. Procédez comme suit : Bouton [MENU] → « SYSTEM » → Bouton [ENTER].

L'écran MENU > SYSTEM s'affiche.



Modification de la fonction du port USB COMPUTER

Pour sélectionner la fonction du port USB COMPUTER du JS-10, procédez comme suit.

1. Dans l'écran MENU > SYSTEM, procédez comme suit : « USB MODE » → Bouton [ENTER].

Le menu contextuel USB MODE s'affiche.



2. Spécifiez le réglage pour USB MODE.

USB MODE	Explication
eBand SONG LIST EDITOR	Sélectionnez cette option lors de l'utilisation d'eBand Song List Editor (p. 13).
AUDIO	Sélectionnez cette option lorsque vous utilisez le JS-10 pour écouter le son de votre ordinateur ou lorsque vous utilisez un logiciel pour l'enregistrement du son du JS-10 (p. 27).

3. Appuyez sur le bouton [ENTER].

Attribution de fonctions aux commutateurs au pied

Vous pouvez attribuer des fonctions à des pédales branchées sur le JS-10.

Reportez-vous à la section « Utilisation de commutateurs au pied et de pédales d'expression » (p. 30)

Sauvegardes des patches d'effet utilisateur sur une carte SD

Il est possible de sauvegarder sur une carte SD des patches d'effet utilisateur stockés sur le JS-10.

1. Dans l'écran MENU > SYSTEM, procédez comme suit : « PATCH BACKUP » → Bouton [ENTER].

L'écran PATCH BACKUP s'affiche.



2. Appuyez sur le bouton [ENTER].

Le message « Are you sure? » (Êtes-vous sûr ?) s'affiche.

3. Appuyez sur le bouton [ENTER] pour sauvegarder le patch.

Les réglages d'effet sont alors sauvegardés.

Restauration des patches d'effet utilisateur sauvegardés sur une carte SD

Vous pouvez restaurer des patches d'effet utilisateur sauvegardés sur une carte SD.

1. Dans l'écran MENU > SYSTEM, procédez comme suit : « PATCH RECOVER » → Bouton [ENTER].

L'écran PATCH RECOVER s'affiche.



2. Spécifiez le réglage pour MODE.

MODE	Explication
ALL USER PATCH	Tous les patches utilisateur sauvegardés sont restaurés sur le JS-10.
ONE USER PATCH	Seul le patch utilisateur spécifié est restauré sur le JS-10.

- 2-1. Si vous avez sélectionné ONE USER PATCH, sélectionnez le numéro de patch utilisateur à restaurer et le numéro de patch utilisateur sur lequel le restaurer.

Permet de sélectionner le numéro de patch à restaurer.

Permet de sélectionner le numéro de patch (destination de restauration) du JS-10 sur lequel vous souhaitez le restaurer.



3. Appuyez sur le bouton [ENTER].

Le message « Are you sure? » (Êtes-vous sûr ?) s'affiche.

4. Appuyez sur le bouton [ENTER] pour restaurer le patch.

Le patch utilisateur est restauré sur le JS-10.

Affichage de l'espace libre sur la carte SD et la clé USB

Vous pouvez vérifier l'espace libre disponible sur la clé USB et sur la carte SD insérées dans le JS-10.

1. Dans l'écran MENU > SYSTEM, procédez comme suit : « SD INFO » ou « USB MEMORY » → Bouton [ENTER].

L'écran SD CARD INFO (ou USB MEMORY INFO) s'affiche.

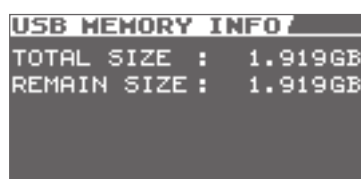
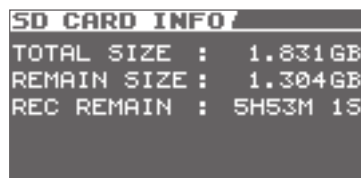

Élément	Explication
TOTAL SIZE	Permet d'afficher la taille totale de la mémoire.
REMAIN SIZE	Permet d'afficher l'espace libre disponible de la mémoire.
REC REMAIN	Permet d'afficher la durée d'enregistrement disponible sur la carte SD (s'applique uniquement à l'écran SD INFO).

Réglage du contraste de l'écran

Vous pouvez régler le contraste de l'écran du JS-10.

1. Dans l'écran MENU > SYSTEM, procédez comme suit : « SETTING » → Bouton [ENTER].

Spécifiez le réglage pour LCD CONTRAST.

LCD CONTRAST	Explication
1-16	Permet de régler le contraste de l'écran. Plus la valeur est élevée, plus l'écran s'éclaircit.

Activation de la fonction AUTO OFF

Le JS-10 s'éteint automatiquement après 30 minutes d'inutilisation (réglages d'usine par défaut). Vous pouvez régler la durée d'inactivité du JS-10 avant sa mise hors tension automatique.

REMARQUE

Les réglages sont perdus en cas de mise hors tension de l'appareil pendant la modification. Enregistrez les réglages à l'avance pour empêcher que cela ne se produise.

1. Dans l'écran MENU > SYSTEM, procédez comme suit : « SETTING » → Bouton [ENTER].
Spécifiez le réglage pour AUTO OFF.

AUTO OFF	Explication
OFF	La fonction AUTO OFF est désactivée.
10MIN, 30MIN, 240MIN	Définissez le nombre de minutes d'inactivité du JS-10 avant sa mise hors tension automatique.

Établissement d'une liste de morceaux à partir des fichiers stockés sur la carte SD

Vous pouvez modifier le réglage pour afficher les fichiers enregistrés sur la carte SD sous forme de liste dans l'écran SONG LIST.

1. Dans l'écran MENU > SYSTEM, procédez comme suit : « SETTING » → Bouton [ENTER].
Spécifiez le réglage pour SD VIEW.

SD VIEW	Explication
OFF	Il s'agit du réglage d'usine par défaut.
ON	« SD CARD » s'affiche dans l'écran SEARCH de SONG LIST. Si vous sélectionnez « SD CARD », les fichiers enregistrés sur la carte SD s'affichent sous forme de liste.

Sélection de la sortie à partir du port USB COMPUTER

Vous pouvez choisir de sortir uniquement le son entré par la prise INPUT 1 (GUITAR/MIC) ou la prise INPUT 2 (GUITAR/MIC) du port USB COMPUTER ou de sortir un son mixte créé par l'entrée de la prise INPUT 2 (AUX) et du port USB COMPUTER (p. 38).

1. Dans l'écran MENU > SYSTEM, procédez comme suit : « SETTING » → Bouton [ENTER].
Spécifiez le réglage pour USB AUDIO OUT.

USB AUDIO OUT	Explication
INPUT	Sort uniquement les entrées son de la prise INPUT 1 (GUITAR/MIC) ou INPUT 2 (GUITAR/MIC).
ALL	Mixe et sort toutes les entrées son de la prise INPUT 1 (GUITAR/MIC), de la prise INPUT 2 (GUITAR/MIC), de la prise INPUT 2 (AUX) et du port USB COMPUTER.

Initialisation d'une carte SD (FORMAT)

Cette procédure vous permet de formater les cartes SD du commerce sur le JS-10.

Reportez-vous à la section « Initialisation d'une carte SD (FORMAT) » (p. 29)

Restauration des réglages d'usine par défaut sur le JS-10

Pour restaurer les réglages d'usine par défaut des paramètres du JS-10, procédez comme suit.

1. Dans l'écran MENU > SYSTEM, procédez comme suit : « FACTORY RESET » → Bouton [ENTER].
L'écran FACTORY RESET s'affiche.
2. Sélectionnez le paramètre (ajoutez une coche) dont vous souhaitez redonner aux réglages les valeurs d'usine par défaut.

The screenshot shows the 'FACTORY RESET' screen with three options: 'ALL', 'SYSTEM', and 'USER PATCH'. Each option has a callout box explaining its function:

- ALL**: Permet de restaurer les réglages d'usine par défaut de tous les paramètres.
- SYSTEM**: Permet de restaurer les réglages d'usine par défaut des paramètres système.
- USER PATCH**: Permet de restaurer les réglages d'usine par défaut des patches d'effet utilisateur.

There is also a note on the right side of the screen: 'Permet de spécifier la plage de patches utilisateur dont les réglages d'usine par défaut doivent être restaurés.'

REMARQUE

Si vous rétablissez les réglages d'usines par défaut des paramètres sélectionnés, les informations modifiées précédemment sont perdues.

3. Appuyez sur le bouton [ENTER].
Le message « Are you sure? » (Êtes-vous sûr ?) s'affiche.
4. Pour revenir aux réglages d'usine par défaut, procédez comme suit : « OK » → Bouton [ENTER].
Les réglages reprennent les valeurs d'usine par défaut,

Utilisation du JS-10 comme interface USB Audio

Vous pouvez utiliser le JS-10 pour écouter le son d'un ordinateur via USB. Vous pouvez par ailleurs utiliser le logiciel installé sur votre ordinateur pour enregistrer le son du JS-10 via USB.

Préparation d'un pilote USB

Enregistrez les fichiers du pilote USB sur votre ordinateur.

MÉMO

- Il n'est nécessaire d'installer le pilote USB sur l'ordinateur que lors de sa première utilisation.
- Le fichier du pilote USB figure sur la carte SD fournie. La version la plus récente du pilote USB est disponible sur le site Internet de Roland.

<http://www.roland.com/support/>

- Vous pouvez installer le pilote sur un ordinateur Mac à condition que celui-ci soit équipé d'un processeur Intel.
- Si la dernière version du fichier du pilote USB est déjà installée sur votre ordinateur, passez à la section « Installation du pilote USB » (p. 27)
- Les procédures décrites ci-dessous sont à effectuer sur l'ordinateur dans Poste de travail (ou Ordinateur) sous Windows et via Finder sous Mac OS.

1. Suivez la procédure décrite à la section « Modification de la fonction du port USB COMPUTER » (p. 24) puis définissez USB MODE sur « eBand SONG LIST EDITOR ».
2. Connectez l'ordinateur au JS-10 à l'aide d'un câble USB.

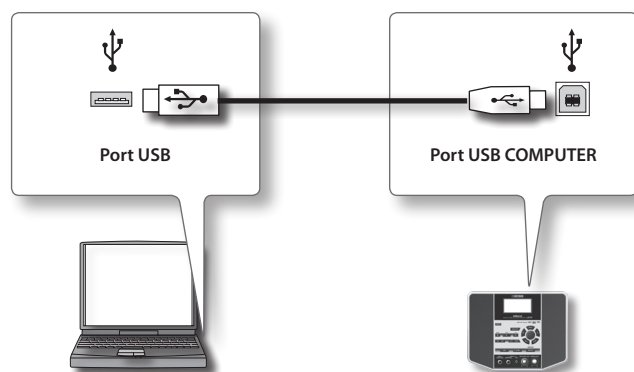

3. Sur votre ordinateur, accédez aux dossiers sous « JS-10 EBAND ».
4. Double-cliquez sur les fichiers indiqués ci-dessous.

Nom du fichier	Système d'exploitation pris en charge
Win.zip	Windows 7, Vista ou XP
Mac.dmg	Mac OS

Le contenu du fichier s'affiche.

5. Copiez le dossier « Drivers » sur votre ordinateur.

MÉMO

Il est recommandé de le copier dans un dossier facile à retrouver par la suite.

6. Déconnectez le JS-10 de l'ordinateur.

- Sous Windows 7
Dans le coin inférieur droit de votre écran, cliquez sur l'icône [] → icône [], puis cliquez sur « Ejecter JS-10 EBAND ».
- Sous Windows Vista/XP
Dans le coin inférieur droit de votre écran, cliquez sur l'icône [] ([] sous XP), puis sur « Retirer le périphérique de stockage de masse USB ».
- Sous Mac OS
Faites glisser l'icône « JS-10 EBAND » vers l'icône d'éjection dans le Dock.

7. Appuyez sur le bouton [EXIT].

Le message « Are you sure? » s'affiche.

8. Pour mettre un terme à la connexion, appuyez sur le bouton [ENTER] du JS-10.

Installation du pilote USB

Pour installer le pilote USB, utilisez le fichier du pilote USB enregistré sur votre ordinateur.

1. Déconnectez le câble USB du JS-10.
2. Suivez la procédure décrite à la section « Modification de la fonction du port USB COMPUTER » (p. 24), puis définissez USB MODE sur « AUDIO ».
Le dossier qui contient le pilote USB est créé.
3. Lisez le fichier « Readme.htm » contenu dans le dossier créé et installez le pilote en suivant les instructions.

Lecture de morceaux sur un ordinateur via le JS-10

Vous pouvez lire des morceaux sur un ordinateur et utiliser les hautparleurs du JS-10 pour les écouter.

1. Suivez la procédure décrite à la section « Modification de la fonction du port USB COMPUTER » (p. 24) puis définissez USB MODE sur « AUDIO ».
2. Connectez l'ordinateur au JS-10 à l'aide d'un câble USB.
3. Définissez le JS-10 comme destination de sortie pour les données audio lues par le logiciel de lecture audio de l'ordinateur.

MÉMO

Pour connaître la procédure à suivre pour modifier la destination de sortie audio, reportez-vous au manuel d'utilisation de votre logiciel.

Utilisation des cartes SD disponibles dans le commerce

Outre la carte SD fournie, vous pouvez également utiliser les cartes SD du commerce.

Caractéristiques techniques des cartes SD compatibles avec le JS-10

Le JS-10 prend en charge des cartes SD ayant les caractéristiques techniques suivantes.

- Capacité : 1-32 Go
- SD/SDHC standard

Cartes SD compatibles avec le JS-10

Consultez le site Internet de Roland pour plus d'informations sur les cartes SD compatibles avec le JS-10.

<http://www.roland.com/support/>

MÉMO

- Le JS-10 prend en charge les cartes SDHC.
- Il arrive que certains types de cartes SD ou les cartes SD de certains fabricants ne fonctionnent pas convenablement avec le JS-10 pendant l'enregistrement ou la lecture.

Capacité et durée d'enregistrement des cartes SD

Le tableau ci-dessous indique le nombre approximatif de morceaux pouvant être enregistrés sur le JS-10 en fonction de la capacité de la carte SD.

Taille	Avec les morceaux eBand	Avec WAV	Avec MP3
Morceaux par Go	50 morceaux (4 heures)	20 morceaux (1,5 heures)	200 morceaux (17 heures)
32 Go	1 700 morceaux (130 heures)	600 morceaux (50 heures)	4 000 morceaux (550 heures)

MÉMO

- Les chiffres indiqués dans le tableau se fondent sur des morceaux d'une durée de 5 minutes.
- Les données sur les morceaux, les pilotes USB et autres données se trouvent sur la carte SD fournie. De ce fait, le nombre de morceaux que la carte peut contenir est inférieur aux chiffres indiqués dans le tableau ci-dessus.
- Les calculs se fondent sur des morceaux au format MP3 encodés avec une fréquence d'échantillonnage de 44,1 kHz et un débit binaire de 128 Kbps.
- Les calculs se fondent sur des morceaux au format WAV pour des données stéréo d'une fréquence d'échantillonnage de 44,1 kHz et d'un débit binaire de quantification de 16 bits.
- Le nombre de morceaux enregistrables varie en fonction des morceaux inclus.
- Quelle que soit la quantité d'espace libre disponible, le JS-10 ne peut stocker que 4 000 morceaux au maximum.

Remplacement de la carte SD

Pour remplacer la carte SD fournie par une autre carte SD, procédez comme suit.

REMARQUE

N'insérez et n'extrayez jamais de carte SD ou SDHC lorsque l'appareil est sous tension. Vous risqueriez d'endommager les données de l'appareil ou de la carte SD ou SDHC.

1. Appuyez sur le bouton [POWER] pour éteindre le JS-10.
2. Dévissez le couvercle du connecteur de la carte SD.

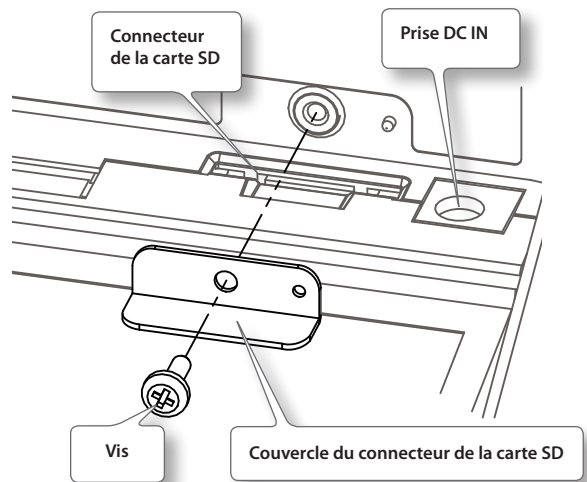

3. Poussez la carte SD vers l'intérieur, puis lâchez les doigts.
4. Retirez la carte SD.
5. Insérez la nouvelle carte SD dans le JS-10.

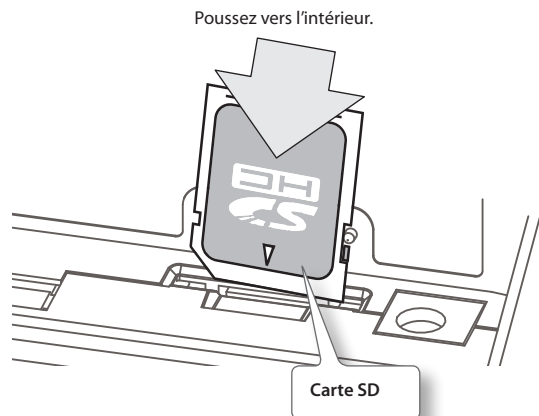

6. Revissez le couvercle du connecteur de la carte SD.

À propos de la fonction de protection en écriture (LOCK) des cartes SD

Vous pouvez préserver le contenu de la carte SD en la protégeant en écriture. Pour protéger une carte en écriture, faites glisser le bouton de protection en écriture situé sur le côté de la carte SD en position « LOCK » (verrouillage). Pour utiliser les fonctions du JS-10, faites glisser le bouton de façon à quitter la position LOCK.

Commutateur de protection en écriture

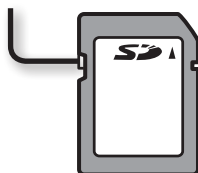

Initialisation d'une carte SD (FORMAT)

Cette procédure vous permet d'utiliser les cartes SD du commerce sur le JS-10.

REMARQUE

- La carte SD fournie ne peut pas être initialisée (formatée) à l'aide du JS-10 afin de protéger son contenu. Si vous initialisez la carte SD fournie à l'aide de votre ordinateur, cette opération entraîne la perte de vos morceaux, de vos pilotes USB et de eBand Song List Editor. Les réglages de protection des morceaux ne sont pas pris en compte.
- Étant donné qu'il n'existe aucun moyen de récupérer des données après l'initialisation, veillez à sauvegarder toutes les données importantes avant d'initialiser la carte (p. 20).

- 1. Procédez comme suit : Bouton [MENU] → « SYSTEM » → Bouton [ENTER] → « SD CARD FORMAT » → Bouton [ENTER].**
L'écran SD CARD FORMAT s'affiche.
- 2. Appuyez sur le bouton [ENTER].**
Le message « Are you sure? » (Êtes-vous sûr ?) s'affiche.
- 3. Pour initialiser la carte SD, procédez comme suit : « OK » → Bouton [ENTER].**

MÉMO

Suivez la procédure ci-dessous pour copier les données d'une carte SD sur une autre carte SD récemment initialisée.

- 3-1. Sauvegardez la première carte SD (p. 20).**
- 3-2. Restaurez les données enregistrées sur la nouvelle carte SD (p. 20).**

Utilisation de commutateurs au pied et de pédales d'expression

Vous pouvez connecter deux BOSS FS-5U (vendu séparément), un BOSS FS-6 (vendu séparément) ou une Roland EV-5, etc. (disponible séparément) pour commander différentes fonctionnalités au pied.

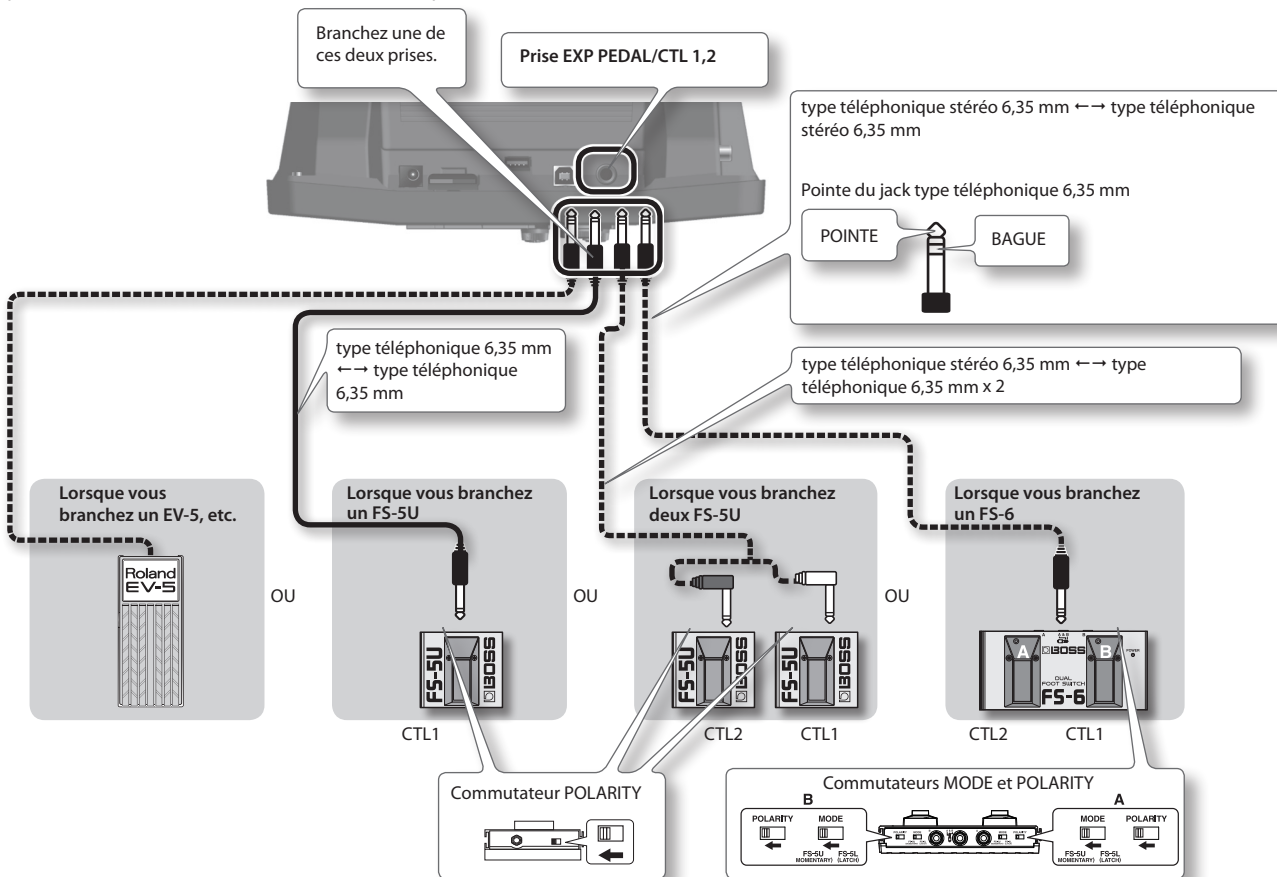

MÉMO

- Ne branchez ou débranchez jamais un commutateur au pied ou une pédale d'expression lorsque l'appareil est sous tension.
- Utilisez uniquement la pédale d'expression indiquée (Roland EV-5, vendue séparément). Le branchement de toute autre pédale d'expression risque de provoquer des dysfonctionnements et/ou d'endommager l'appareil.

Attribution de fonctions aux commutateurs au pied

1. Procédez comme suit : Bouton [MENU] → « SYSTEM » → Bouton [ENTER] → « PEDAL » → Bouton [ENTER].

Définissez une fonction pour CTL 1 ou CTL 2.

CTL 1 / CTL 2	Explication
PLAY/STOP	Permet de faire fonctionner le lecteur (lecture/arrêt).
REC/STOP	Permet de faire fonctionner l'enregistreur (enregistrement/arrêt).
IN1 PATCH +1	Modifiez le numéro de patch d'effet pour la prise INPUT 1 (GUITAR/MIC) (+1).
IN1 PATCH -1	Modifiez le numéro de patch d'effet pour la prise INPUT 1 (GUITAR/MIC) (-1).
IN2 PATCH +1	Modifiez le numéro de patch d'effet pour la prise INPUT 2 (GUITAR/MIC) (+1).
IN2 PATCH -1	Modifiez le numéro de patch d'effet pour la prise INPUT 2 (GUITAR/MIC) (-1).

Fonctions que vous pouvez contrôler à l'aide des pédales d'expression

La fonction de la pédale d'expression (vendue séparément) change selon que l'effet WAH est activé ou désactivé pour la prise INPUT 1.

MÉMO

Les contrôles de la pédale d'expression passent par l'entrée son de la prise INPUT 1.

Effet WAH (p. 35)	Fonction de la pédale d'expression
ON	Fonctionne comme une pédale wah wah pour la prise INPUT 1.
OFF	Fonctionne comme une pédale de volume pour la prise INPUT 1.

Liste des paramètres d'effets

Les noms de produits mentionnés dans ce document sont des marques ou des marques déposées de leurs propriétaires respectifs. Dans le présent manuel, ces noms sont utilisés car il s'agit de la méthode la plus pratique de décrire les sons simulés à l'aide de la technologie COSM.

AMP

La technologie COSM simule diverses caractéristiques de préampli, de tailles de haut-parleurs et de formes d'enceintes.

Paramètre/Plage	Explication
ON/OFF (Activé/Désactivé)	
OFF, ON	Permet d'activer/de désactiver l'effet AMP.
TYPE	
Permet de définir le type de préampli.	
NATURAL CLEAN	Son propre et sans fioritures qui minimise les particularités de l'ampli, comme son caractère aigu ou ses graves cavernes.
FULL RANGE	Amplificateur doté d'une vaste plage de fréquences et d'une réponse particulièrement uniforme. Idéal pour la guitare acoustique.
COMBO CRUNCH	Son crunch qui permet d'exprimer les nuances de votre picking encore plus fidèlement que sur les amplificateurs combinés classiques.
STACK CRUNCH	Crunch qui répond bien aux dynamiques de picking tout en conservant toutes les caractéristiques qui définissent une enceinte de haut-parleur 4 x 12".
HIGAIN STACK	Son à haut gain d'un ampli Marshall classique, spécialement rehaussé de façon unique grâce à la technologie de modélisation COSM.
POWER DRIVE	Son drive simple qui s'adapte à un vaste panel de situations, aussi bien en accompagnement qu'en lead. Ce type de son ne peut pas être produit par les amplificateurs combinés ou à deux corps existants.
EXTREME LEAD	Nouveau type de son qui atténue la réponse de fréquence inégale typique des grands amplificateurs à deux corps.
CORE METAL	Son d'ampli à deux corps fortement modifié afin d'obtenir le son métal ultime.
JC-120	Modélise le son du Roland JC-120.
CLEAN TWIN	Modélise un Fender Twin Reverb.
PRO CRUNCH	Modélise un Fender Pro Reverb.
TWEED	Modélise un Fender Bassman 4 x 10" Combo.
DELUXE CRUNCH	Modélise un Fender Deluxe Reverb.
VO DRIVE	Modélise le son drive d'un VOX AC-30TB. Son idéal pour le rock british des sixties.
VO LEAD	Modélise le son lead d'un VOX AC-30TB.
MATCH DRIVE	Modélise le son produit en utilisant l'entrée gauche d'un Matchless D/C-30. Simulation d'un ampli à lampe largement utilisé pour le blues-rock et la fusion.
BG LEAD	Modélise le son lead d'un amplificateur combiné MESA/Boogie. Son d'un ampli à lampe très populaire à la fin des années 1970 et dans les années 1980.
BG DRIVE	Modélise un MESA/Boogie avec le commutateur TREBLE SHIFT SW activé.
MS1959 I	Modélise le son produit en utilisant l'entrée I d'un ampli Marshall de 1959. Son aigu idéal pour le hard rock.
MS1959 I+II	Son des entrées I et II de l'ampli guitare branchées en parallèle, créant un son plus riche en graves que celui produit en utilisant l'entrée I.
R-FIER VINTAGE	Modélise le son du canal 2 en mode VINTAGE d'un MESA/Boogie DUAL Rectifier.

Paramètre/Plage	Explication
R-FIER MODERN	Modélise le son du canal 2 en mode MODERN d'un MESA/Boogie DUAL Rectifier.
T-AMP LEAD	Modélise un Hughes & Kettner Triamp AMP3.
SLDN	Modélise un Soldano SLO-100. Son très populaire dans les années 1980.
5150 DRIVE	Modélise le canal lead d'un Peavey EVH 5150.
BASS CLEAN	Son clair idéal pour les guitares basses.
BASS CRUNCH	Son crunch avec distorsion naturelle, idéal pour les guitares basses.
BASS HIGAIN	Son à haut gain idéal pour les guitares basses.
GAIN	
0-120	Permet de régler la distorsion de l'ampli.
LEVEL	
0-100	Permet de régler le volume de l'ensemble du préampli. * Veuillez à ne pas trop augmenter le réglage du paramètre LEVEL.
BASS	
0-100	Permet de régler le son de la plage de fréquences basses.
MIDDLE	
0-100	Permet de régler le son de la plage de fréquences moyennes.
TREBLE	
0-100	Permet de régler le son de la plage de fréquences hautes.
PRESENCE	
0-100	Permet de régler le son de la plage de fréquences ultra hautes.
BRIGHT	
Permet d'activer/de désactiver l'effet BRIGHT.	
* Le paramètre BRIGHT est uniquement disponible pour certains types de PREAMP.	
OFF	Le paramètre de brillance est désactivé.
ON	Le paramètre de brillance est activé pour créer un timbre plus léger et plus clair.
T-COMP	
-10-+10	Permet de régler le sens de compression de l'ampli.

COMP/LIMITER

Permet de produire un sustain long en égalisant le volume du signal d'entrée. Vous pouvez le faire passer sur un limiteur pour supprimer uniquement les pics sonores et empêcher la distorsion.

Paramètre/Plage	Explication
ON/OFF (Activé/Désactivé)	
OFF, ON	Permet d'activer/de désactiver l'effet COMP/LIMITER.
TYPE	
COMP	L'effet simule un compresseur.
LIMITER	L'effet simule un limiteur.
SUSTAIN *1	
0-100	Permet de régler la plage (durée) au cours de laquelle les signaux de bas niveau sont rehaussés. Des valeurs plus élevées entraînent un sustain plus long.
ATTACK *1	
0-100	Permet de régler la force de l'attaque du picking lors de l'utilisation des cordes. Plus la valeur est élevée, plus l'attaque est acérée, ce qui crée un son à la définition plus claire.
THRESHOLD *2	
0-100	Réglez ce paramètre en fonction du signal d'entrée de votre guitare. Lorsque le niveau de signal d'entrée dépasse le niveau du seuil, le limiteur s'applique.
RELEASE *2	
0-100	Permet de définir l'instant à partir duquel le niveau de signal passe en dessous du seuil jusqu'à la suppression du limiteur.
TONE	
-50-+50	Permet de définir le timbre.
LEVEL	
0-100	Permet de régler le volume.

*1. Réglage disponible lorsque TYPE est défini sur COMP.

*2. Réglage disponible lorsque TYPE est défini sur LIMITER.

OD/DS (Overdrive/Distorsion)

Cet effet déforme le son pour créer un effet de sustain long.

Paramètre/Plage	Explication
ON/OFF (Activé/Désactivé)	
OFF, ON	Permet d'activer/de désactiver l'effet OD/DS.
TYPE	
Permet de sélectionner le type de distorsion.	
CLN BOOST	Offre les fonctions d'un booster classique tout en produisant une tonalité claire et puissante même lorsqu'il est utilisé tout seul.
BLUES OD	Son crunch de la pédale BOSS BD-2. Offre une distorsion reproduisant fidèlement les nuances du picking.
OD-1	Son de la pédale BOSS OD-1. Permet de produire une distorsion légère et douce.
T-SCREAM	Modélise la pédale Ibanez TS-808.
DISTORTION	Distorsion classique, standard.
RAT	Modélise une pédale Pro Co RAT.
GUV DS	Modélise une pédale Marshall GUV' NOR.
DST+	Modélise une pédale MXR DISTORTION+.
METAL ZONE	Son de la pédale BOSS MT-2. Permet de produire un grand nombre de sons metal, du style à l'ancienne au slash metal.
'60s FUZZ	Modélise une pédale FUZZFACE. Permet de produire un son fuzz gras.
OCT FUZZ	Modélise une pédale ACETONE FUZZ.
MUFF FUZZ	Modélise une pédale Electro-Harmonix Big Muff π.
DRIVE	
0-120	Permet de définir la profondeur de la distorsion.
BOTTOM	
-50-+50	Permet de régler le son de la plage de fréquences basses. En tournant la commande vers la gauche (dans le sens inverse des aiguilles d'une montre), on produit un son dont les graves sont supprimés. En la tournant vers la droite, on produit un son plus riche en graves.
TONE	
-50-+50	Permet de définir le timbre.
EFFECT LEVEL	
0-100	Permet de régler le volume du son de l'effet.

NS (suppresseur de bruit)

Cet effet réduit les bruits et les bourdonnements des micros de la guitare. Étant donné que la suppression du bruit suit l'enveloppe du son de la guitare (l'évolution du volume en fonction du temps), elle n'a pratiquement pas d'influence sur le son de la guitare en lui-même et produit ainsi un son très naturel.

Paramètre/Plage	Explication
ON/OFF (Activé/Désactivé)	
OFF, ON	Permet d'activer/de désactiver l'effet NOISE SUPPRESSOR.
THRESHOLD	
0-100	Réglez ce paramètre en fonction du volume du bruit. Si le niveau du bruit est élevé, il convient d'utiliser un réglage élevé. Si le niveau du bruit est bas, il convient d'utiliser un réglage bas. Réglez cette valeur jusqu'à ce que l'évolution du son de la guitare soit aussi naturelle que possible. * Un réglage élevé du paramètre THRESHOLD peut entraîner l'absence de son lorsque vous jouez avec le volume de votre guitare réduit au minimum.

EQ (Equalizer)

Permet de régler le son comme un égaliseur. Un rendu d'égaliseur paramétrique est utilisé pour les plages hautes-moyennes et basses-moyennes.

Paramètre/Plage	Explication
ON/OFF (Activé/Désactivé)	
OFF, ON	Permet d'activer/de désactiver l'effet EQUALIZER.
LOW GAIN	
-20-+20dB	Permet de définir le timbre de la plage de fréquences basses.
HIGH GAIN	
-20-+20dB	Permet de définir le timbre de la plage de fréquences hautes.
LEVEL	
-20-+20dB	Permet de régler le niveau de volume global de l'égaliseur.
LO-MID FREQ (Low Middle Frequency)	
20.0Hz-10.0kHz	Permet de spécifier le centre de la plage de fréquences qui sera réglée par le paramètre LO-MID GAIN.
LO-MID Q (Low Middle Q)	
0,5-16	Permet de régler la largeur de la zone affectée par l'égaliseur centré au niveau des fréquences basses à moyennes (LO-MID FREQ). Plus les valeurs sont élevées, plus la zone est réduite.
LO-MID GAIN (Low Middle Gain)	
-20-+20dB	Permet de définir le timbre de la plage de fréquences basses à moyennes.
LO-MID FREQ (Low Middle Frequency)	
20.0Hz-10.0kHz	Permet de spécifier le centre de la plage de fréquences qui sera réglée par le paramètre HI-MID GAIN.
HI-MID Q (High Middle Q)	
0,5-16	Permet de régler la largeur de la zone affectée par l'égaliseur centré au niveau des fréquences hautes à moyennes (HI-MID FREQ). Plus les valeurs sont élevées, plus la zone est réduite.
HI-MID GAIN (High Middle Gain)	
-20-+20dB	Permet de définir le timbre de la plage de fréquences hautes à moyennes.
LOW CUT (Low Cut Filter)	
FLAT, 20Hz-800Hz	Permet de définir la fréquence à partir de laquelle le filtre passe-bas est activé. Lorsque le paramètre FLAT est sélectionné, le filtre passe-bas est désactivé.
HIGH CUT (High Cut Filter)	
630Hz-12.5kHz, FLAT	Permet de définir la fréquence à partir de laquelle le filtre passe-haut est activé. Lorsque le paramètre FLAT est sélectionné, le filtre passe-haut est désactivé.

MODULATION

Utilisez MOD SELECT pour sélectionner l'effet à utiliser.

Paramètre/Plage	Explication	
ON/OFF (Activé/Désactivé)		
OFF, ON	Permet d'activer/de désactiver l'effet MODULATION.	
MOD SELECT (Modulation Select)		
Permet de sélectionner le type de modulation.		
PHASER	Phaser	p. 33
FLANGER	Flanger	p. 34
CHORUS	Chorus	p. 34
TREMOLO	Tremolo	p. 34
ROTARY	Rotary	p. 34
UNI-V	Uni-Vibe	p. 34
PAN	Pan	p. 34

PHASER

Effet ajoutant au son direct des parties au déphasage variable pour conférer au son une particularité tourbillonnante.

Paramètre/Plage	Explication
TYPE	
Permet de sélectionner le nombre d'étages utilisées par l'effet phaser.	
4 STAGE	Effet phaser à quatre étages. Permet d'obtenir un effet phaser léger.
8 STAGE	Effet phaser à huit étages. Il s'agit d'un effet phaser populaire.
12 STG	Effet phaser à douze étages. Permet d'obtenir un effet phaser profond.
BI-PH.	Phaser présentant des circuits à deux étages connectés en série.
RATE	
0-100 (*)	Permet de définir le débit de l'effet phaser.
DEPTH	
0-100	Permet de définir la profondeur de l'effet phaser.
RESONANCE	
0-100	Permet de définir la quantité de résonance (feedback). Une augmentation de cette valeur met l'effet en évidence, ce qui crée un son plus original.

Réglage des paramètres à l'aide de l'effet Tap Tempo

Les valeurs des paramètres marqués d'un astérisque (*) peuvent être définies afin de correspondre au rythme que vous utilisez lorsque vous appuyez sur le bouton [SPEED] (Tap Tempo).

Appuyez sur le bouton [SPEED] deux fois ou plus consécutivement pour spécifier un tempo pour le paramètre.

FLANGER

Permet de moduler le son en un son déformé semblable à un bruit d'avion à réaction.

Paramètre/Plage	Explication
RATE	
0-100 (*)	Permet de définir le débit de l'effet flange.
DEPTH	
0-100	Permet de définir la profondeur de l'effet flange.
RESONANCE	
0-100	Permet de définir la quantité de résonance (feedback). Une augmentation de cette valeur met l'effet en évidence, ce qui crée un son plus original.
MANUAL	
0-100	Permet de définir la fréquence centrale à laquelle appliquer l'effet.

CHORUS

Dans cet effet, un son légèrement désaccordé est ajouté au son d'origine pour ajouter de la profondeur et de l'ampleur.

Paramètre/Plage	Explication
MODE	
Permet de sélectionner le mode chorus.	
MONO	Effet de chorus produisant le même son dans les canaux de gauche et de droite.
ST1	Effet de chorus stéréo ajoutant des sons différents aux canaux de droite et de gauche.
ST2	Chorus stéréo utilisant la synthétisation dans l'espace ; le son direct sort par le canal de gauche et le son de l'effet par le canal de droite.
RATE	
0-100 (*)	Permet de définir le débit de l'effet CHORUS.
DEPTH	
0-100	Permet de définir la profondeur de l'effet CHORUS. Définissez la valeur sur 0 afin de générer un effet de doubling.
EFFECT LEVEL	
0-100	Permet de régler le volume du son de l'effet.

TREMOLO

Effet qui crée un mouvement cyclique dans le volume.

Paramètre/Plage	Explication
RATE	
0-100 (*)	Permet de régler la fréquence (vitesse) de la modification.
DEPTH	
0-100	Permet de régler la profondeur de l'effet.
WAVE SHAPE	
0-100	Permet de régler les modifications de volumes. Plus la valeur est élevée, plus la pente de la courbe est importante.

ROTARY

Permet de produire le son d'un haut-parleur rotatif.

Paramètre/Plage	Explication
RATE	
0-100 (*)	Permet de régler la vitesse de rotation.

UNI-V (Uni-Vibe)

Modélise un Uni-Vibe.

Ressemble à un effet phaser mais permet de créer une ondulation unique qu'un phaser normal ne peut produire.

Paramètre/Plage	Explication
RATE	
0-100 (*)	Permet de régler le débit de l'effet UNI-V.
DEPTH	
0-100	Permet de régler la profondeur de l'effet UNI-V.

PAN

En modifiant en alternance le niveau de volume des côtés gauche et droit, cet effet vous permet de faire « voler » le son de la guitare d'un haut-parleur à l'autre, lorsque le son est diffusé en stéréo.

Paramètre/Plage	Explication
RATE	
0-100 (*)	Permet de régler la fréquence (vitesse) de la modification.
DEPTH	
0-100	Permet de régler la profondeur de l'effet.
WAVE SHAPE	
0-100	Permet de régler les modifications de volumes. Plus la valeur est élevée, plus la pente de la courbe est importante.

DELAY

Cet effet ajoute un delay au son direct, ce qui permet de donner plus de corps au son ou de créer des effets spéciaux.

Paramètre/Plage	Explication
ON/OFF (Activé/Désactivé)	
OFF, ON	Permet d'activer/de désactiver l'effet DELAY.
DELAY TIME	
1 ms–1 000 ms (*)	Permet de régler la durée du delay.
FEEDBACK	
0–100	Permet de définir la quantité de delay renvoyée en entrée. Plus la valeur est élevée, plus les répétitions du delay seront nombreuses.
HIGH CUT (High Cut Filter)	
630Hz–12.5kHz, FLAT	Permet de définir la fréquence à partir de laquelle le filtre passe-haut est activé. Lorsque le paramètre FLAT est sélectionné, le filtre passe-haut est désactivé.
EFFECT LEVEL	
0–120	Permet de régler le volume du son de delay.

REVERB

Permet d'ajouter une réverbération au son.

Paramètre/Plage	Explication
ON/OFF (Activé/Désactivé)	
OFF, ON	Permet d'activer/de désactiver l'effet REVERB.
TYPE	
Permet de sélectionner le type de REVERB. Diverses simulations d'espace différentes sont proposées.	
AMBI. (AMBIENCE)	Permet de simuler un micro d'ambiance (placé loin de la source sonore) utilisé pour l'enregistrement ou d'autres applications. Cet effet est utilisé pour produire une sensation d'ouverture et de profondeur plutôt que pour accentuer la réverbération.
ROOM	Permet de simuler la réverbération d'une petite pièce. Produit des réverbérations chaleureuses.
HALL	Permet de simuler la réverbération d'une salle de concert. Produit des réverbérations spacieuses et claires.
PLATE	Permet de simuler une réverbération à plaque (appareil produisant une réverbération grâce aux vibrations d'une plaque métallique). Produit un son métallique mettant en valeur les fréquences hautes.
REV TIME (Reverb Time)	
0.1s–10.0s	Permet de régler la longueur (durée) de réverbération.
HIGH CUT (High Cut Filter)	
630Hz–12.5kHz, FLAT	Permet de définir la fréquence à partir de laquelle le filtre passe-haut est activé. Lorsque le paramètre FLAT est sélectionné, le filtre passe-haut est désactivé.
EFFECT LEVEL	
0–100	Permet de régler le volume du son de réverbération.

EZ CHAR

Paramètre/Plage	Explication
EZ CHAR (EZ Character)	
-20–+20	Augmentez la valeur pour adapter le son à une tonalité solo (-20) et diminuez-la pour adapter le son à une tonalité d'accompagnement (+20).

WAH

Vous pouvez contrôler l'effet wah en temps réel en appuyant sur la pédale d'expression connectée à la prise EXP PEDAL/CTL 1, 2.

MÉMO

L'effet WAH peut être utilisé pour des effets sur la prise INPUT 1.

Paramètre/Plage	Explication
ON/OFF (Activé/Désactivé)	
OFF, ON	Permet d'activer/de désactiver l'effet WAH.

Réglage des paramètres à l'aide de l'effet Tap Tempo

Les valeurs des paramètres marqués d'un astérisque (*) peuvent être définies afin de correspondre au rythme que vous utilisez lorsque vous appuyez sur le bouton [SPEED] (Tap Tempo).

Appuyez sur le bouton [SPEED] deux fois ou plus consécutivement pour spécifier un tempo pour le paramètre.

Messages d'erreur

Message	Explication	Page
Cannot Edit Song Name!	Impossible de modifier le nom du morceau. Utilisez eBand Song List Editor pour modifier le nom. Un nom de morceau modifié à l'aide d'eBand Song List Editor peut être affiché mais non modifié sur le JS-10.	p. 13
Card Full!	Aucun espace libre sur la carte SD. Effacez les morceaux inutiles de la carte, ou utilisez une autre carte SD qui dispose d'espace libre.	p. 8, p. 28
Card Locked!	La carte SD est protégée en écriture. Désactivez la protection en écriture.	p. 29
Card Read Error!	Impossible de lire la carte SD. Formatez la carte SD. * Gardez cependant à l'esprit que le formatage d'une carte SD efface toutes données qu'elle contient.	p. 29
Card Write Error!	Écriture sur la carte SD impossible. Formatez la carte SD. * Gardez cependant à l'esprit que le formatage d'une carte SD efface toutes données qu'elle contient.	p. 29
Data Not Found!	Aucune donnée d'effet n'est sauvegardée sur la carte SD.	—
Data Too Long!	La lecture/l'enregistrement est impossible car le morceau est trop long (trop lourd).	—
Data Too Short!	La lecture/l'enregistrement est impossible car le morceau est trop court.	—
Disconnect USB Cable!	Le câble USB est connecté au JS-10. Déconnectez le câble USB du JS-10.	—
Drive Busy!	La vitesse de lecture ou d'écriture des données est insuffisante. Si ce message d'erreur apparaît alors que vous lisez un morceau à partir d'une clé USB, utilisez la fonction IMPORT pour importer ce morceau sur la carte SD avant utilisation.	p. 22
No Card!	Aucune carte SD n'est insérée dans le JS-10.	p. 28
No File! Song Erased!	Le morceau sélectionné n'existe pas sur la carte SD. Effacez le morceau qui a généré l'erreur.	p. 8
Preset Data Exists!	Vous ne pouvez pas formater la carte SD fournie avec le JS-10.	p. 29
Protected!	Le morceau est protégé. Désactivez la protection en écriture.	p. 21
Stop Player!	Vous ne pouvez pas utiliser l'appareil quand un enregistrement ou une lecture est en cours sur l'enregistreur du JS-10. Appuyez sur le bouton [■] (STOP) et arrêtez l'enregistrement ou la lecture.	—
System Error!	Les données n'ont pas pu être enregistrées dans la mémoire interne du JS-10. Il est possible que le JS-10 rencontre un dysfonctionnement. Contactez le centre de service Roland ou un distributeur Roland agréé.	—
Too Many Songs!	La limite du nombre de morceaux enregistrables sur une carte SD (4 000) a été atteinte. Effacez les morceaux inutiles de la carte, ou utilisez une autre carte SD qui dispose d'espace libre.	p. 8, p. 28
Unsupported Card! Unformatted USB Memory!	La carte SD (ou la clé USB) n'est pas formatée ou est formatée dans un format non reconnu par le JS-10. Formatez la carte SD à l'aide du JS-10. Utilisez votre ordinateur pour initialiser la clé USB. * Le formatage d'une carte SD (ou d'une clé USB) efface toutes données qu'elle contient.	p. 29
Unsupported Card! Unformatted USB Memory!	Cette carte (ou cette clé USB) n'est pas compatible avec le JS-10. Utilisez une carte SD (ou une clé USB) dont la compatibilité avec le JS-10 est certifiée par Roland. Avant d'utiliser une carte SD du commerce, consultez le site Web de Roland. http://www.roland.com/support/	—
Unsupported Format!	Le morceau ne peut être lu car son format n'est pas pris en charge par le JS-10.	—
USB Memory Full!	Il n'y a plus d'espace libre sur la clé USB. Effacez les morceaux inutiles de la clé USB ou utilisez une autre clé USB disposant d'espace libre.	p. 8, p. 28
USB Memory Read Error!	Impossible d'accéder aux données de la clé USB. Utilisez votre ordinateur pour initialiser la clé USB. * Gardez cependant à l'esprit que le formatage de la clé USB efface toutes données qu'elle contient.	—
USB Memory Read Error!	Écriture sur la clé USB impossible. Utilisez votre ordinateur pour initialiser la clé USB. * Gardez cependant à l'esprit que le formatage de la clé USB efface toutes données qu'elle contient.	—

Guide de dépannage

Problème	Éléments à vérifier	Page
Pas de mise sous tension	Assurez-vous que l'adaptateur secteur du JS-10 est branché correctement à la prise secteur et au JS-10.	p. 4
L'appareil n'émet aucun son	Le bouton MASTER LEVEL est-il réglé au minimum ?	p. 3
	Un casque est-il branché à la prise PHONES ?	p. 4
	Le commutateur SPEAKER est-il positionné sur OFF ?	p. 23
	La carte SD contient-elle des morceaux ?	p. 7
Le son enregistré est distordu	<p>Les commandes [INPUT LEVEL 1] et [INPUT LEVEL 2] sont-elles réglées à un niveau excessif ?</p>  <p>Réglez les commandes INPUT LEVEL 1/2 ou SONG LEVEL afin que « ● » ne s'allume pas.</p>	p. 3
Lecture de fichiers MP3/WAV impossible	La fréquence et le débit d'échantillonnage du fichier MP3 ou la fréquence d'échantillonnage et le débit binaire de quantification du fichier WAV sont-ils pris en charge par le JS-10 ?	p. 8
Réglage des repères temporels des extraits de lecture en boucle AB REPEAT impossible	L'intervalle entre les marqueurs de temps A et B ne peut être inférieur à une seconde. Ils doivent être séparés d'au moins une seconde.	p. 12
Le volume de l'instrument connecté à la prise INPUT 1 ou INPUT 2 est trop bas	Utilisez-vous un câble de connexion muni d'une résistance ? Utilisez des câbles de connexion sans résistance.	p. 3
	Le volume du périphérique externe est-il réglé correctement ?	—
	Les commandes [INPUT LEVEL 1] et [INPUT LEVEL 2] sont-elles réglées au niveau minimum ?	p. 3, p. 8
	Un micro est-il branché alors que la fonction INPUT GAIN est en mode guitare ? Réglez la fonction INPUT GAIN.	p. 23
Impossible de faire fonctionner l'appareil	Le message « IDLING... » est-il affiché sur l'écran du JS-10 ? Démarrez l'appareil après avoir déconnecté le câble USB.	—
	La carte SD est-elle insérée à fond dans le JS-10 ?	p. 28
Impossible d'enregistrer Impossible d'importer des morceaux Écriture sur la carte SD impossible Échec de l'opération d'écriture de données à partir d'eBand Song List Editor vers le JS-10	Êtes-vous sûr que le commutateur de protection en écriture de la carte SD du JS-10 n'est pas en position LOCK ?	p. 29
	L'espace disponible sur la carte SD est-il insuffisant ?	p. 28
	Utilisez-vous une carte SD compatible avec le JS-10 ?	p. 28
	L'appareil contient-il plus de 4 000 morceaux (fichiers WAV et MP3 compris) ? Effacez tous les morceaux dont vous n'avez pas besoin.	p. 8
	Le JS-10 ne gère qu'un maximum de 2 000 artistes et albums, tout confondu. Effacez tous les artistes ou les albums inutiles.	p. 8
	La carte SD est-elle insérée à fond dans le JS-10 ?	p. 28
Le message « Unsupported Card » s'affiche	Utilisez-vous une carte SD compatible avec le JS-10 ?	p. 28
	La corruption des données sur la carte SD peut être due aux causes suivantes : <ul style="list-style-type: none"> Le JS-10 a-t-il été mis hors tension en cours d'enregistrement ou alors qu'il était connecté à votre ordinateur via USB ? Avez-vous débranché le câble USB alors que le JS-10 était connecté à votre ordinateur ? Avez-vous retiré la carte SD alors que le JS-10 était sous tension ? La carte SD a-t-elle subi un choc important ? Réinitialisez la carte SD.	p. 29
La clé USB n'est pas reconnue	La clé USB est-elle insérée à fond dans le JS-10 ?	—
	Le JS-10 prend en charge les clés USB au format FAT. Si la clé USB n'est pas formatée au format FAT, utilisez un ordinateur pour reformater la clé USB au format FAT.	—
Exportation sur la clé USB impossible	La clé USB est-elle protégée en écriture ?	—
	L'espace disponible sur la clé USB est-il insuffisant ?	—
Connexion à l'ordinateur impossible	Le câble USB est-il branché correctement ?	p. 13, p. 27
	L'ordinateur est-il sous tension ?	—
	Utilisez-vous un système d'exploitation pris en charge par le JS-10 ?	p. 13
	La carte SD est-elle insérée à fond ?	p. 28
	Utilisez-vous une carte SD compatible avec le JS-10 ?	p. 28

Flux du signal

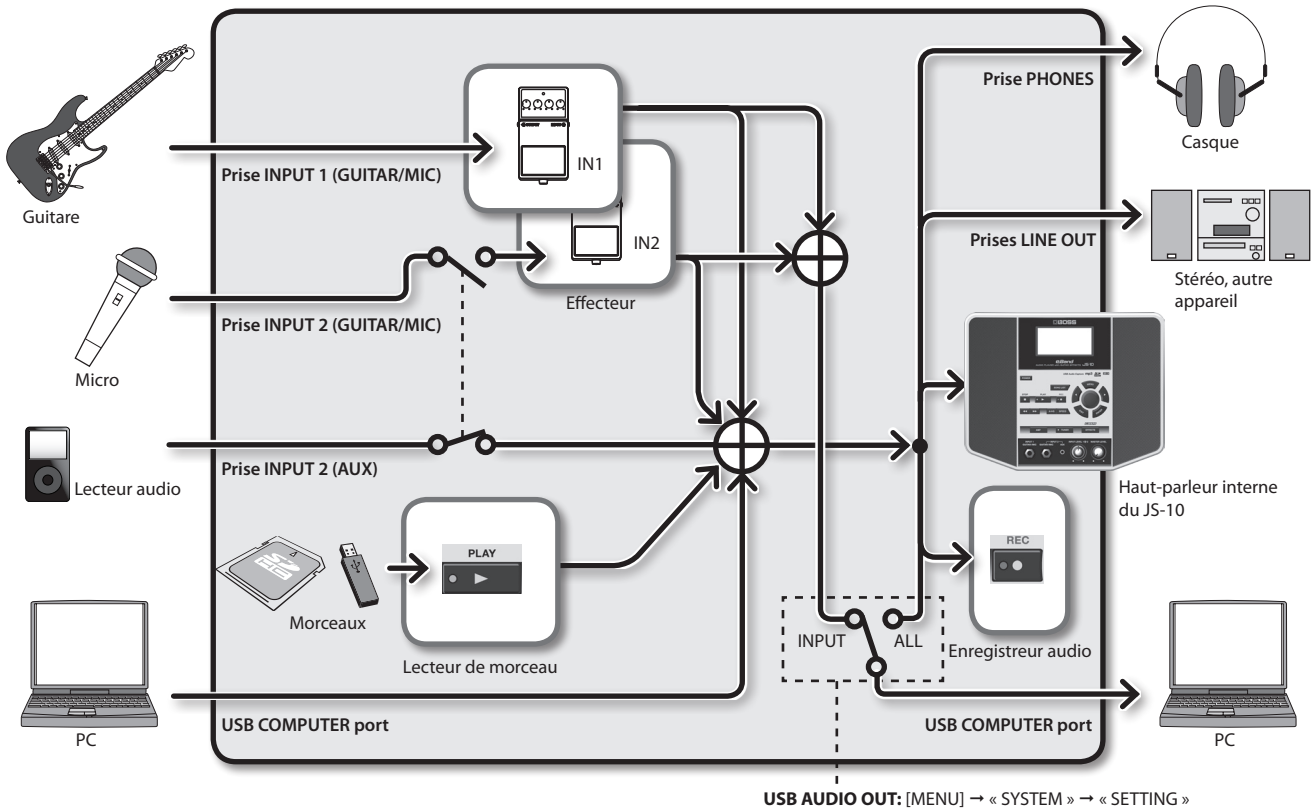

Configuration de la mémoire dans le JS-10

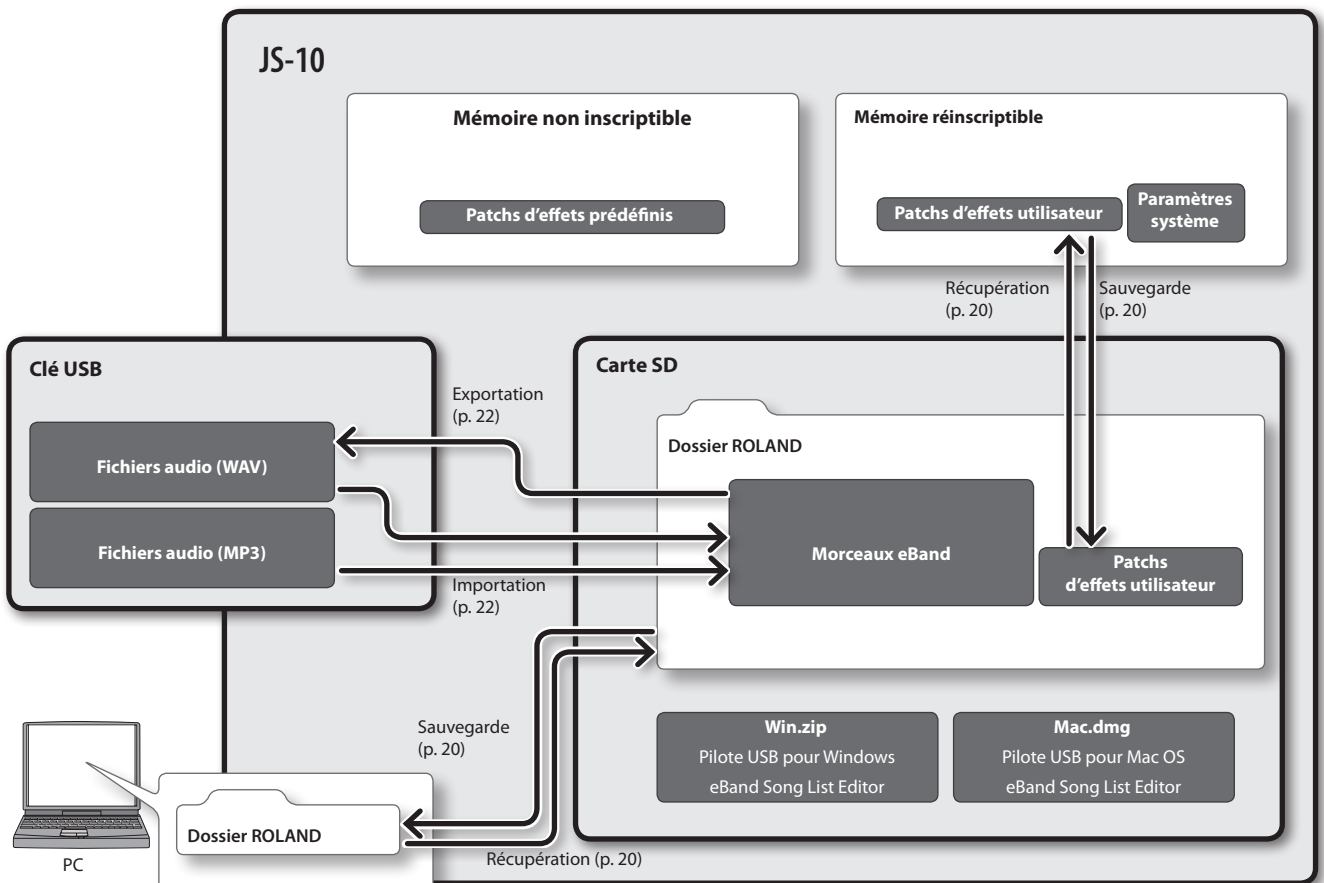

Caractéristiques techniques

BOSS eBand JS-10 : lecteur audio avec effets pour guitare

Capacité	Carte SD/SDHC : 1 Go–32 Go	
Types de données	Morceaux eBand (enregistrement/lecture) WAV (Débit binaire de quantification : 16 bits, lecture seule) MP3 (Débit binaire : 64 Kbps–320 Kbps, lecture seule)	
Mémoire externe	Clé USB (vendue séparément) * Utilisez une clé USB vendue par Roland. Le fonctionnement n'est pas garanti si vous utilisez un autre produit.	
Conversion AD	24 bits + méthode AF	
Conversion DA	24 bits	
Fréquence d'échantillonnage	44,1 kHz	
Patches d'effet	Prédéfinis : 130 Utilisateur : 100	
Capacité de données	Morceaux eBand	Heures par Go : 4 heures 32 Go : 130 heures
* Les durées d'enregistrement indiquées sont purement indicatives. Elles peuvent être légèrement inférieures en fonction du nombre de morceaux créés.	WAV/16 bits/Stéréo	Heures par Go : 1,5 heures 32 Go : 50 heures
	MP3/128 bits/Stéréo	Heures par Go : 17 heures 32 Go : 550 heures
Niveau d'entrée nominal	Prise INPUT 1 (GUITAR/MIC) Prise INPUT 2 (GUITAR/MIC) Prise INPUT 2 (AUX)	-10 dBu (INPUT GAIN = GUITAR) -32 dBu (INPUT GAIN = GUITAR) -20 dBu
Impédance d'entrée	Prise INPUT 1 (GUITAR/MIC) Prise INPUT 2 (GUITAR/MIC) INPUT 2 (AUX)	1 MΩ 47 kΩ
Niveau de sortie nominal	LINE OUT : -10 dBu	
Impédance de sortie	LINE OUT : 1 kΩ	
Haut-parleurs internes	Canaux 2.1 (Stéréo 2 voies et Woofer)	
Puissance de sortie nominale	12 W (Haut-parleur stéréo 3,5 W x 2 + Woofer 5 W)	
Affichage	Écran LCD 132 x 64 pixels	
Connecteurs	Prise INPUT 1 (GUITAR/MIC) (type téléphonique 6,35 mm) Prise INPUT 2 (GUITAR/MIC) (type téléphonique 6,35 mm) Prise INPUT 2 (GUITAR/MIC) (mini-jack stéréo) Prise PHONES (mini-jack stéréo) LINE OUT (prise RCA) EXP PEDAL/CTL1, 2 jack (type téléphonique 6,35 mm TRS) Port USB MEMORY (USB de type A) Port USB COMPUTER (USB de type B) Prise DC IN	
Consommation	700 mA	
Dimensions	264 (L) x 169 (P) x 209 (H) mm 10-7/16 (L) x 6-11/16 (P) x 8-1/4 (H) pouces	
Poids	1,8 kg 4 lbs (sans adaptateur secteur)	
Accessoires	Adaptateur secteur Carte SD (insérée dans le JS-10 avant le départ de l'appareil de l'usine.) Câble USB Mode d'emploi	
Options (vendues séparément)	Commutateur au pied (BOSS FS-5U) Commutateur double (BOSS FS-6) Pédale d'expression (Roland EV-5, BOSS FV-500L, BOSS FV-500H) Clé USB * Utilisez une clé USB vendue par Roland. Le fonctionnement n'est pas garanti si vous utilisez un autre produit.	

0 dBu = 0,775 Vrms

En vue de l'amélioration du produit, les caractéristiques techniques et/ou l'aspect peuvent en être modifiés sans avis préalable.

* Méthode AF (Adaptive Focus method)

Il s'agit d'une méthode propriétaire de Roland & BOSS qui améliore considérablement le rapport signal sur bruit (S/N) des convertisseurs A/D et D/A.

CONSIGNES DE SÉCURITÉ

CONSIGNES À RESPECTER POUR ÉVITER TOUT RISQUE D'ÉLECTROCUTION, D'INCENDIE ET DE BLESSURE

À propos des messages de type AVERTISSEMENT et ATTENTION

AVERTISSEMENT	Utilisé pour les instructions destinées à prévenir les utilisateurs du danger de mort ou du risque de blessure sérieuse en cas d'utilisation incorrecte de l'appareil.
ATTENTION	Utilisé pour les instructions destinées à prévenir les utilisateurs du risque de blessure ou de dommages matériels en cas d'utilisation incorrecte de l'appareil. * Les dommages matériels font référence aux dommages ou autres effets adverses qui surviennent par rapport au cadre d'habitation et à son environnement, ainsi qu'aux animaux familiers ou de compagnie.

À propos des symboles

	Le symbole attire l'attention de l'utilisateur sur des instructions ou des avertissements importants. La signification du symbole est déterminée par l'image représentée dans le triangle. Ainsi, le symbole à gauche est utilisé pour des précautions, des avertissements ou des alertes typiques concernant des dangers.
	Le symbole attire l'attention des utilisateurs sur des éléments interdits. L'action à ne pas effectuer est indiquée par l'image représentée dans le cercle. Ainsi, le symbole à gauche indique que l'appareil ne doit jamais être désassemblé.
	Le symbole attire l'attention des utilisateurs sur des actions à effectuer. L'action spécifique à effectuer est indiquée par l'image représentée dans le cercle. Ainsi, le symbole à gauche indique que le cordon d'alimentation doit être débranché de la prise.

VEUILLEZ TOUJOURS RESPECTER LES CONSIGNES SUIVANTES

AVERTISSEMENT

Ne démontez et ne modifiez pas l'appareil par vous-même

N'ouvrez pas (ni ne modifiez d'aucune façon) l'appareil ou son adaptateur secteur.



Ne réparez et ne remplacez pas des pièces par vous-même

N'essayez pas de réparer l'appareil ou d'en remplacer des pièces (sauf si le présent manuel fournit des instructions spécifiques dans ce sens). Pour toute opération de maintenance, prenez contact avec votre revendeur, avec le centre de service Roland le plus proche ou avec un distributeur Roland agréé (voir la page Information).



N'utilisez et ne stockez pas l'appareil dans les types de lieux suivants :

- exposé à des températures élevées (par exemple, emplacement exposé à la lumière directe du soleil dans un véhicule fermé, près d'un conduit chauffé ou sur un dispositif générateur de chaleur) ;
- embué (par exemple, salle de bains, cabinet de toilette, sols mouillés) ;
- exposé à la vapeur ou à la fumée ;
- exposé au sel ;
- humide ;
- exposé à la pluie ;
- poussiéreux ou sableux ;
- soumis à de fortes vibrations et secousses.



Ne placez pas l'appareil dans un lieu instable

Assurez-vous que l'appareil est toujours placé sur une surface plane et qu'il est stable. Ne placez jamais l'appareil sur un support susceptible d'osciller ou sur des surfaces inclinées.



AVERTISSEMENT

Utilisez uniquement l'adaptateur secteur fourni et la tension indiquée

Utilisez exclusivement l'adaptateur secteur fourni avec l'appareil. Assurez-vous également que la tension du secteur correspond à la tension d'entrée indiquée sur l'adaptateur secteur. Les autres adaptateurs secteur pouvant utiliser une polarité différente ou être conçus pour un voltage différent, leur utilisation risque dès lors de provoquer des dommages, des dysfonctionnements ou une décharge électrique.



Utilisez uniquement le cordon d'alimentation fourni

Utilisez uniquement le cordon d'alimentation fourni. De plus, le cordon d'alimentation fourni ne doit pas être utilisé avec un autre appareil.



Ne tordez pas le cordon d'alimentation et ne placez pas d'objets lourds dessus

Ne tordez ni ne pliez le cordon d'alimentation de manière excessive, et ne placez pas d'objets lourds dessus. Ce faisant, vous risqueriez d'endommager le cordon et de provoquer de graves dommages ou des courts-circuits. Les cordons endommagés présentent un risque d'incendie et d'électrocution !



Évitez d'utiliser l'appareil à un niveau de volume élevé pendant une période prolongée

Utilisé seul ou en association avec un amplificateur et un casque stéréo ou des haut-parleurs, cet appareil peut produire des niveaux sonores susceptibles d'entraîner une perte auditive définitive. Ne travaillez pas pendant longtemps à un niveau de volume élevé ou inconfortable. Si vous constatez une perte auditive ou des bourdonnements d'oreille, vous devez immédiatement cesser d'utiliser l'appareil et consulter un ORL.



AVERTISSEMENT

Ne laissez pas d'objets étrangers ou de liquide s'introduire dans l'appareil

Ne laissez aucun objet étranger (matières inflammables, pièces, câbles, par exemple) ni aucun liquide quel qu'il soit (eau, jus de fruit, etc.) s'introduire dans l'appareil. Ce faisant, vous risqueriez de provoquer des courts-circuits, des défaillances ou d'autres dysfonctionnements.



Mettez l'appareil hors tension en cas de fonctionnement anormal ou de dysfonctionnement

Mettez immédiatement l'appareil hors tension, débranchez l'adaptateur secteur de la prise de courant et demandez une opération de maintenance à votre revendeur, au centre de service Roland le plus proche ou à un distributeur Roland agréé (voir la page « Information »), dans les situations suivantes :



- l'adaptateur secteur, le cordon d'alimentation ou la prise sont endommagés ;
- en cas de fumée ou d'odeur inhabituelle ;
- des objets ou du liquide se sont introduits dans l'appareil ;
- l'appareil a été exposé à la pluie (ou s'est embué de quelque autre façon) ;
- si l'appareil ne semble pas fonctionner normalement ou si vous notez une modification notable des performances.

Si des enfants sont présents, ils doivent être surveillés par des adultes

Lors de l'utilisation de l'appareil dans des lieux où des enfants sont présents, prenez les précautions nécessaires pour éviter toute mauvaise manipulation de l'appareil. Un adulte doit toujours être présent pour assurer supervision et assistance.



Évitez de laisser tomber l'appareil ou de le soumettre à des chocs importants

Protégez l'appareil des chocs importants.

(Ne le laissez pas tomber !)



⚠ AVERTISSEMENT**Ne partagez pas une prise murale entre un nombre déraisonnable d'équipements électriques**

Ne forcez pas sur le cordon d'alimentation de l'appareil afin de partager une prise murale entre un nombre déraisonnable d'appareils. Soyez particulièrement vigilant lorsque vous utilisez des cordons prolongateurs : la puissance totale utilisée par l'ensemble des appareils reliés à la prise murale du cordon prolongateur ne doit jamais dépasser la puissance nominale (watts/ampères) de ce cordon. Des charges excessives peuvent provoquer une surchauffe de l'isolation du cordon et parfois même sa fonte.

**Ne pas utiliser à l'étranger**

Avant d'utiliser l'appareil dans un pays étranger, prenez contact avec votre revendeur, avec le centre de service Roland le plus proche ou avec un distributeur Roland agréé (voir la page Information).

**⚠ ATTENTION****Placez l'appareil dans un lieu bien ventilé**

L'appareil et l'adaptateur secteur doivent être installés de telle sorte qu'ils n'interfèrent pas avec leur propre ventilation.

**⚠ ATTENTION****Saisissez la prise lorsque vous branchez ou débranchez l'adaptateur secteur**

Saisissez toujours uniquement la prise du cordon de l'adaptateur secteur lorsque vous branchez, ou débranchez, une prise murale ou le présent appareil.

**Nettoyez régulièrement l'adaptateur secteur**

Vous devez régulièrement débrancher l'adaptateur secteur et le nettoyer à l'aide d'un chiffon sec afin de débarrasser les broches de toute poussière et autres dépôts accumulés. Débranchez également la prise de courant de la prise murale chaque fois que l'appareil n'est pas utilisé pendant une période prolongée. L'accumulation de poussière entre la prise de courant et la prise murale peut nuire à l'isolation et provoquer un incendie.

**Disposez les câbles en respectant les consignes de sécurité**

Essayez d'éviter que les cordons et les câbles ne s'entremêlent. Les cordons et les câbles doivent également être placés hors de portée des enfants.

**Ne montez jamais sur l'appareil et ne déposez jamais d'objets lourds dessus**

Ne montez jamais sur l'appareil et ne déposez jamais d'objets lourds dessus.

**⚠ ATTENTION****Ne branchez et ne débranchez pas l'adaptateur secteur si vos mains sont mouillées**

Ne manipulez jamais l'adaptateur secteur ou ses prises avec les mains mouillées en cas de branchement ou de débranchement d'une prise murale ou du présent appareil.

**Débranchez tout avant de déplacer l'appareil**

Avant de déplacer l'appareil, débranchez l'adaptateur secteur et tous les cordons des appareils externes.

**Débranchez l'adaptateur secteur de la prise murale avant de le nettoyer**

Avant de nettoyer l'appareil, mettez-le hors tension et débranchez l'adaptateur secteur de la prise murale (p. 4).

**En cas de risque de foudre, débranchez l'adaptateur secteur de la prise murale**

Chaque fois qu'il y a un risque de foudre dans votre zone, débranchez l'adaptateur secteur de la prise murale.

**Maintenez les pièces de petite taille hors de portée des enfants.**

Pour éviter toute ingestion accidentelle des pièces indiquées ci-dessous, maintenez-les toujours hors de portée des enfants en bas âge.



- Pièces incluses : Carte SD (p. 28)
- Pièces amovibles : capuchons USB (p. 4) ; couvercle du connecteur de la carte SD (p. 28) ; vis (p. 28).

REMARQUES IMPORTANTES

Alimentation électrique

- Ne branchez pas cet appareil sur une prise électrique déjà utilisée par un appareil électrique contrôlé par un onduleur ou comportant un moteur (par exemple, un réfrigérateur, un lave-linge, un four micro-ondes ou un climatiseur). Suivant le mode d'utilisation de l'appareil électrique, le bruit induit peut provoquer un dysfonctionnement de l'appareil ou produire un bruit audible. Si pour des raisons pratiques, vous ne pouvez pas utiliser une prise électrique distincte, branchez un filtre de bruit induit entre cet appareil et la prise électrique.
- Après plusieurs heures d'utilisation consécutives, l'adaptateur secteur commence à produire de la chaleur. Cela est normal et ne pose aucun problème.
- Pour éviter tout dysfonctionnement et toute panne de l'appareil, mettez toujours tous les appareils hors tension avant tout branchement.

- Avec les réglages d'usine, le JS-10 est automatiquement mis hors tension 30 minutes après que vous ayez cessé de jouer ou d'utiliser l'appareil. Si vous ne souhaitez pas que l'appareil s'arrête automatiquement, modifiez le paramètre « AUTO OFF » sur « OFF » comme décrit à la p. 26.

* Les réglages en cours de modification sont perdus en cas de mise hors tension de l'appareil. Si vous souhaitez conserver vos réglages, vous devez les enregistrer avant de mettre l'appareil hors tension.

Emplacement

- Lorsque l'appareil est utilisé à proximité d'amplificateurs de puissance (ou de tout autre équipement contenant d'importants transformateurs de puissance), un bourdonnement peut être émis. Pour contourner ce problème, modifiez l'orientation de l'appareil ou éloignez-le de la source d'interférence.
- Cet appareil peut interférer avec la réception radio et télévision. N'utilisez pas cet appareil à proximité de tels récepteurs.
- Il peut y avoir production de bruit si des appareils de communication sans fil (par exemple, des téléphones portables) sont utilisés à proximité de l'appareil. Ce bruit peut se produire lors de la réception ou de l'émission d'un appel, ou encore pendant une conversation. Si vous rencontrez ces problèmes, vous devez soit éloigner les appareils sans fil concernés de l'appareil, soit les éteindre.

- N'exposez pas l'appareil à la lumière directe du soleil, ne le placez pas à proximité d'appareils émettant de la chaleur, ne le laissez pas à l'intérieur d'un véhicule fermé et ne le soumettez pas de quelque manière que ce soit à des températures élevées. Une chaleur excessive peut déformer ou décolorer l'appareil.

- En cas de déplacement d'un endroit vers un autre où la température et/ou l'humidité sont très différents, des gouttelettes d'eau (de la condensation) peuvent se former à l'intérieur de l'appareil. L'utilisation de l'appareil dans ces conditions peut entraîner des dégâts ou un dysfonctionnement. Par conséquent, avant d'utiliser l'appareil, vous devez le laisser au repos quelques heures jusqu'à ce que la condensation soit complètement évaporée.

- Selon le matériau et la température de la surface sur laquelle vous placez l'appareil, il est possible que les pieds en caoutchouc la décolorent ou la détériorent. Pour éviter cela, vous pouvez disposer un morceau de feutre ou un chiffon sous les pieds en caoutchouc. Ce faisant, assurez-vous que l'appareil ne risque pas de glisser ou d'être déplacé accidentellement.

- Évitez d'utiliser des insecticides, des parfums, de l'alcool, du vernis à ongles, des bombes aérosols, etc., à proximité de l'appareil. Si du liquide se répand sur l'appareil, essuyez-le rapidement à l'aide d'un chiffon doux et sec.

REMARQUES IMPORTANTES

Entretien

- Pour le nettoyage quotidien de l'appareil, utilisez un chiffon doux et sec ou un chiffon légèrement imbibé d'eau. Pour retirer les saletés tenaces, utilisez un chiffon imprégné de détergent doux et non abrasif. Essayez ensuite en profondeur l'appareil à l'aide d'un chiffon doux et sec.
- N'utilisez jamais d'essence à nettoyer, de diluants, d'alcool ou de solvants, de quelque sorte que ce soit, afin d'éviter tout risque de décoloration et/ou de déformation.

Réparations et données

- Gardez à l'esprit que toutes les données contenues dans la mémoire de l'appareil peuvent être perdues en cas d'envoi en réparation. Vous devez systématiquement sauvegarder vos données importantes sur des cartes SD ou SDHC, des ordinateurs, des clés USB, ou les écrire sur une feuille de papier (si possible). Les réparations sont effectuées avec une extrême prudence afin d'éviter toute perte de données. Cependant, il peut arriver (par exemple, lorsque le circuit de la mémoire lui-même est défectueux) que la restauration des données soit impossible. Dans ce cas-là, Roland décline toute responsabilité concernant une telle perte de données.

Précautions supplémentaires

- Gardez à l'esprit que le contenu de la mémoire peut être définitivement perdu en cas de dysfonctionnement ou de mauvaise utilisation de l'appareil. Pour vous protéger contre tout risque de perte, nous vous recommandons de sauvegarder régulièrement les données importantes que vous avez enregistrées dans la mémoire de l'appareil sur des cartes SD ou SDHC, des ordinateurs ou des clés USB.
- Malheureusement, il peut s'avérer impossible de restaurer le contenu des données stockées dans la mémoire de l'appareil, sur des cartes SD ou SDHC, sur des ordinateurs ou sur des clés USB en cas de perte. Roland Corporation décline toute responsabilité relative à une telle perte de données.
- Manipulez avec précaution les boutons, curseurs ou autres contrôles de l'appareil, ainsi que les prises et les connecteurs. Une manipulation un peu brutale peut entraîner des dysfonctionnements.
- Ne frappez jamais l'écran ou ne lui appliquez jamais de fortes pressions.
- Lors du débranchement des câbles, saisissez le connecteur et ne tirez jamais sur le câble proprement dit. Vous éviterez ainsi les courts-circuits ou une détérioration des éléments internes du câble.
- Pour éviter de déranger vos voisins, essayez de maintenir le volume de l'appareil à des niveaux raisonnables. Vous pouvez également utiliser un casque d'écoute afin de ne pas gêner votre entourage.
- Lorsque vous devez transporter l'appareil, utilisez si possible l'emballage d'origine (y compris ses rembourrages). Sinon, utilisez un emballage équivalent.

- Utilisez uniquement les pédales d'expression indiquées (Roland EV-5, BOSS FV-500L, BOSS FV-500H ; vendues séparément). Le branchement de toute autre pédale d'expression risque de provoquer des dysfonctionnements et/ou d'endommager l'appareil.
- Certains câbles de connexion contiennent des résistances. N'utilisez pas de câbles dotés de résistances pour la connexion de cet appareil. Avec ce type de câble, le niveau sonore peut être extrêmement faible, voire inaudible. Pour plus d'informations sur les spécifications des câbles, contactez le fabricant du câble.

Avant d'utiliser des cartes mémoire externes

- Insérez prudemment et à fond les clés USB, les cartes SD ou les cartes SDHC : elles doivent être maintenues en place fermement.

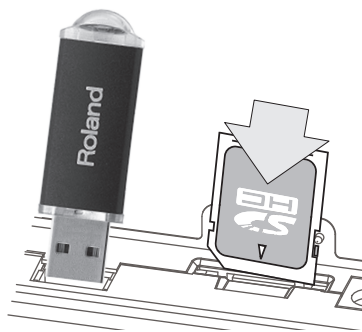

- Ne touchez jamais les contacts des clés USB, des cartes SD ou des cartes SDHC. Veillez également à ce qu'ils restent propres.
- Les clés USB, les cartes SD ou les cartes SDHC sont constituées d'éléments de précision ; maniez-les donc avec précaution en veillant particulièrement à respecter les points suivants.
 - Pour éviter d'endommager les cartes avec de l'électricité statique, veillez à décharger toute électricité statique de votre propre corps avant de les manier.
 - Ne touchez pas les contacts des cartes et évitez qu'ils n'entrent en contact avec du métal.
 - Évitez de plier, de laisser tomber ou de soumettre les cartes à des chocs violents ou à de fortes vibrations.
 - Ne laissez pas les cartes en plein soleil, dans des véhicules fermés ou d'autres endroits de ce type.
 - Les cartes ne peuvent pas être mouillées.
 - Ne démontez et ne modifiez pas les cartes.

Copyrights / licences / marques déposées

- Il est interdit par la loi d'effectuer un enregistrement audio, vidéo, de copier ou de modifier une œuvre protégée par le droit d'auteur (œuvre musicale, vidéo, émission, concert en direct ou autre), intégralement ou en partie. Il en va de même pour la distribution, la vente, la location, la représentation ou la diffusion de cette œuvre sans autorisation de l'ayant-droit.
- N'utilisez pas ce produit à des fins qui enfreindraient un copyright détenu par un tiers. Nous déclinons toute responsabilité en matière d'infraction des copyrights tiers émanant de votre utilisation de ce produit.

- Les droits d'auteurs relatifs au contenu de ce produit (les données de formes d'ondes sonores, les données de style, les motifs d'accompagnement, les données de phrase, les boucles audio et les données d'image) sont réservés par Roland Corporation et/ou Atelier Vision Corporation.
- Les acquéreurs de ce produit sont autorisés à utiliser le contenu susmentionné pour la création, l'exécution, l'enregistrement et la distribution d'œuvres musicales originales.
- Les acquéreurs de ce produit ne sont PAS autorisés à extraire le contenu susmentionné sous sa forme d'origine ou une forme modifiée, dans le but de distribuer le support enregistré dudit contenu ou de le mettre à disposition sur un réseau informatique.
- MMP (Moore Microprocessor Portfolio) correspond à un portefeuille de brevets relatifs à l'architecture de microprocesseurs développé par Technology Properties Limited (TPL). Roland a été autorisé par le groupe TPL à utiliser cette technologie sous licence.
- La licence de la technologie de compression audio MPEG Layer-3 a été obtenue auprès de Fraunhofer IIS Corporation et THOMSON Multimedia Corporation.
- Données issues de CD ou de morceaux de musique de Gracenote, Inc., copyright © 2000-2012 Gracenote.
- Logiciels Gracenote, copyright © 2000-2012 Gracenote.
- Ce produit et ce service sont susceptibles d'utiliser un ou plusieurs des brevets suivants déposés aux États-Unis : #5,987,525; #6,061,680; #6,154,773; #6,161,132; #6,230,192; #6,230,207; #6,240,459; #6,330,593, et d'autres brevets émis ou en attente. Certains services sont fournis sous licence de Open Globe, Inc. et sont relatifs au brevet suivant déposé aux États-Unis : #6,304,523.
- Gracenote et CDDB sont des marques déposées de Gracenote.
- Le logo et le logotype Gracenote, ainsi que le logo « Powered by Gracenote » sont des marques commerciales de Gracenote.
- Le logo SD () et le logo SDHC () sont des marques commerciales de SD-3C, LLC.
- ASIO est une marque déposée de Steinberg Media Technologies GmbH.
- Ce produit contient une plate-forme logicielle intégrée eCROS de eSOL Co.,Ltd. eCROS est une marque déposée de eSOL Co., Ltd. au Japon.
- Codec MP3, Copyright © 1995-2010, SPIRIT.
- Roland, BOSS, COSM et eBand sont des marques déposées ou des marques de Roland Corporation aux États-Unis et/ou dans d'autres pays.
- Les noms d'entreprise et de produits qui apparaissent dans ce document sont des marques déposées ou des marques de commerce de leurs propriétaires respectifs.

A

[A◀▶B], bouton	3, 12, 19, 21
AB EDIT	12
AB REPEAT	12
Accordage	9
Adaptateur secteur	4
Affichage	3
ALBUM	7
ALL SONGS	7
AMP	31
ARTIST	7
AUDIO SETTING	23
AUTO OFF	26

B

BACKING	17
BEST 30	7
BEST 30 EDIT	7
Bouton [AMP]	3
Bouton (d'avance rapide) [▶▶]	3
Bouton (de recul) [◀◀]	3
Bouton [EFFECTS]	3, 10, 17
Bouton [ENTER]	3, 5
Bouton [EXIT]	3
Bouton [MENU]	3, 6
Bouton [PLAY] [▶]	3, 8
Bouton [POWER]	3, 5
Bouton [REC] [●]	3, 10
Bouton [SONG LIST]	7
Bouton [SPEED]	3, 11, 12, 19, 21
Bouton [STOP] [■]	3
Bouton [TUNER]	9

C

Capacité	
Carte SD	28
Capacité de données	39
Center Cancel	12
CHORUS	34
Commande [INPUT LEVEL 1 ↻ 2]	3
Commande [MASTER LEVEL]	3
Commutateur au pied	30
COMP	32
Configuration mémoire	38
Connecteur de carte SD	4
Contraste	25
Cordon d'alimentation	4

D

Débit binaire	8, 15
Débit binaire de quantification	8, 15
DELAY	35
Diapason	
SONG	11
Distorsion	32
DS	32
Durée de lecture du morceau	4
Durée d'enregistrement	39

E

eBand Song List Editor	13
Écran CD Ripping	15
Écran EFFECT MENU	18
Écran EZ EDIT	17
Écran INPUT	23
Écran MENU	6
Écran PATCH EDIT	18
Écran PATCH EXCHANGE	19
Écran PATCH SELECT	10, 17
Écran PATCH WRITE	19
Écran TUNER	9
Effet	
INITIALIZE	19
Modifier	17
Sélectionner	10
Égaliseur	23
Emplacement de lecture du morceau	4
Enregistrement	10
EQ	23, 33
Equalizer	33
ERASE	
SONG	8
EXCHANGE	19
EXPORT	22
Extrait AB REPEAT	4
EZ CHAR	35

F

FACTORY RESET	26
FLANGER	34
FORMAT	
Carte SD	29
Fréquence d'échantillonnage	8, 15

G

GAIN	23
Global EQ	23

H

HARD	17
------	----

I

Icône C	4, 12
Icône P	4, 11
Icône S	11
IMPORT	22
IN1/IN2	4, 10, 17
Indicateur de niveau	4
INITIALIZE	
Carte SD	29
Effet	19
JS-10	26
INPUT	23

K

KEY	21
-----	----

L

LCD CONTRAST	25
LENGTH	21
LIMITER	32
LOCK	29

M

MENU > SYSTEM, écran	24
Méthode AF	39
MODE	25
Mode de lecture	4, 9
MODULATION	33
Molette	3
Morceaux eBand	39
MP3	8, 15, 39

N

Noise Suppressor	33
NS	33

O

OD	32
Overdrive	32

P

PAN	23, 34
Paramètres	
des effets	31
PATCH BACKUP	24
PATCH RECOVER	25
PATCH SYNC	22
PEDAL	30
Pédale de volume	30
Pédale d'expression	30
PHASER	33
Port USB COMPUTER	
	13, 20, 24, 25, 27
Port USB MEMORY	4
Prise DC IN	4
Prise EXP PEDAL/CTL 1, 2	4, 30
Prise INPUT 1 (GUITAR/MIC)	
Prise INPUT 2 (GUITAR/MIC)	3
Prise INPUT 2 (AUX)	3
Prise PHONES	4
Prises LINE OUT	4, 23
PROTECT	21

R

REC END, menu contextuel	10
REC REMAIN	25
REMAIN SIZE	25
REMOVE	7
REVERB	35
RHYTHM	7
Ripping	15
ROTARY	34

S

SD CARD	7, 28
Initialiser	29
SD CARD FORMAT	29
SD INFO	28
SENS	25
SET PATCH	26
Signal	38
SOFT	17
SOLO	17, 21
SONG	
Diapason	11
ERASE	8
Vitesse	11
SONG INFO	4, 22
SONG LEVEL	22
Song List Editor	13
SONG NAME	3, 21
SPEAKER SW	21
Supports de capuchon USB	4
Supprimer	
SONG	8
SYNC SW	23

T

Titre du morceau	4
TOTAL SIZE	22
Touches curseur	3
TREMOLO	34
TYPE	24

U

UNI-V	34
Uni-Vibe	34
USB AUDIO OUT	38
USB MEMORY	4, 7, 8, 21, 25
USB MODE	13, 24
USB, support de capuchon	3
USER	7

V

Vitesse	
SONG	11

W

WAH	35
WAV	8, 15, 39
WRITE/NAME	19

 **BOSS**

English

Deutsch

Français

Italiano

Español

Português

Nederlands



Suona la chitarra sui tuoi brani preferiti

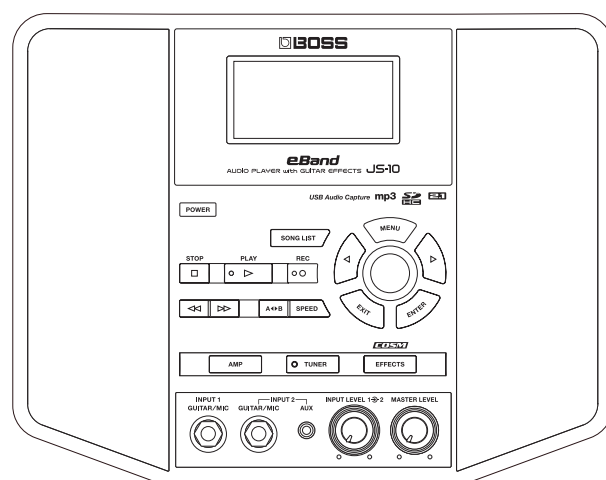

eBand

AUDIO PLAYER with GUITAR EFFECTS **JS-10**

Manuale dell'utente

BOSS

Sommario

Descrizioni dei pannelli	3
Pannello anteriore	3
Pannello superiore/Pannelli laterali	4
Schermata iniziale	4
Funzionamento di base	5
Accensione	5
Spegnimento	5
Spostamento del cursore.....	5
Selezione di una voce	5
Modifica del valore.....	5
Pulsante [MENU].....	6
Suona la chitarra sui tuoi brani preferiti	7
Selezione dei brani	7
Visualizzazione dei brani per categoria.....	7
Registrazione dei 30 brani preferiti (BEST 30).....	7
Selezione di brani nell'unità Flash USB	8
Eliminazione di brani.....	8
Suonare la chitarra durante la riproduzione di un brano	8
Modifica della modalità di riproduzione	9
Accordatura	9
Registrazione delle esecuzioni.....	10
Passaggio da un effetto all'altro	10
Modifica della velocità dei brani	11
Modifica della tonalità dei brani	11
Utilizzo della funzione Center Cancel	12
Ripetizione della riproduzione di un segmento specificato (AB REPEAT)	12
Regolazione precisa del segmento AB REPEAT	12
Importazione di brani da un PC nell'unità JS-10 (eBand Song List Editor)	13
Prima di utilizzare eBand Song List Editor	13
Collegamento dell'unità JS-10 al PC.....	13
Installazione di eBand Song List Editor nel PC.....	13
Avvio di eBand Song List Editor.....	13
Utilizzo di eBand Song List Editor	14
Ripping di brani da CD all'unità JS-10	15
Modifica delle informazioni sui brani	16
Terminare la connessione con il PC	16

Funzioni utili	17
Modifica degli effetti	17
Modifica visiva del suono (EZ EDIT)	17
Modifica avanzata dei suoni (PATCH EDIT).....	18
Menu di una schermata EFFECT	18
Salvataggio delle patch	19
Scambio di due patch (EXCHANGE).....	19
Inizializzazione delle impostazioni degli effetti (INITIALIZE)	19
Backup dei dati di una scheda SD su un PC (BACK UP)	20
Ripristino dei dati di cui è stato eseguito il backup su PC nella scheda SD (RECOVERY).....	20
Modifica dei parametri dei brani	21
Visualizzare le informazioni sul brano	21
Assegnazione di un nome ai brani	21
Scrittura di brani in un'unità Flash USB (Export)	22
Importazione nell'unità JS-10 di brani memorizzati nell'unità Flash USB (Import)	22
Modifica della patch quando si cambia brano (PATCH SYNC).....	22
Specifiche delle impostazioni audio.....	23
Modifica della sensibilità del jack INPUT	23
Regolazione del bilanciamento tra basse e alte frequenze (Global EQ)	23
Disattivazione degli altoparlanti dell'unità JS-10	23
Impostazioni di sistema per l'unità JS-10	24
Modifica della funzione della porta USB COMPUTER.....	24
Assegnazione di funzioni agli interruttori a pedale	24
Backup delle patch effetti utente su una scheda SD	24
Ripristino delle patch effetti utente di cui è stato eseguito il backup sulla scheda SD.....	25
Visualizzazione dello spazio disponibile nella scheda SD e nell'unità Flash USB	25
Regolazione del contrasto del display.....	25
Abilitazione dello spegnimento automatico.....	26
Visualizzazione dei file salvati sulla scheda SD come elenco di brani	26
Selezione dell'uscita del suono dalla porta USB COMPUTER	26
Inizializzazione di una scheda SD (FORMAT).....	26
Ripristino delle impostazioni di fabbrica dell'unità JS-10	26
Utilizzo dell'unità JS-10 come interfaccia audio USB	27
Preparazione di un driver USB	27
Installazione del driver USB.....	27
Riproduzione di brani su un PC tramite l'unità JS-10.....	27
Utilizzo di schede SD disponibili in commercio.....	28
Sostituzione della scheda SD	28
Utilizzo degli interruttori a pedale e dei pedali di espressione.....	30
Assegnazione di funzioni agli interruttori a pedale	30

Appendici	31
Elenco dei parametri degli effetti	31
Messaggi di errore	36
Risoluzione dei problemi	37
Flusso del segnale	38
Configurazione della memoria nell'unità JS-10	38
Specifiche	39

UTILIZZO SICURO DELL'UNITÀ	40
---	-----------

NOTE IMPORTANTI	41
------------------------------	-----------

Indice	43
---------------------	-----------

Prima di utilizzare questa unità, leggere attentamente le sezioni intitolate "UTILIZZO SICURO DELL'UNITÀ" (p. 40) e "NOTE IMPORTANTI" (p. 41). In queste sezioni vengono fornite informazioni importanti sul corretto impiego dell'unità. Inoltre, per acquisire una buona conoscenza di tutte le funzioni offerte dalla nuova unità, è necessario leggere per intero il Manuale dell'utente. Si consiglia di conservare il manuale e tenerlo a disposizione come riferimento utile.

Copyright © 2012 BOSS CORPORATION
Tutti i diritti riservati. Nessuna parte di questo documento può essere in alcun modo riprodotta senza autorizzazione scritta di BOSS CORPORATION.

Descrizioni dei pannelli

Pannello anteriore

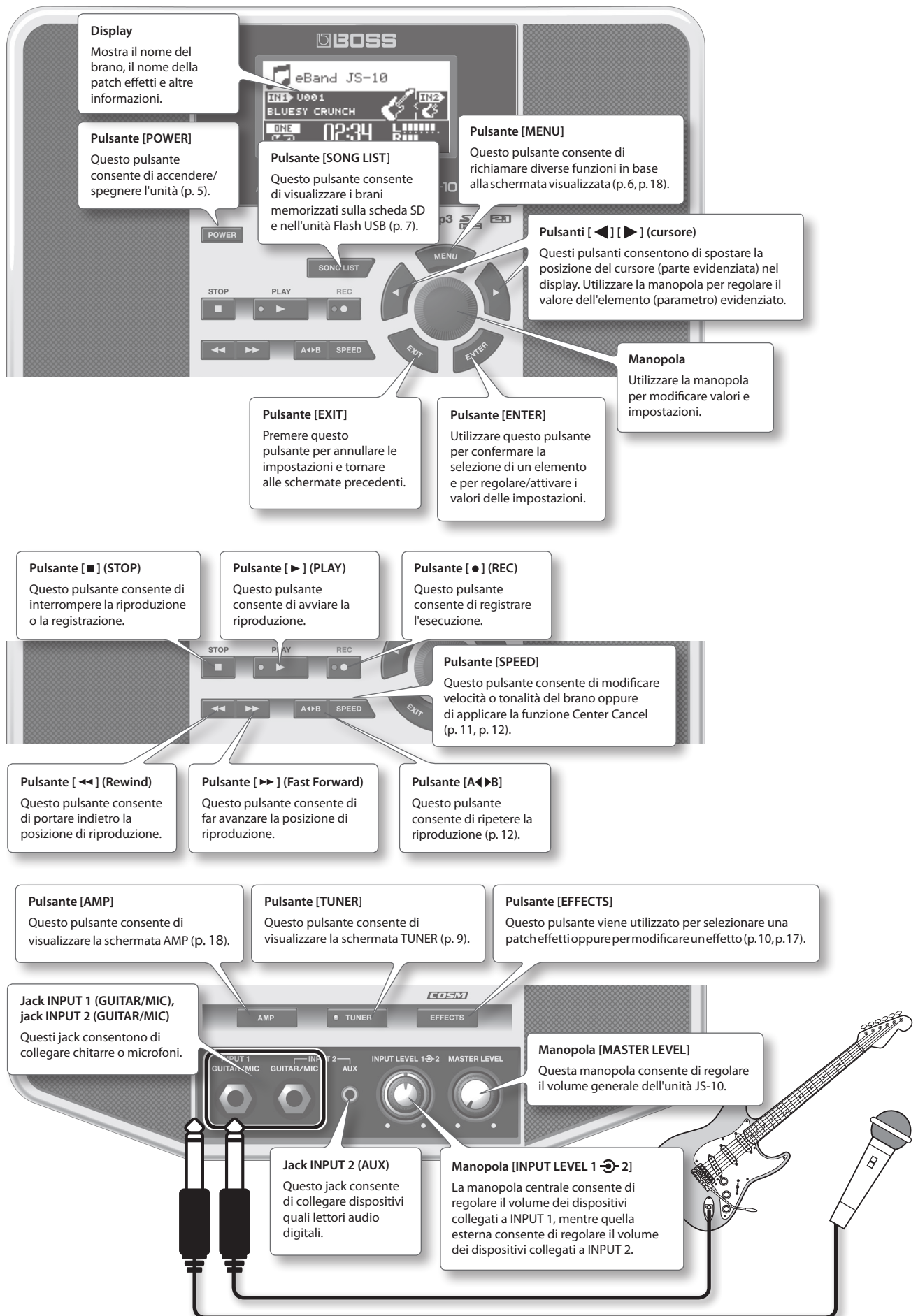

Pannello superiore/Pannelli laterali

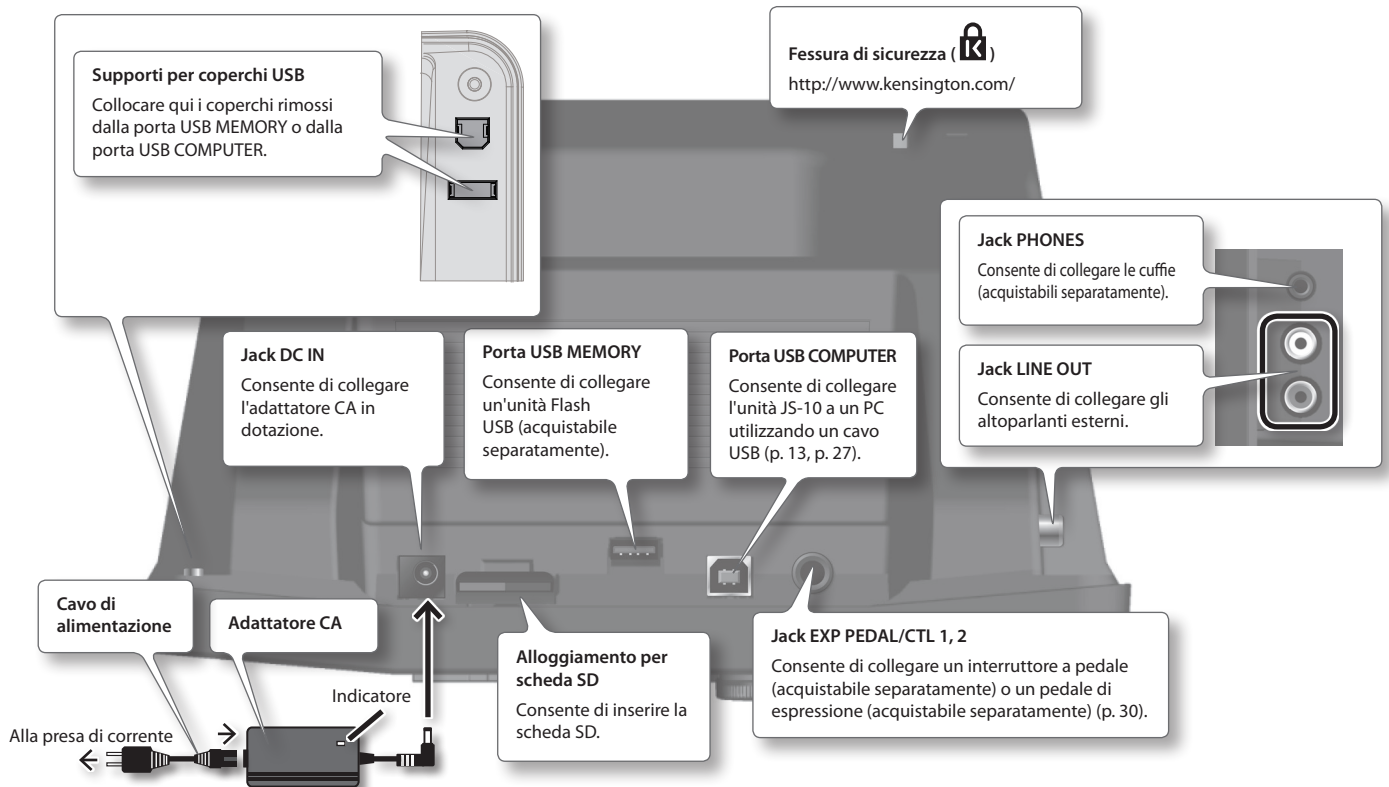

- * Per evitare malfunzionamenti e/o danni ai dispositivi, abbassare sempre il volume e spegnere tutte le unità prima di effettuare qualsiasi collegamento.
- * Non inserire o rimuovere schede SD o SDHC quando l'unità è accesa. Questa operazione potrebbe danneggiare i dati presenti sull'unità o sulla scheda SD/SDHC.
- * Con cautela, inserire l'unità Flash USB, la scheda SD o la scheda SDHC fino in fondo.
- * Posizionare l'adattatore CA in modo che il lato con l'indicatore sia rivolto verso l'alto e il lato con il testo informativo sia rivolto verso il basso (consultare la figura). L'indicatore si illumina quando l'adattatore CA viene inserito in una presa CA.

Schermata iniziale

Questa è la schermata di base che viene visualizzata all'accensione.

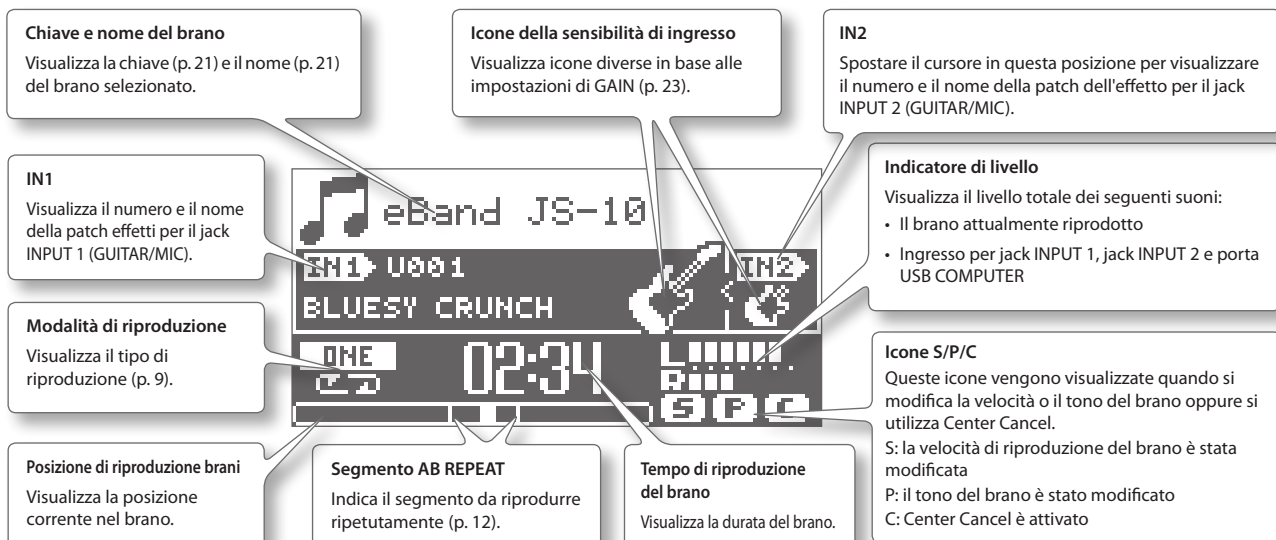

Le spiegazioni riportate nel presente manuale sono corredate da illustrazioni che mostrano gli elementi tipicamente presenti sul display. Tuttavia, nell'unità in uso potrebbe essere incorporata una versione più recente e aggiornata del sistema, ad esempio con nuovi suoni. Pertanto è possibile che quanto visualizzato effettivamente sul display non corrisponda esattamente a quanto riportato nel manuale.

Funzionamento di base

In questa sezione sono illustrate le operazioni di base per l'utilizzo di JS-10.

Accensione

Dopo aver predisposto correttamente tutti i collegamenti (p. 4), attenersi alla procedura seguente per accendere l'unità. Il mancato rispetto dell'ordine di accensione potrebbe causare malfunzionamenti o guasti dei dispositivi.

MEMO

- Prima di accendere/spengere l'unità, abbassare sempre il volume. Anche quando il volume è abbassato, è possibile percepire suoni all'accensione o allo spegnimento dell'unità. Si tratta di un comportamento normale che non indica un malfunzionamento.
- Con le impostazioni di fabbrica, l'unità JS-10 si spegne automaticamente 30 minuti dopo che si smette di suonare o che non viene utilizzata. Se non si desidera che l'unità venga spenta automaticamente, impostare "AUTO OFF" su "OFF" come descritto a p. 26.



1. Ruotare la manopola [MASTER LEVEL] verso il basso fino al livello minimo.



2. Premere il pulsante [POWER] per accendere l'unità.

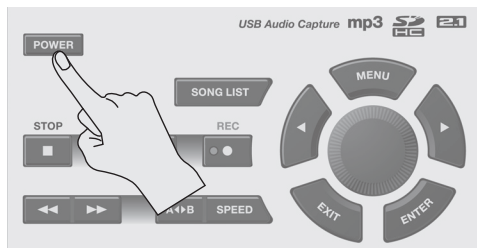

Il display dell'unità si illuminerà.

- * Questa unità è dotata di un circuito di protezione. Dopo l'accensione, è necessario attendere alcuni secondi prima che l'unità cominci a funzionare normalmente.

3. Ruotare la manopola [MASTER LEVEL] e regolare il volume.

File inclusi nella scheda SD in dotazione

La scheda SD in dotazione viene inserita in JS-10 prima di uscire dalla fabbrica. La scheda SD contiene i seguenti file.

eBand Song List Editor

Questo software per PC consente di eseguire il ripping dei brani da CD sull'unità JS-10 e di aggiungere nomi ai brani di eBand. Per utilizzare questo software, collegare l'unità JS-10 al PC. Per ulteriori informazioni, fare riferimento a "Importazione di brani da un PC nell'unità JS-10 (eBand Song List Editor)" (p. 13).

Driver USB

Questo driver per PC (software di controllo) viene utilizzato per ascoltare l'audio del PC con l'unità JS-10. Per ulteriori informazioni, fare riferimento a "Utilizzo dell'unità JS-10 come interfaccia audio USB" (p. 27).

Cartella ROLAND

In questa cartella vengono salvati i file necessari per il funzionamento dell'unità JS-10. Non modificare o eliminare il contenuto di questa cartella.

MEMO

Per ulteriori informazioni sulla configurazione della memoria nell'unità JS-10 o sui dati che vengono salvati, fare riferimento a "Configurazione della memoria nell'unità JS-10" (p. 38).



Spegnimento

1. Ruotare la manopola [MASTER LEVEL] verso il basso fino al livello minimo.
2. Premere il pulsante [POWER].
L'unità si spegne.

Spostamento del cursore

La schermata contiene numerosi parametri (impostazioni) e selezioni.

Premere i pulsanti [◀] [▶] (cursore) per spostare il cursore. Il valore del parametro selezionato con il cursore verrà evidenziato.

Selezione di una voce

Per selezionare una voce o un'icona visualizzata, spostare il cursore sulla voce o sull'icona e premere il pulsante [ENTER].

In questo manuale vengono utilizzate le convenzioni seguenti per indicare che è necessario premere il pulsante [MENU] nella schermata iniziale, selezionare "SYSTEM" e quindi premere il pulsante [ENTER].

Pulsante [MENU] → "SYSTEM" → Pulsante [ENTER]

MEMO

Premere il pulsante [EXIT] diverse volte fino a quando non si torna alla schermata iniziale.

Modifica del valore

Per modificare l'impostazione dei parametri, spostare il cursore sul valore desiderato e ruotare la manopola per modificarlo. Per aumentare il valore, ruotare la manopola in senso orario; per diminuirlo, ruotarla in senso antiorario.

Pulsante [MENU]

Premere il pulsante [MENU] per visualizzare un menu per ogni schermata.

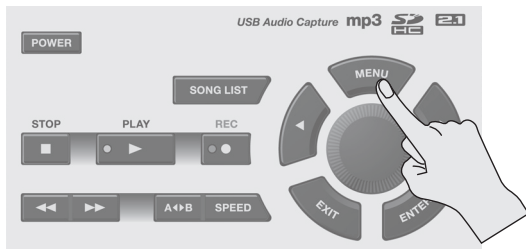

Le schermate di menu disponibili per l'unità JS-10 sono le seguenti.

- Menu nella schermata iniziale (p. 6)
- Menu nella schermata SONG LIST (p. 7)
- Menu nella schermata EFFECT (p. 18)

Menu nella schermata iniziale

Premere il pulsante [MENU] nella schermata iniziale per visualizzare la schermata MENU



in cui è possibile accedere alle impostazioni dell'unità JS-10.

MENU	Spiegazione	
SONG	SONG INFO	Consente di confermare le informazioni sul brano (p. 21).
	SONG NAME	Consente di modificare i nomi dei brani (p. 21).
	EXPORT	Consente di scrivere il brano selezionato nell'unità Flash USB (p. 22). * "EXPORT" non viene visualizzato se non è stata inserita l'unità Flash USB.
	IMPORT	Consente di memorizzare nella scheda SD i brani selezionati salvati nell'unità Flash USB (p. 22). * "IMPORT" non viene visualizzato se non è stato selezionato un brano nell'unità Flash USB.
	ERASE	Consente di eliminare il brano selezionato (p. 8).
BEST 30 EDIT	Consente di aggiungere il brano corrente a BEST 30 (p. 7).	
AB EDIT	Consente di eseguire impostazioni precise per la funzione AB REPEAT (p. 12).	
PATCH SYNC	Consente di applicare l'impostazione in PATCH SYNC (p. 22).	
AUDIO SETTING	INPUT	Consente di selezionare la sensibilità di ingresso e altre impostazioni che corrispondono al dispositivo connesso ai jack INPUT 1 e INPUT 2 (p. 23).
	EQ	Consente di applicare l'equalizzatore al suono complessivo dell'unità JS-10 e di regolarne il bilanciamento (p. 23).
	SPEAKER	Accende e spegne gli altoparlanti integrati dell'unità JS-10 (p. 23).
SYSTEM	USB MODE	Consente di passare alla modalità USB MODE (p. 24).
	PEDAL	Consente di assegnare le funzioni a un interruttore a pedale collegato esternamente (p. 30).
	PATCH BACKUP	Consente di eseguire il backup degli effetti (p. 24).
	PATCH RECOVER	Consente di eseguire il ripristino degli effetti sottoposti a backup (p. 25).
	SD INFO	Consente di controllare lo spazio disponibile sulla scheda SD (p. 25).
	USB MEMORY	Consente di controllare lo spazio disponibile sull'unità Flash USB (p. 25).
	SETTING	Consente di eseguire varie impostazioni dell'unità JS-10 (p. 25 – p. 26).
	SD CARD FORMAT (*)	Consente di inizializzare (formattare) la scheda SD (p. 29).
FACTORY RESET	Consente di ripristinare le impostazioni di fabbrica originali dell'unità JS-10 (p. 26).	

MEMO

(*) La scheda SD fornita con l'unità JS-10 non può essere inizializzata.

Suona la chitarra sui tuoi brani preferiti

Selezione dei brani

In questa sezione viene spiegato come selezionare il brano da ascoltare o il ritmo da riprodurre.

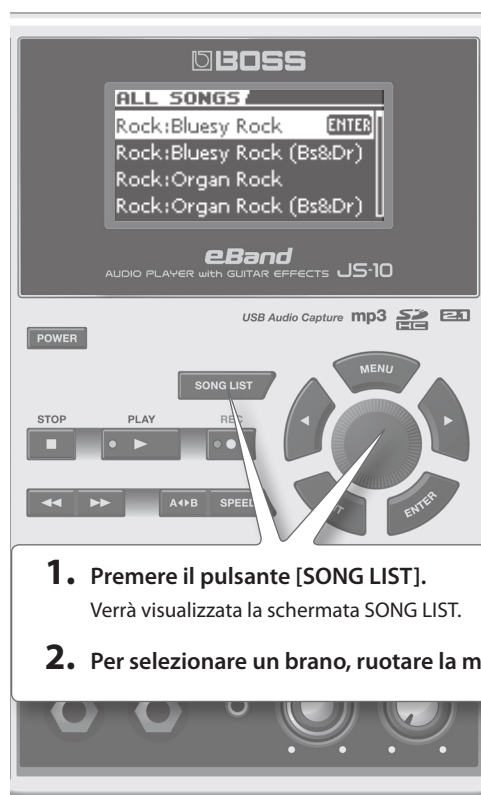

1. Premere il pulsante [SONG LIST].

Verrà visualizzata la schermata SONG LIST.

2. Per selezionare un brano, ruotare la manopola.

3. Premere il pulsante [ENTER].

MEMO

- È possibile selezionare un brano anche ruotando la manopola quando nella schermata iniziale è selezionato il nome di un brano.
- Per fare l'audizione del brano selezionato, premere il pulsante [▶] (PLAY) nella schermata SONG LIST.
- L'unità JS-10 è in grado di gestire fino a 4.000 brani.

Visualizzazione dei brani per categoria

In questa sezione viene spiegato come visualizzare i brani in base a una categoria selezionata, ad esempio in base al titolo dell'album o al nome dell'artista.

1. Eseguire questa sequenza di passaggi: Pulsante [SONG LIST] → Pulsante [MENU].

Verrà visualizzato il popup MENU.

2. Selezionare una categoria.

MENU	Spiegazione
ALL SONGS	Vengono elencati i brani registrati con l'unità JS-10 e quelli di cui sono stati registrati il titolo dell'album e il nome dell'artista.
USER	I dati registrati con l'unità JS-10 vengono aggiunti a questa categoria.
BEST 30	Vengono elencati i trenta brani preferiti, se questi sono già stati classificati (1-30).
ALBUM	I brani vengono elencati in base al titolo dell'album.
ARTIST	I brani vengono elencati in base al nome dell'artista.
RHYTHM	Vengono elencati i ritmi contenuti nella scheda SD inclusa con l'unità JS-10.
USB MEMORY	Vengono elencati i file memorizzati nell'unità Flash USB.
SD CARD	Vengono elencati i file memorizzati nella scheda SD.
REMOVE	Consente di rimuovere il brano selezionato dall'elenco BEST 30.

MEMO

- "ALBUM" e "ARTIST" sono disponibili quando i titoli di album e i nomi degli artisti sono registrati nei brani.
- "SD CARD" è disponibile quando SD VIEW (p. 26) è impostato su ON.
- "REMOVE" è disponibile quando è visualizzato BEST 30.
- Con il software eBand Song List Editor in dotazione (p. 13) è possibile utilizzare il computer per registrare e modificare i titoli degli album e i nomi degli artisti. Inoltre, quando si importa un file audio è possibile selezionare l'elenco dei brani di destinazione (Song, Rhythm o User).
- La classificazione viene applicata ai brani inclusi nell'unità JS-10 e a quelli memorizzati con eBand Song List Editor (p. 13).

3. Premere il pulsante [ENTER].

Registrazione dei 30 brani preferiti (BEST 30)

È possibile specificare quali brani devono essere elencati quando si seleziona la categoria BEST 30.

La registrazione dei brani preferiti consente di avere sempre i brani desiderati negli elenchi di brani.

1. Prima di iniziare, selezionare i brani da includere nella categoria BEST 30.

2. Eseguire questa sequenza di passaggi: Pulsante [MENU] → "BEST 30 EDIT" → Pulsante [ENTER].

Verrà visualizzata la schermata BEST 30 EDIT.

3. Selezionare la classificazione.

4. Premere il pulsante [ENTER].

MEMO

Non è possibile registrare come BEST 30 i brani memorizzati nell'unità Flash USB.

Selezione di brani nell'unità Flash USB

È possibile selezionare brani nell'unità Flash USB.

1. Eseguire questa sequenza di passaggi: Pulsante [SONG LIST] → Pulsante [MENU] → "USB MEMORY" → Pulsante [ENTER].
2. Selezionare il brano che si desidera riprodurre.
3. Premere il pulsante [ENTER].

Formati di file supportati dall'unità JS-10

Formato eBand

Formato di compressione proprietario di Roland/BOSS

Formato MP3

MP3	Formato
Frequenza di campionamento	44,1 kHz
Bit rate	64 K - 320 Kbps

Formato WAV

WAV	Formato
Frequenza di campionamento	44,1 kHz
Bit rate quantizzazione	16 bit
Codifica	Non compressi (lineari)

Eliminazione di brani

In questa sezione viene spiegato come eliminare il brano selezionato.

NOTA

I brani eliminati non possono essere ripristinati.

1. Prima di iniziare, selezionare il brano che si desidera eliminare (p. 7).
2. Eseguire questa sequenza di passaggi: Pulsante [MENU] → "SONG" → Pulsante [ENTER] → "ERASE" → Pulsante [ENTER].
Verrà visualizzato il messaggio "Are you sure?".
3. Per eliminare un brano, premere il pulsante [ENTER].
Il brano verrà eliminato.

Suonare la chitarra durante la riproduzione di un brano

È possibile suonare la chitarra mentre viene riprodotto un brano preferito come accompagnamento.



2. Ruotare gradualmente la manopola [MASTER LEVEL] in senso orario finché non si raggiunge il livello di volume desiderato.
3. Ruotare le manopole [INPUT LEVEL 1] e [INPUT LEVEL 2] in senso antiorario fino al livello minimo.
4. Quando si suona la chitarra, ruotare gradualmente la manopola [INPUT LEVEL 1] o [INPUT LEVEL 2] in senso orario finché non si raggiunge il livello di volume desiderato.
5. Premere il pulsante [■] (STOP) per interrompere l'esecuzione del brano.

MEMO

- Se si preme il pulsante [■] (STOP) mentre la riproduzione del brano è interrotta, la posizione di riproduzione del brano verrà riportata all'inizio (00:00).
 - Premere il pulsante [◀] (Rewind) o [▶] (Fast Forward) per spostare in avanti o indietro la posizione di riproduzione del brano.
 - A seconda della posizione dei microfoni rispetto agli altoparlanti, è possibile che venga generato un effetto di ritorno (feedback). È possibile porre rimedio nei seguenti modi:
 1. Modificando l'orientamento dei microfoni.
 2. Riposizionando i microfoni a una distanza maggiore dagli altoparlanti.
 3. Abbassando i livelli di volume.
- * Quando si collega un microfono, selezionare un effetto dalle categorie per i microfoni (p. 10). Cambiare inoltre la sensibilità di ingresso del jack INPUT impostandola su microfono (p. 23).

Suonare la chitarra durante la riproduzione di un brano con lettori audio

Utilizzare un cavo con jack stereo mini in commercio e adatto al dispositivo.

Lettore audio digitale, ecc.

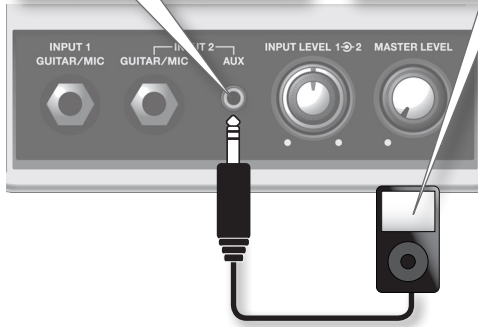

MEMO

Quando ai jack INPUT 2 (GUITAR/MIC) e INPUT 2 (AUX) sono collegati strumenti, è possibile utilizzare solo lo strumento collegato al jack INPUT 2 (AUX).

Modifica della modalità di riproduzione

È possibile modificare la modalità di riproduzione dei brani.



Display	Spiegazione
	Il brano corrente viene riprodotto fino alla fine e quindi la riproduzione viene interrotta.
	La riproduzione del brano corrente viene ripetuta.
	I brani vengono riprodotti nell'ordine con cui appaiono nell'elenco.*
	I brani vengono riprodotti nell'ordine con cui appaiono nell'elenco. La riproduzione continua finché non si preme il pulsante [■] (Stop).*
	I brani dell'elenco vengono riprodotti in ordine casuale.*
	I brani dell'elenco vengono riprodotti in ordine casuale. La riproduzione continua finché non si preme il pulsante [■] (Stop).*
	Viene registrato il punto di avvio "A" ("Ripetizione della riproduzione di un segmento specificato (AB REPEAT)" (p. 12)).
	La ripetizione verrà ripetuta tra i punti di avvio "A" e "B" ("Ripetizione della riproduzione di un segmento specificato (AB REPEAT)" (p. 12)).

MEMO

Quando si seleziona una modalità di riproduzione contrassegnata da un asterisco (*), il brano corrente verrà riprodotto fino alla fine e la riproduzione verrà interrotta se viene visualizzata una schermata diversa da quella iniziale (p. 4).

Accordatura

Utilizzare l'accordatore disponibile nell'unità JS-10 per accordare la chitarra o il basso collegato a INPUT 1 o INPUT 2.



1. Premere il pulsante [TUNER].

Verrà visualizzata la schermata TUNER.

PITCH

Consente di impostare la frequenza di A4 (il La centrale nella tastiera del pianoforte).

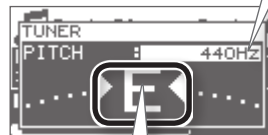

2. Regolare l'accordatura finché non viene visualizzato il tono desiderato ed entrambi i triangoli sono accesi.

Display	Spiegazione
	Troppo basso
	Accordato
	Troppo alto

MEMO

Durante l'accordatura il pulsante [TUNER] si illumina.

Accordatura standard

	7°	6°	5°	4°	3°	2°	1°
Chitarra	B	E	A	D	G	B	E
Basso			B	E	A	D	G

Registrazione delle esecuzioni

È possibile registrare i suoni esatti emessi dall'unità JS-10.

1. Per registrare durante la riproduzione del brano, premere prima il pulsante [▶] (PLAY) e quindi il pulsante [●] (REC).

Il brano verrà riprodotto e registrato unitamente ai suoni di ingresso dei jack INPUT 1 e INPUT 2.

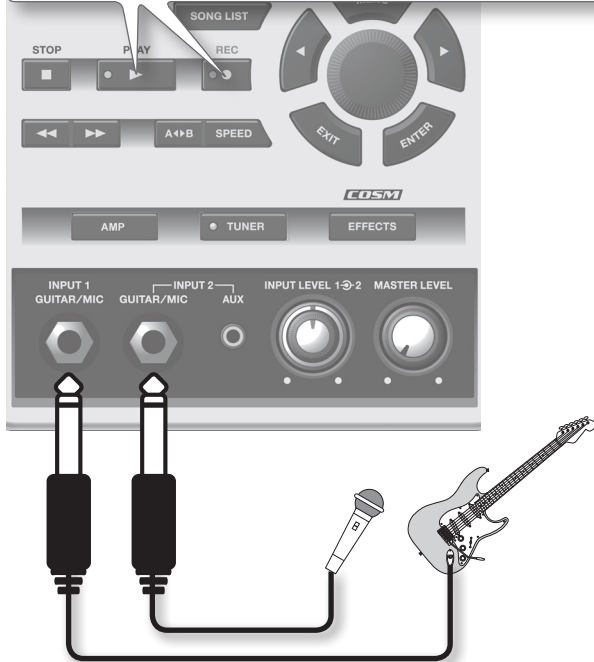

MEMO

Per poter registrare solo i suoni di ingresso dei jack INPUT 1 e INPUT 2, premere il pulsante [●] (REC) senza premere [▶] (PLAY), cioè senza riprodurre il brano.

2. Premere il pulsante [■] (STOP) per interrompere la registrazione.

Verrà visualizzato il popup REC END.



3. Scegliere l'operazione da eseguire dopo la registrazione.

Icona	Spiegazione
SAVE	La registrazione viene salvata nella categoria "USER" nell'elenco dei brani.
ERASE	La registrazione viene eliminata (il contenuto registrato non verrà salvato).
PREVIEW (premere il pulsante [▶] (PLAY))	È possibile ascoltare la registrazione.

MEMO

Ai dati registrati (brani) viene assegnato automaticamente il nome "SONG****"; (nome originale del brano) (**** indica il numero). Se tuttavia il nome originale del brano è stato modificato con eBand Song List Editor, verrà visualizzato "SONG****".

Passaggio da un effetto all'altro

È possibile passare da un effetto interno all'altro.

1. Selezionare IN1 o IN2.



MEMO

L'effetto verrà applicato sul jack AUX.

2. Premere il pulsante [EFFECTS].

Verrà visualizzata la schermata PATCH SELECT.

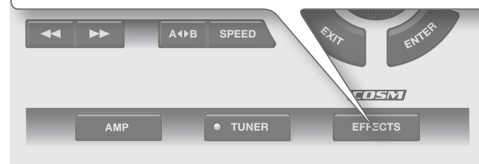

3. Selezionare una categoria.



Utilizzo	Categoria	
Per chitarra	BLUES, Soul Funk, Jazz, LIVERPOOL	
	70's HARD ROCK, 80's METAL, MODERN METAL, West Coast	
	Fuzz Rock, STUDIO, PROGRESSIVE, SURF ROCK	
	COUNTRY, PUNK POP	
	Per basso	BASS
	Per microfono	MIC
	Per patch utente	USER PATCH

* Quando si collega un microfono, selezionare un effetto dalle categorie per i microfoni (p. 10). Cambiare inoltre la sensibilità di ingresso del jack INPUT impostandola su microfono (p. 23).

4. Selezionare una patch.



MEMO

Nelle impostazioni di fabbrica a ogni brano presente nella scheda SD in dotazione vengono assegnate le patch effetti appropriate. Per ulteriori informazioni, fare riferimento a "Modifica della patch quando si cambia brano (PATCH SYNC)" (p. 22).

Modifica della velocità dei brani

È possibile modificare la velocità di riproduzione dei brani. Questa funzione consente di rallentare il tempo del brano per esercitarsi con passaggi difficili o veloci. La modifica della velocità del brano non influisce sul tono.

1. Premere il pulsante [SPEED].



2. Selezionare SPEED.



3. Premere il pulsante [ENTER].

Impostare SPEED su "ON" per modificare la velocità.

4. Impostare la velocità di riproduzione.

È possibile specificare una velocità compresa tra 50 e 150 (%). In genere, la velocità è impostata su 100.

MEMO

Quando si modifica la velocità, nella schermata iniziale viene visualizzata l'icona "S".



Modifica della tonalità dei brani

È possibile modificare il tono senza modificare la velocità di riproduzione dei brani.

1. Premere il pulsante [SPEED].

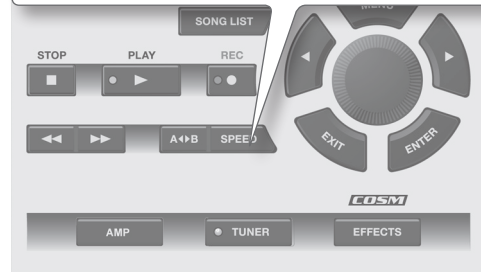

2. Selezionare PITCH o FINE.



3. Premere il pulsante [ENTER].

PITCH FINE viene impostato su "ON". Ora è possibile modificare il tono del brano.

4. Applicare le impostazioni per PITCH o FINE.

Il tono viene modificato.

È possibile specificare per PITCH un valore compreso tra -6 e +7 (in incrementi di semitoni).

È possibile specificare per FINE un valore compreso tra -50 e +50 (in incrementi graduali di 1 centesimo).

MEMO

- Quando si modifica il tono, nella schermata iniziale viene visualizzata l'icona "P".



- Se si imposta un valore per KEY nei parametri del brano (p. 21), l'indicatore KEY funzionerà in base alle impostazioni di PITCH.



Indicatore KEY



Utilizzo della funzione Center Cancel

È possibile riprodurre i brani applicando la funzione Center Cancel per rimuovere il suono centrale.

1. Premere il pulsante [SPEED].



2. Selezionare CENTER CANCEL.



3. Premere il pulsante [ENTER].

Impostare CENTER CANCEL su "ON".

4. Impostare la posizione del suono da rimuovere.

"CO" consente di rimuovere il suono centrale, mentre "L**" quello di sinistra ed "R**" quello di destra.

MEMO

- La funzione Center Cancel si applica anche ai suoni di ingresso del jack INPUT 2 (AUX) e della porta USB COMPUTER.
- Alcuni suoni non possono essere rimossi completamente.
- Quando la funzione Center Cancel è attivata, nella schermata iniziale viene visualizzata l'icona "C".



Ripetizione della riproduzione di un segmento specificato (AB REPEAT)

Utilizzare questa funzione per praticare assoli con la chitarra o quando si desidera esercitarsi con una stessa sezione riprodotta ripetutamente.

1. Premere il pulsante [▶] (PLAY).

2. Premere il pulsante [A◀▶B] al punto iniziale e nuovamente al punto finale del segmento da ripetere.

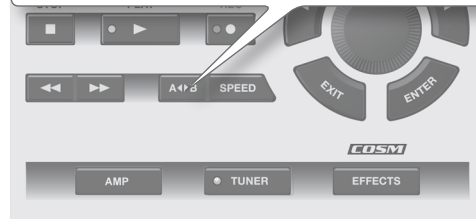

La riproduzione del segmento AB REPEAT verrà ripetuta.

Per disattivare AB REPEAT, premere di nuovo il pulsante [A◀▶B].

Regolazione precisa del segmento AB REPEAT

È possibile regolare con precisione i punti iniziale e finale dei segmenti da ripetere.

1. Eseguire questa sequenza di passaggi: Pulsante [MENU] → "AB EDIT" → Pulsante [ENTER].
2. Nella schermata AB EDIT regolare il punto iniziale (A) e il punto finale (B).



MEMO

- È possibile premere [ENTER] nella schermata AB EDIT per attivare e disattivare alternativamente la funzione AB REPEAT.
- Con i dati MP3 può essere impossibile eseguire la riproduzione da un punto specifico (l'esecuzione inizia in prossimità del punto specificato).
- L'intervallo tra "A" e "B" non può essere inferiore a un secondo.

Importazione di brani da un PC nell'unità JS-10 (eBand Song List Editor)

eBand Song List Editor è un software che viene eseguito sul PC. Se si collega il PC all'unità JS-10 con un cavo USB e si avvia eBand Song List Editor, è possibile svolgere le seguenti attività.

- Importare brani dai CD musicali nell'unità JS-10
- Importare file WAV e MP3 dal PC nell'unità JS-10
- Modificare le informazioni sui brani memorizzati nell'unità JS-10

MEMO

Per informazioni sull'utilizzo di eBand Song List Editor, fare riferimento alla Guida del prodotto.

Prima di utilizzare eBand Song List Editor

Di seguito sono descritte le operazioni preliminari all'utilizzo di eBand Song List Editor nel PC.

Collegamento dell'unità JS-10 al PC

1. Eseguire questa sequenza di passaggi: Pulsante [MENU] → "SYSTEM" → Pulsante [ENTER] → "USB MODE" → Pulsante [ENTER] → "eBand SONG LIST EDITOR" → Pulsante [ENTER].
2. Collegare l'unità JS-10 al PC utilizzando il cavo USB in dotazione.

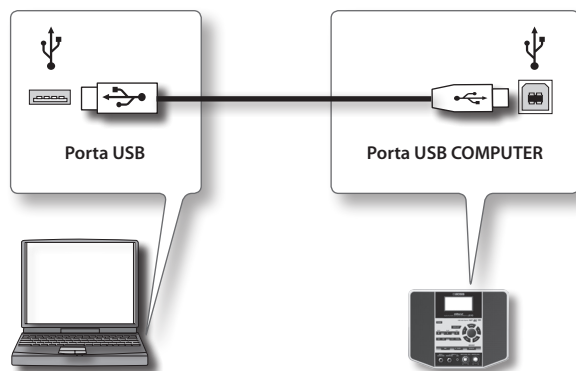

Installazione di eBand Song List Editor nel PC

Installare eBand Song List Editor nel PC. Il programma è incluso nella scheda SD in dotazione con l'unità JS-10.

MEMO

- Se nel PC è già installata la versione più recente di eBand Song List Editor, passare a "Avvio di eBand Song List Editor" (p. 13).
- Nelle procedure con il computer vengono utilizzati Risorse del computer (o Computer) per Windows e Finder per Mac OS.

1. Utilizzare il computer per cercare le cartelle in "JS-10 EBAND".
2. Fare doppio clic su uno dei file indicati di seguito.

Nome file	Sistema operativo supportato
Win.zip	Windows 7, Vista o XP
Mac.dmg	Mac OS

Verrà visualizzato il contenuto del file.

3. Copiare la cartella "Song List" nel PC in uso.

MEMO

Si consiglia di eseguire la copia in una cartella facilmente individuabile in futuro.

4. Se si utilizza il sistema Windows, chiudere la finestra "Win.zip". Se si utilizza il sistema Mac OS, trascinare l'icona "Mac" sull'icona di espulsione nel Dock.
5. Leggere il file ReadmeEN.txt memorizzato nella cartella "Song List" copiata nel PC, quindi installare eBand Song List Editor.

Avvio di eBand Song List Editor

Utenti di Windows

1. Fare clic sul pulsante [Start] del PC → [Tutti i programmi] → "eBand Song List Editor" → "eBand Song List Editor".

Utenti di Mac OS

1. Fare doppio clic sulla cartella Applicazioni → Cartella Roland → Cartella eBand Song List Editor → "eBand Song List Editor".

Utilizzo di eBand Song List Editor

Pulsante [Import]
Consente di importare file audio (WAV/MP3) dal PC all'unità JS-10.

Pulsante [Export]
Consente di convertire il brano eBand selezionato in formato WAV e di scriverlo nel PC.

Pulsante [Delete]
Consente di eliminare il brano selezionato.

Pulsante [Write]
Consente di salvare nella scheda SD il contenuto modificato nell'area dell'elenco.

Pulsante [Disconnect]
Consente di interrompere il collegamento tra unità JS-10 e PC.

Pulsante [CD Ripping]
Consente di eseguire il ripping di brani (leggere e salvare) da un CD audio (p. 15).

Pulsanti delle modalità elenco
Questi pulsanti consentono di attivare i diversi elenchi disponibili per i brani (Song/Rhythm/User) nell'area dell'elenco.

Area dell'elenco
In quest'area è possibile modificare le informazioni sui brani.
Fare clic sui pulsanti delle modalità elenco (Song/Rhythm/User) per passare al contenuto visualizzato in quest'area.

Song Name	Artist	Album	Type	Protect
Demo:Guide to eBand	~BOSS Corporation	~BOSS Corporation	eBand	On
Rock:Bluesy Rock (Key:G)	~BOSS Corporation	~BOSS Corporation	eBand	On
Rock:Bluesy Rock (Bs&Dr, Key:G)	~BOSS Corporation	~BOSS Corporation	eBand	On
Rock:Organ Rock (Key:D)	~BOSS Corporation	~BOSS Corporation	eBand	On
Rock:Organ Rock (Bs&Dr, Key:D)	~BOSS Corporation	~BOSS Corporation	eBand	On
Rock:Slow Rock (Key:C)	~BOSS Corporation	~BOSS Corporation	eBand	On
Rock:Slow Rock (Bs&Dr, Key:C)	~BOSS Corporation	~BOSS Corporation	eBand	On
Rock:Stone Rock (Key:A)	~BOSS Corporation	~BOSS Corporation	eBand	On
Rock:Stone Rock (Bs&Dr, Key:A)	~BOSS Corporation	~BOSS Corporation	eBand	On
Rock:Piano Rock (Key:F#m)	~BOSS Corporation	~BOSS Corporation	eBand	On
Rock:Fast Rock (Key:D)	~BOSS Corporation	~BOSS Corporation	eBand	On
Rock:Fast Rock (Bs&Dr, Key:D)	~BOSS Corporation	~BOSS Corporation	eBand	On
Rock:Medium Rock1 (Key:D)	~BOSS Corporation	~BOSS Corporation	eBand	On
Rock:Medium Rock1 (Bs&Dr, Key:D)	~BOSS Corporation	~BOSS Corporation	eBand	On
Rock:Medium Rock2 (Key:Am)	~BOSS Corporation	~BOSS Corporation	eBand	On
Rock:Medium Rock2 (Bs&Dr, Key:Am)	~BOSS Corporation	~BOSS Corporation	eBand	On
Rock:Straight Rock (Key:A)	~BOSS Corporation	~BOSS Corporation	eBand	On
Rock:Pink Echo (Key:Gm)	~BOSS Corporation	~BOSS Corporation	eBand	On
Rock:Pink Echo (Bs&Dr, Key:Gm)	~BOSS Corporation	~BOSS Corporation	eBand	On
Rock:Clavi Rock (Key:Em)	~BOSS Corporation	~BOSS Corporation	eBand	On
Rock:Reggae Punk (Key:A)	~BOSS Corporation	~BOSS Corporation	eBand	On
Rock:Reggae Punk (Bs&Dr, Key:A)	~BOSS Corporation	~BOSS Corporation	eBand	On
Rock:Funkv Rhthm (Key:E)	~BOSS Corporation	~BOSS Corporation	eBand	On

MEMO

- L'unità JS-10 è in grado di gestire fino a 4.000 brani.

Ripping di brani da CD all'unità JS-10

È possibile eseguire il ripping di brani da CD musicali all'unità JS-10. I brani di cui è stato eseguito il ripping vengono aggiunti all'elenco di brani selezionato con un pulsante della modalità elenco (pulsante [Song], [Rhythm] o [User]).

MEMO

Per eseguire il ripping da un CD musicale, è necessario disporre dei privilegi di amministratore per il PC.

- Fare clic su un pulsante della modalità elenco per selezionare l'elenco di brani in cui aggiungere il brano.**
Scegliere l'elenco di brani in cui aggiungere quelli ottenuti con il ripping.
- Inserire il CD di cui eseguire il ripping nell'unità CD del PC.**
- Fare clic sul pulsante [CD Ripping] in eBand Song List Editor.**
Verrà visualizzata la schermata CD Ripping.

Pulsante [Obtain again]
Consente di scaricare e visualizzare nuovamente i nomi di brani e artisti. Il PC in uso deve essere connesso a Internet.

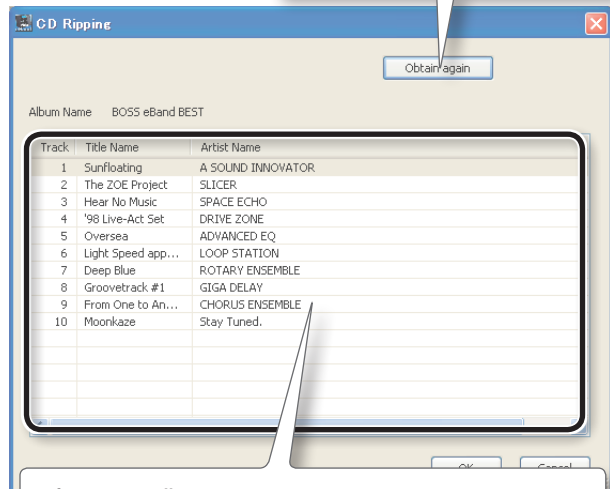

Informazioni sulla traccia
Vengono visualizzati i numeri di traccia dei brani presenti sul CD musicale.
Se il PC è connesso a Internet, Gracenote® MusicID ottiene i nomi di brani e artisti e li visualizza automaticamente.
Le informazioni disponibili possono, tuttavia, variare a seconda del CD.

- In eBand Song List Editor selezionare il brano di cui eseguire il ripping.**
- Fare clic sul pulsante [OK].**

Verrà eseguito il ripping del brano selezionato nella scheda SD dell'unità JS-10. Al termine del ripping, il brano verrà aggiunto all'elenco di brani.

MEMO

Non eseguire il ripping di un brano durante la riproduzione di un CD musicale nel PC. Il brano ottenuto con il ripping potrebbe contenere rumore.

Selezione del formato dei brani per il ripping

In questa sezione viene spiegato come selezionare il formato dei brani per il ripping dal CD all'unità JS-10.

- Per specificare le impostazioni, fare clic su "Conserve Card Memory" nel menu "Options".**

Conserve Card Memory	Formato di importazione
ON (opzione selezionata)	Formato eBand I dati vengono compressi e importati, dando priorità alla capacità della scheda.
OFF (opzione deselezionata)	Formato WAV I dati vengono importati, dando priorità alla qualità audio (formato non compresso).

MEMO

L'impostazione predefinita è "ON" (Conserve Card Memory).

Formati di file che è possibile importare

Di seguito sono elencati i tipi e i formati di file che è possibile importare con eBand Song List Editor.

Formato MP3

Formato	Impostazioni
Frequenza di campionamento	44,1 kHz
Bit rate	64 K - 320 Kbps
Estensione file	.mp3 (nessuna distinzione tra maiuscole e minuscole)
Durata	Un secondo o più

MEMO

- I file MP3 vengono importati in formato MP3 indipendentemente dall'impostazione di "Conserve Card Memory".
- Se il file MP3 da importare contiene tag ID3 per il nome del brano, il nome dell'artista e il titolo del brano, è possibile importare anche tali informazioni.

Formato WAV

Formato	Impostazioni
Frequenza di campionamento	44,1 kHz
Bit rate quantizzazione	16 bit
Codifica	Non compressi (lineari)
Estensione file	.wav (nessuna distinzione tra maiuscole e minuscole)
Durata	Un secondo o più

Modifica delle informazioni sui brani

È possibile modificare le informazioni (nome del brano, nome dell'artista e titolo dell'album) per i brani salvati nell'unità JS-10. Le informazioni sui brani modificate vengono visualizzate sul display dell'unità JS-10.

The screenshot shows the eBand Song List Editor window with several callout boxes:

- Song Name / Rhythm Name:** Viene visualizzato il nome del brano o del ritmo.
- Artist (*1):** Viene visualizzato il nome dell'artista.
- Pulsante [Write]:** Consente di salvare nella scheda SD il contenuto modificato nell'area dell'elenco.
- Type:** Viene visualizzato il formato del brano nell'elenco. Questa visualizzazione non è modificabile.
- Album (*1):** Viene visualizzato il titolo dell'album.
- Protect:** Viene visualizzata l'impostazione di protezione del brano (On/Off).

The interface includes a menu bar (File, Option, Help), a toolbar with icons for CD Ripping, Import, Export, Delete, and Write, and a main area with tabs for Song, Rhythm, and User. A table of song information is visible, with columns for Song Name, Artist, Album, Type, and Protect.

MEMO

- (*1) Quando l'elenco di brani visualizzato nell'area dell'elenco è basato su "Rhythm" o "User", "Album" e "Artist" non vengono visualizzati.
- È possibile memorizzare fino a 2.000 combinazioni di titoli di album e nomi di artisti nell'unità JS-10.
- eBand Song List Editor consente di utilizzare caratteri a doppio byte, ad esempio quelli giapponesi, per nomi di brani, nomi di artisti e titoli di album. È inoltre possibile visualizzare i nomi di brani a doppio byte, se tali brani vengono importati nell'unità JS-10 con eBand Song List Editor.

Immissione di testo

1. Selezionare la cella che si desidera modificare.

In ambiente Windows fare clic con il pulsante destro del mouse nella cella appropriata.

In ambiente Mac fare doppio clic sulla cella appropriata.

2. Immettere il testo.

3. Al termine, premere il tasto [Invio] (o [Return]) sulla tastiera del PC.

I dati immessi vengono confermati.

MEMO

Per ulteriori informazioni sull'immissione di testo, fare riferimento all'argomento "Using eBand Song List Editor" (PDF) disponibile nel menu Help di eBand Song List Editor.

Salvataggio delle informazioni modificate

1. Fare clic sul pulsante [Write].

Le informazioni modificate verranno salvate nella scheda SD dell'unità JS-10.

NOTA

Dopo aver modificato le informazioni sui brani, assicurarsi di fare clic sul pulsante [Write]. Se si esce da eBand Song List Editor senza salvare o si scollega il PC, le informazioni modificate andranno perse.

Terminare la connessione con il PC

1. Fare clic sul pulsante [Disconnect] in eBand Song List Editor.

2. Premere il pulsante [EXIT] sull'unità JS-10.

Viene visualizzato il messaggio "Are you sure?".

3. Per terminare la connessione, premere il pulsante [ENTER] sull'unità JS-10.

* Per utilizzare nuovamente eBand Song List Editor, seguire la procedura in "Collegamento dell'unità JS-10 al PC" (p. 13).

Modifica degli effetti

In questa sezione viene spiegato come modificare gli effetti integrati nell'unità JS-10 e creare i propri suoni preferiti.

Modifica visiva del suono (EZ EDIT)

È possibile creare suoni in modo intuitivo utilizzando griglie di formazione dei suoni visive (grafico a due assi), che consentono di regolare più parametri con un unico controllo.

1. Selezionare l'effetto che si desidera modificare tra i due disponibili.

Selezionare "IN1" per modificare l'effetto per il jack INPUT 1 oppure "IN2" per modificare l'effetto per il jack INPUT 2.

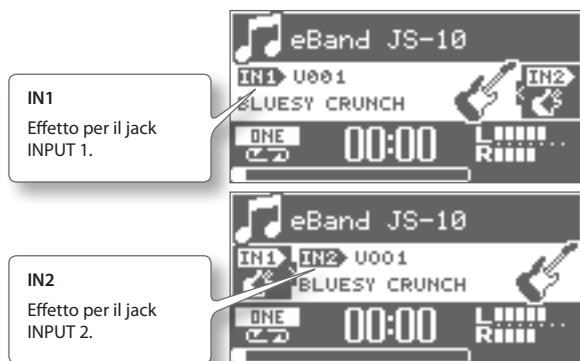

2. Premere il pulsante [EFFECTS].

Verrà visualizzata la schermata PATCH SELECT.

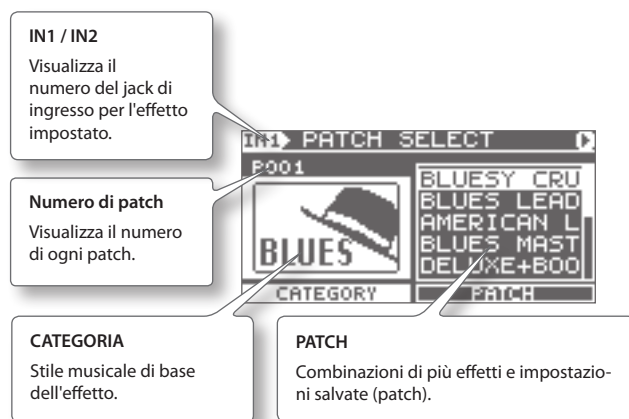

3. Selezionare la categoria del suono che si desidera creare in CATEGORY.

4. Premere il pulsante [▶] (cursore).

Il cursore si sposta su PATCH.

5. In PATCH selezionare un suono simile a quello desiderato.

6. Premere il pulsante [▶] (cursore).

Verrà visualizzata la schermata EZ EDIT.

Impostare i parametri utilizzando il cursore e la manopola.

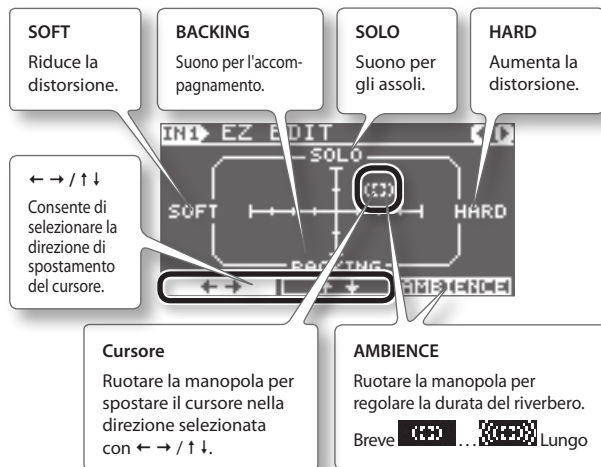

NOTA

Se si cambia patch prima di salvare un effetto modificato, le informazioni modificate andranno perse. Lo stesso avverrà se si cambia brano quando il parametro PATCH SYNC è impostato su ON, perché le patch verranno cambiate contemporaneamente. Per salvare le informazioni modificate, fare riferimento a "Salvataggio delle patch" (p. 19).

MEMO

È possibile modificare le patch anche con maggiore precisione. Fare riferimento a "Modifica avanzata dei suoni (PATCH EDIT)" (p. 18).

Modifica avanzata dei suoni (PATCH EDIT)

Nelle patch effetti vengono salvate combinazioni diverse di effetti e impostazioni.

In questa sezione viene spiegato come utilizzare PATCH EDIT per modificare tutti i parametri in questi effetti.

1. Attenersi alla procedura descritta in "Modifica visiva del suono (EZ EDIT)" (p. 17) per visualizzare la schermata EZ EDIT.

2. Premere alcune volte il pulsante [▶] (cursore).

Verrà visualizzata la schermata PATCH EDIT.

Cursore
Consente di selezionare l'effetto da modificare.





DIAL
Ruotare la manopola per attivare e disattivare l'effetto selezionato.

ENTER
Consente di confermare l'effetto selezionato (passa al punto 3).

3. Premere il pulsante [ENTER].

Verrà visualizzata una schermata per la modifica degli effetti. Nelle figure riportate di seguito sono rappresentate le schermate AMP e MOD SELECT.

Simboli di passaggio ad altre pagine (◀) (▶)
Questi simboli indicano che verranno visualizzate altre schermate di modifica quando verranno premuti i pulsanti [◀] [▶] (cursore).

ENTER
Consente di attivare e disattivare l'effetto.

MEMO

- Per visualizzare la schermata AMP, premere il pulsante [AMP] sul pannello anteriore.
- Per ulteriori informazioni sugli effetti, fare riferimento a "Elenco dei parametri degli effetti" (p. 31).

Menu di una schermata EFFECT

Nelle schermate correlate agli effetti, ad esempio PATCH SELECT o PATCH EDIT, premere il pulsante [MENU] per visualizzare la schermata EFFECT MENU.



EFFECT MENU	Spiegazione
WRITE/NAME	Consente di salvare la patch in fase di modifica o di copiare la patch selezionata.
EXCHANGE	Consente di scambiare la patch attualmente selezionata con un'altra.
INITIALIZE	Consente di ripristinare le impostazioni di fabbrica originali degli effetti.

MEMO

Le voci di MENU visualizzate variano in base alla schermata o alla posizione del cursore.

Salvataggio delle patch

Salvando le impostazioni degli effetti come patch, sarà possibile richiamarle in qualsiasi momento.

NOTA

Se si cambiano le impostazioni degli effetti modificate senza salvare o si cambiano i brani, le informazioni modificate andranno perse.

1. In una schermata per la modifica degli effetti, eseguire questa sequenza di passaggi: Pulsante [MENU] → "WRITE/NAME" → Pulsante [ENTER].

Verrà visualizzata la schermata PATCH WRITE.

Selezionare il numero di patch (U001-U100) della destinazione di salvataggio.

Utilizzare i pulsanti [◀] [▶] (cursore) e la manopola per specificare i nomi.

ENTER
Le impostazioni correnti degli effetti verranno salvate con il numero di patch selezionato.

MEMO

Utilizzare i pulsanti seguenti per eliminare testo o inserire spazi.

Pulsante	Spiegazione
Pulsante [◀▶] (Rewind)	Consente di alternare tra maiuscolo e minuscolo.
Pulsante [▶▶] (Fast Forward)	Consente di cambiare il tipo di carattere (lettere/numeri/simboli).
Pulsante [SPEED]	Consente di inserire uno spazio vuoto a livello della posizione del cursore.
Pulsante [A◀▶B]	Consente di eliminare i caratteri e di spostare i caratteri successivi a sinistra.

2. Premere il pulsante [ENTER].

L'effetto verrà salvato.

Copia di una patch

Richiamare la patch (p. 10) che si desidera copiare, quindi salvarla con un altro numero, come illustrato in "Salvataggio delle patch" (p. 19).

Scambio di due patch (EXCHANGE)

È possibile scambiare il numero di patch corrente con un altro.

1. Nella schermata PATCH SELECT eseguire questa sequenza di passaggi: Pulsante [MENU] → "EXCHANGE" → Pulsante [ENTER].

Verrà visualizzata la schermata PATCH EXCHANGE.

Selezionare il numero di patch da sostituire.

Numero di patch attualmente selezionato

ENTER
Sostituisce il numero di patch.

Inizializzazione delle impostazioni degli effetti (INITIALIZE)

Inizializzare un effetto significa impostare i valori standard delle impostazioni dell'effetto.

Utilizzare questa funzione quando si desidera creare una patch effetti ex novo.

1. In una schermata per la modifica degli effetti, eseguire questa sequenza di passaggi: Pulsante [MENU] → "INITIALIZE" → Pulsante [ENTER].

Verrà visualizzato il messaggio "Are you sure?".

2. Premere il pulsante [ENTER].

Verranno impostati i valori standard delle impostazioni degli effetti.

Backup dei dati di una scheda SD su un PC (BACK UP)

In questa sezione viene spiegato come eseguire il backup dei dati di una scheda SD sul PC.

MEMO

Nelle procedure con il computer vengono utilizzati Risorse del computer (o Computer) per Windows e Finder per Mac OS.

1. Seguire la procedura riportata in "Modifica della funzione della porta USB COMPUTER" (p. 24) e impostare USB MODE su "eBand SONG LIST EDITOR".
2. Collegare l'unità JS-10 al PC utilizzando un cavo USB.

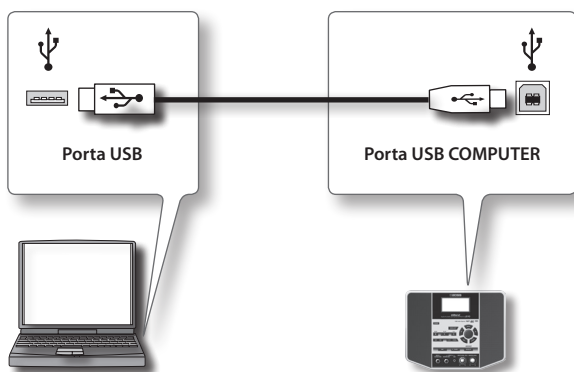

3. Utilizzare il computer per cercare le cartelle in "JS-10 EBAND".

MEMO

Al posto dell'icona JS-10 è possibile che venga visualizzato "Disco rimovibile (*:)."

4. Copiare (selezionare e trascinare) l'intera cartella ROLAND all'interno dell'icona "JS-10 EBAND" in una cartella del PC.

NOTA

Copiare l'intera cartella ROLAND. Se si copiano solo parti della cartella ROLAND, i dati potrebbero non essere più utilizzabili come dati di backup.

5. Scollegare l'unità JS-10 dal PC.

- Per Windows 7

Nell'angolo in basso a destra della schermata, fare clic sull'icona [] → icona [] e successivamente su "Espelli JS-10 EBAND".

- Per Windows Vista/XP

Nell'angolo in basso a destra della schermata, fare clic sull'icona [] ([] in XP) e successivamente su "Rimozione sicura dispositivo di archiviazione di massa USB".

- Per Mac OS

Trascinare l'icona "JS-10 EBAND" sull'icona di espulsione nel Dock.

MEMO

È possibile eseguire il backup delle patch effetti su una scheda SD. Per ulteriori informazioni, fare riferimento a "Backup delle patch effetti utente su una scheda SD" (p. 24).

6. Premere il pulsante [EXIT].

Viene visualizzato il messaggio "Are you sure?".

7. Per terminare la connessione, premere il pulsante [ENTER] sull'unità JS-10.

Ripristino dei dati di cui è stato eseguito il backup su PC nella scheda SD (RECOVERY)

Utilizzare questa procedura per ripristinare nella scheda SD i dati dell'unità JS-10 di cui è stato eseguito in precedenza il backup su un PC.

MEMO

Nelle procedure con il computer vengono utilizzati Risorse del computer (o Computer) per Windows e Finder per Mac OS.

1. Seguire la procedura riportata in "Modifica della funzione della porta USB COMPUTER" (p. 24) e impostare USB MODE su "eBand SONG LIST EDITOR".
2. Collegare l'unità JS-10 al PC utilizzando un cavo USB.
3. Aprire l'icona "JS-10 EBAND" e spostare la cartella ROLAND nel cestino (eliminarla).

MEMO

Al posto dell'icona JS-10 è possibile che venga visualizzato "Disco rimovibile (*:)."

4. Nel PC copiare (selezionare e trascinare) l'intera cartella ROLAND sottoposta a backup nell'icona "JS-10 EBAND" e trascinarla sopra di essa.

NOTA

- Il recupero (la copia) su una scheda SD dei dati sottoposti a backup su PC può causare la perdita del contenuto corrente della scheda, con conseguente ripristino nella scheda dei dati che erano presenti al momento del backup.
- Copiare l'intera cartella ROLAND. Se si copiano solo parti della cartella ROLAND, i dati potrebbero non essere più utilizzabili come dati di backup.
- Quando si recuperano i dati di backup, assicurarsi di uscire da eBand Song List Editor.

5. Scollegare l'unità JS-10 dal PC.

- Per Windows 7

Nell'angolo in basso a destra della schermata, fare clic sull'icona [] → icona [] e successivamente su "Espelli JS-10 EBAND".

- Per Windows Vista/XP

Nell'angolo in basso a destra della schermata, fare clic sull'icona [] ([] in XP) e successivamente su "Rimozione sicura dispositivo di archiviazione di massa USB".

- Per Mac OS

Trascinare l'icona "JS-10 EBAND" sull'icona di espulsione nel Dock.

6. Premere il pulsante [EXIT].

Viene visualizzato il messaggio "Are you sure?".

7. Per terminare la connessione, premere il pulsante [ENTER] sull'unità JS-10.

Modifica dei parametri dei brani

Oltre ai dati audio, i brani contengono le informazioni elencate di seguito.

- Impostazioni relative al volume di riproduzione
- Impostazioni relative alla protezione dei brani
- Impostazioni relative alla chiave

Tali informazioni sono visualizzabili e modificabili.

MEMO

Non è possibile modificare i parametri di brani salvati in un'unità Flash USB.

1. Selezionare un brano.
2. Eeguire questa sequenza di passaggi: pulsante [MENU] → "SONG" → pulsante [ENTER] → "SONG INFO" → pulsante [ENTER].
Verrà visualizzata la schermata SONG INFO.
3. Modificare le impostazioni.

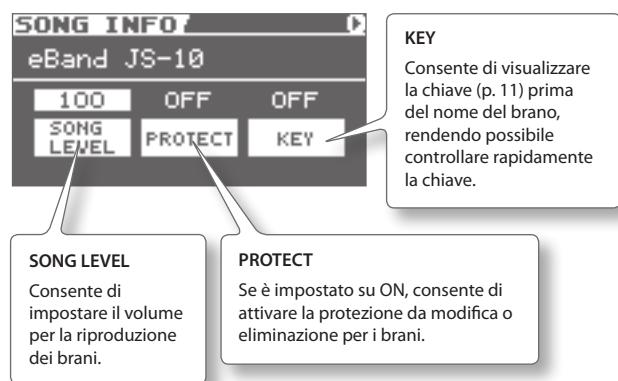

Visualizzare le informazioni sul brano

È possibile visualizzare le informazioni relative al brano selezionato.

1. Nella schermata SONG INFO premere il pulsante [▶] (cursore) più volte.

Verrà visualizzata la schermata SONG INFO.

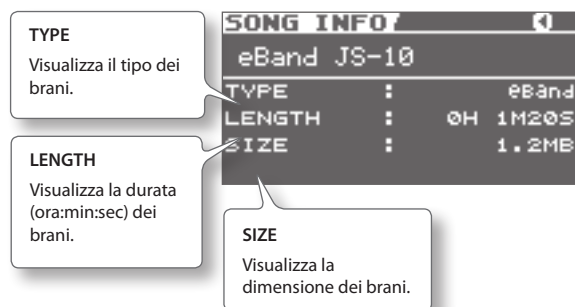

Assegnazione di un nome ai brani

In questa sezione viene spiegato come assegnare un nome ai brani o come modificare quelli già impostati.

MEMO

Se è stato utilizzato eBand Song List Editor per modificare le informazioni di un brano (p. 16), eseguire il ripping di brani (p. 15) o importare brani (p. 22), non è possibile aggiungere o modificare il nome di tali brani con la procedura seguente. Per aggiungere o modificare il nome del brano, sarà necessario utilizzare eBand Song List Editor.

1. Selezionare un brano.
2. Eeguire questa sequenza di passaggi: Pulsante [MENU] → "SONG" → Pulsante [ENTER] → "SONG NAME" → Pulsante [ENTER].
Verrà visualizzata la schermata SONG NAME.
3. Assegnare un nome al brano.

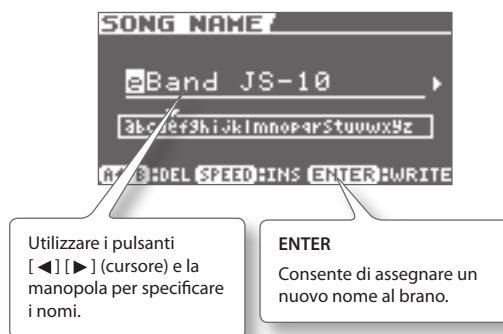

MEMO

Utilizzare i pulsanti seguenti per eliminare testo o inserire spazi.

Pulsante	Spiegazione
Pulsante [◀◀] (Rewind)	Consente di alternare tra maiuscolo e minuscolo.
Pulsante [▶▶] (Fast Forward)	Consente di cambiare il tipo di carattere (lettere/numeri/simboli).
Pulsante [SPEED]	Consente di inserire uno spazio vuoto in corrispondenza del cursore.
Pulsante [A◀▶B]	Consente di eliminare il carattere, spostando a sinistra i caratteri successivi.

4. Premere il pulsante [ENTER].
Viene visualizzato il messaggio "Are you sure?".
5. Premere il pulsante [ENTER] per confermare il nome.
Ora al brano è assegnato un nuovo nome.

Scrittura di brani in un'unità Flash USB (Export)

È possibile esportare in un'unità Flash USB i brani di eBand salvati su una scheda SD.

1. Collegare l'unità Flash USB alla porta USB MEMORY.
2. Selezionare un brano nell'unità JS-10.
3. Eseguire questa sequenza di passaggi: Pulsante [MENU] → "SONG" → Pulsante [ENTER] → "EXPORT" → Pulsante [ENTER].

Verrà visualizzata la schermata SONG EXPORT.



MEMO

Il menu "EXPORT" non viene visualizzato se non è stata inserita l'unità Flash USB.

4. Premere il pulsante [ENTER] per esportare i brani. Il brano verrà scritto nell'unità Flash USB.

Importazione nell'unità JS-10 di brani memorizzati nell'unità Flash USB (Import)

Non è possibile importare nell'unità JS-10 i brani memorizzati nell'unità Flash USB.

1. Collegare l'unità Flash USB alla porta USB MEMORY.
2. Selezionare un brano nell'unità Flash USB.
3. Eseguire questa sequenza di passaggi: Pulsante [MENU] → "SONG" → Pulsante [ENTER] → "IMPORT" → Pulsante [ENTER].

Verrà visualizzata la schermata SONG IMPORT.



MEMO

Il menu "IMPORT" non viene visualizzato se non è stato selezionato un brano nell'unità Flash USB.

4. Premere il pulsante [ENTER]. Il brano verrà salvato come USER nella scheda SD.

MEMO

Per ulteriori informazioni sulla configurazione della memoria nell'unità JS-10 o sui dati che vengono salvati, fare riferimento a "Configurazione della memoria nell'unità JS-10" (p. 38).

Modifica della patch quando si cambia brano (PATCH SYNC)

Se si imposta in anticipo un numero di patch per un brano, è possibile richiamarlo automaticamente quando si cambia brano.

MEMO

Non è possibile utilizzare la funzione PATCH SYNC per brani memorizzati nell'unità Flash USB.

1. Eseguire questa sequenza di passaggi: Pulsante [MENU] → "PATCH SYNC" → Pulsante [ENTER].

Verrà visualizzata la schermata PATCH SYNC.

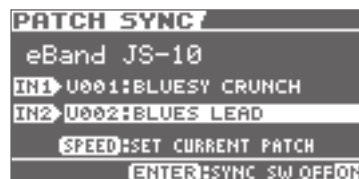

2. Applicare le impostazioni per PATCH SYNC.

Impostare il numero di patch su IN1 per l'effetto di INPUT 1 e su IN2 per l'effetto di INPUT 2.

IN1/IN2	Spiegazione
OFF	La patch rimane invariata quando si passa da un brano all'altro.
p***	Richiama il numero di patch preimpostato quando si cambia brano.
U***	Richiama il numero di patch utente quando si cambia brano.

Disabilitazione della funzione PATCH SYNC

È possibile impostare la funzione PATCH SYNC dell'unità JS-10 su ON e su OFF. Impostarla su OFF se si desidera che il numero di patch impostato in PATCH SYNC venga sempre ignorato.

1. Premere il pulsante [ENTER] nella schermata PATCH SYNC. Premere il pulsante [ENTER] per alternare tra ON e OFF.

SYNC SW	Spiegazione
OFF	La funzione PATCH SYNC viene disabilitata. Il numero di patch impostato in PATCH SYNC verrà ignorato e verrà utilizzata l'impostazione corrente per l'effetto.
ON	La funzione PATCH SYNC viene abilitata. Quando si cambia brano, viene utilizzato il numero di patch impostato in PATCH SYNC.

Impostazione della patch corrente in PATCH SYNC

È possibile impostare il numero di patch dell'effetto corrente in PATCH SYNC.

1. Allineare il cursore con il numero di patch IN1 o IN2 nella schermata PATCH SYNC.

Allineare il cursore con l'effetto che si desidera aggiungere a PATCH SYNC.

2. Premere il pulsante [SPEED].

Il numero di patch corrente viene impostato in PATCH SYNC. La volta successiva in cui si passerà a questo brano, il numero di patch impostato verrà richiamato automaticamente.

Specifica delle impostazioni audio

In questa sezione viene spiegato come specificare le impostazioni correlate all'ingresso e all'uscita dell'audio.

Modifica della sensibilità del jack INPUT

Selezionare la sensibilità di ingresso corrispondente al dispositivo collegato ai jack INPUT 1 e INPUT 2 (GUITAR/MIC) dell'unità JS-10.

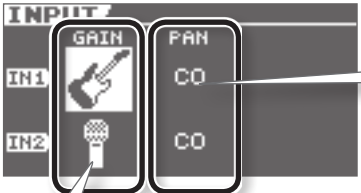

1. Eseguire questa sequenza di passaggi: Pulsante [MENU] → "AUDIO SETTING" → Pulsante [ENTER] → "INPUT" → Pulsante [ENTER].

Verrà visualizzata la schermata INPUT.



PAN
Consente di impostare l'effetto PAN per il suono di ingresso del jack INPUT.

GAIN
Consente di impostare la sensibilità di ingresso.

GAIN	Spiegazione
	Selezionare questa opzione quando al jack INPUT è collegata una chitarra.
	Selezionare questa opzione quando al jack INPUT è collegato un microfono.

MEMO

L'icona della sensibilità di ingresso visualizzata nella schermata iniziale cambia a seconda delle impostazioni di GAIN.



Icona della sensibilità di ingresso



- * Quando si imposta GAIN su microfono, verificare di avere prima selezionato l'effetto dalla categoria del microfono.
- * Se si imposta GAIN su microfono mentre è selezionato un effetto chitarra, viene prodotto un effetto di feedback.
- * Inoltre, se si cambia un brano predefinito, l'effetto chitarra potrebbe cambiare automaticamente nell'effetto impostato in PATCH SYNC (p. 22) e produrre un improvviso effetto di feedback. In tal caso, configurare l'impostazione SYNC SW di PATCH SYNC su OFF, affinché non sia possibile cambiare la patch.

Regolazione del bilanciamento tra basse e alte frequenze (Global EQ)

In questa sezione viene spiegato come applicare l'equalizzatore al suono complessivo dell'unità JS-10 e come regolarne il bilanciamento.

1. Eseguire questa sequenza di passaggi: Pulsante [MENU] → "AUDIO SETTING" → Pulsante [ENTER] → "EQ" → Pulsante [ENTER].

Verrà visualizzata la schermata GLOBAL EQ.

2. Applicare l'impostazione GAIN per ogni banda.



GLOBAL EQ	Spiegazione
LOW GAIN	Consente di regolare il volume low-end.
MID GAIN	Consente di regolare il volume dell'intervallo di media frequenza.
HIGH GAIN	Consente di regolare il volume high-end.

MEMO

Premere il pulsante [ENTER] nella schermata GLOBAL EQ per attivare e disattivare l'equalizzatore.

Disattivazione degli altoparlanti dell'unità JS-10

È possibile emettere l'audio dai jack LINE OUT dell'unità JS-10 in un dispositivo di riproduzione esterno, ad esempio, un sistema stereo componente. Quando si esegue questa operazione, è consigliabile disattivare gli altoparlanti interni dell'unità JS-10.

1. Eseguire questa sequenza di passaggi: Pulsante [MENU] → "AUDIO SETTING" → Pulsante [ENTER] → "SPEAKER" → Pulsante [ENTER].

Applicare le impostazioni per SPEAKER SW.

SPEAKER SW	Spiegazione
OFF	Non verrà riprodotto alcun suono dagli altoparlanti interni.
ON	Il suono verrà riprodotto dagli altoparlanti interni.

MEMO

La quantità del tono dell'uscita audio dal jack OUTPUT cambia in base alle impostazioni di SPEAKER SW. Questo non indica un malfunzionamento.

Impostazioni di sistema per l'unità JS-10

È possibile eseguire svariate impostazioni per l'unità JS-10 nella schermata SYSTEM.

1. Eseguire questa sequenza di passaggi: Pulsante [MENU] → "SYSTEM" → Pulsante [ENTER].

Verrà visualizzata la schermata MENU > SYSTEM.



Consente di passare a un'altra visualizzazione della pagina.



Modifica della funzione della porta USB COMPUTER

In questa sezione viene spiegato come selezionare la funzione della porta USB COMPUTER dell'unità JS-10.

1. Nella schermata MENU > SYSTEM eseguire questa sequenza di passaggi: "USB MODE" → Pulsante [ENTER].

Verrà visualizzato il popup USB MODE.



2. Specificare l'impostazione per USB MODE.

USB MODE	Spiegazione
eBand SONG LIST EDITOR	Selezionare questa opzione quando si utilizza eBand Song List Editor (p. 13).
AUDIO	Selezionare questa opzione quando si utilizza l'unità JS-10 per ascoltare l'audio del PC o quando si utilizza il software del PC per registrare l'audio dell'unità JS-10 (p. 27).

3. Premere il pulsante [ENTER].

Assegnazione di funzioni agli interruttori a pedale

È possibile assegnare funzioni ai pedali collegati all'unità JS-10.

Fare riferimento a "Utilizzo degli interruttori a pedale e dei pedali di espressione" (p. 30).

Backup delle patch effetti utente su una scheda SD

È possibile eseguire il backup su una scheda SD delle patch effetti utente salvate nell'unità JS-10.

1. Nella schermata MENU > SYSTEM eseguire questa sequenza di passaggi: "PATCH BACKUP" → Pulsante [ENTER].

Verrà visualizzata la schermata PATCH BACKUP.



2. Premere il pulsante [ENTER].

Verrà visualizzato il messaggio "Are you sure?".

3. Premere il pulsante [ENTER] per eseguire il backup della patch.

Verrà eseguito il backup delle impostazioni degli effetti.

Ripristino delle patch effetti utente di cui è stato eseguito il backup sulla scheda SD

È possibile ripristinare sulla scheda SD le patch effetti utente di cui è stato eseguito il backup.

1. Nella schermata MENU > SYSTEM eseguire questa sequenza di passaggi: "PATCH RECOVER" → Pulsante [ENTER].

Verrà visualizzata la schermata PATCH RECOVER.



2. Specificare l'impostazione per MODE.

MODE	Spiegazione
ALL USER PATCH	Tutte le patch utente di cui è stato eseguito il backup verranno ripristinate nell'unità JS-10.
ONE USER PATCH	Solo la patch utente specificata verrà ripristinata nell'unità JS-10.

- 2-1. Se si seleziona l'opzione ONE USER PATCH, specificare il numero di patch utente da ripristinare e quello della patch utente in cui eseguire il ripristino.



3. Premere il pulsante [ENTER].

Verrà visualizzato il messaggio "Are you sure?".

4. Premere il pulsante [ENTER] per ripristinare la patch.

La patch utente verrà ripristinata nell'unità JS-10.

Visualizzazione dello spazio disponibile nella scheda SD e nell'unità Flash USB

È possibile verificare lo spazio disponibile nell'unità Flash USB e nella scheda SD inserita nell'unità JS-10.

1. Nella schermata MENU > SYSTEM eseguire questa sequenza di passaggi: "SD INFO" o "USB MEMORY" → Pulsante [ENTER].

Verrà visualizzata la schermata SD CARD INFO (o USB MEMORY INFO).

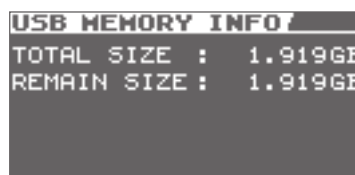
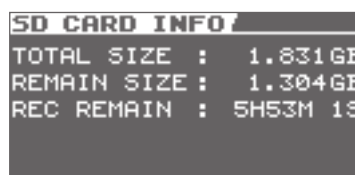

Voce	Spiegazione
TOTAL SIZE	Visualizza la dimensione totale della memoria.
REMAIN SIZE	Visualizza lo spazio disponibile residuo nella memoria.
REC REMAIN	Visualizza il tempo ancora disponibile per le registrazioni nella scheda SD (solo nella schermata SD INFO).

Regolazione del contrasto del display

È possibile regolare il contrasto del display dell'unità JS-10.

1. Nella schermata MENU > SYSTEM eseguire questa sequenza di passaggi: "SETTING" → pulsante [ENTER]. Specificare l'impostazione per LCD CONTRAST.

LCD CONTRAST	Spiegazione
1-16	Specificando un numero maggiore, il display diventa più chiaro.

Abilitazione dello spegnimento automatico

L'unità JS-10 si spegne automaticamente quando non viene utilizzata per 30 minuti (impostazione di fabbrica). È possibile modificare l'intervallo di inattività dell'unità JS-10 prima che venga spenta automaticamente.

NOTA

Se si spegne l'unità durante la modifica, le impostazioni andranno perse. Salvare prima le impostazioni per evitare che si verifichi questa situazione.

1. Nella schermata MENU > SYSTEM eseguire questa sequenza di passaggi: "SETTING" → Pulsante [ENTER].

Specificare l'impostazione per AUTO OFF.

AUTO OFF	Spiegazione
OFF	Lo spegnimento automatico è disabilitato.
10MIN, 30MIN, 240MIN	Specificare dopo quanti minuti di inattività l'unità JS-10 deve essere spenta automaticamente.

Visualizzazione dei file salvati sulla scheda SD come elenco di brani

È possibile specificare che i file salvati nella scheda SD vengano visualizzati sotto forma di elenco nella schermata SONG LIST.

1. Nella schermata MENU > SYSTEM eseguire questa sequenza di passaggi: "SETTING" → Pulsante [ENTER].

Specificare l'impostazione per SD VIEW.

SD VIEW	Spiegazione
OFF	Questa è l'impostazione di fabbrica.
ON	Viene visualizzato "SD CARD" nella schermata SEARCH di SONG LIST. Se si seleziona "SD CARD", i file salvati nella scheda SD vengono visualizzati sotto forma di elenco.

Selezione dell'uscita del suono dalla porta USB COMPUTER

È possibile scegliere di emettere l'ingresso del suono solo dal jack INPUT 1 (GUITAR/MIC) o INPUT 2 (GUITAR/MIC) dalla porta USB COMPUTER o di emettere un suono misto creato dall'ingresso dal jack INPUT 2 (AUX) e dalla porta USB COMPUTER (p. 38).

1. Nella schermata MENU > SYSTEM eseguire questa sequenza di passaggi: "SETTING" → pulsante [ENTER].

Specificare l'impostazione per USB AUDIO OUT.

USB AUDIO OUT	Spiegazione
INPUT	Emette il suono in ingresso solo dal jack INPUT 1 (GUITAR/MIC) o INPUT 2 (GUITAR/MIC).
ALL	Combina ed emette tutti i suoni in ingresso dal jack INPUT 1 (GUITAR/MIC), dal jack INPUT 2 (GUITAR/MIC), dal jack INPUT 2 (AUX) e dalla porta USB COMPUTER.

Inizializzazione di una scheda SD (FORMAT)

Questa procedura consente di predisporre schede SD disponibili in commercio per l'unità JS-10.

Fare riferimento a "Inizializzazione di una scheda SD (FORMAT)" (p. 29).

Ripristino delle impostazioni di fabbrica dell'unità JS-10

In questa sezione viene spiegato come ripristinare le impostazioni di fabbrica originali per i parametri dell'unità JS-10.

1. Nella schermata MENU > SYSTEM eseguire questa sequenza di passaggi: "FACTORY RESET" → Pulsante [ENTER].

Verrà visualizzata la schermata FACTORY RESET.

2. Selezionare il parametro (aggiungere il segno di spunta) per cui si desidera ripristinare le impostazioni di fabbrica.

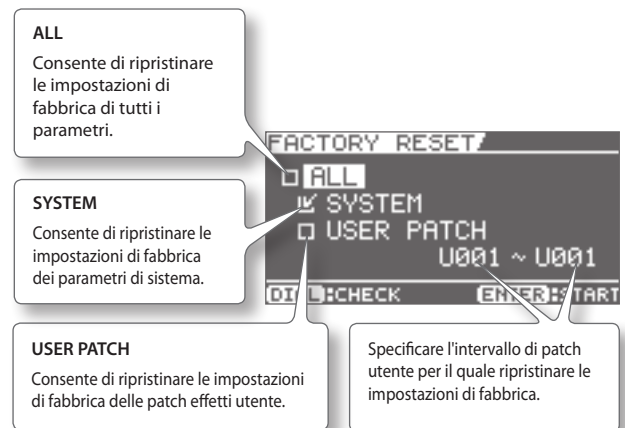

NOTA

Se si ripristinano le impostazioni di fabbrica per i parametri selezionati, le impostazioni salvate in precedenza vanno perse.

3. Premere il pulsante [ENTER].

Verrà visualizzato il messaggio "Are you sure?".

4. Per ripristinare le impostazioni di fabbrica, eseguire questa sequenza di passaggi: "OK" → Pulsante [ENTER].

Verranno ripristinate le impostazioni di fabbrica.

Utilizzo dell'unità JS-10 come interfaccia audio USB

È possibile utilizzare l'unità JS-10 per ascoltare l'audio del PC tramite USB, nonché utilizzare il software disponibile nel PC per registrare l'audio dell'unità JS-10 tramite USB.

Preparazione di un driver USB

Salvare i file del driver USB nel PC in uso.

MEMO

- È necessario installare il driver USB nel PC solo la prima volta che viene utilizzato.
- Il file del driver USB è incluso nella scheda SD in dotazione. È possibile scaricare la versione più recente del driver USB dal sito Web di Roland.

<http://www.roland.com/support/>

- È possibile installare il driver in un computer Mac, purché sia un modello dotato di processore Intel.
- Se nel PC è già memorizzata la versione più recente del file del driver USB, passare a "Installazione del driver USB" (p. 27).
- Nelle procedure con il computer vengono utilizzati Risorse del computer (o Computer) per Windows e Finder per Mac OS.

1. Attenersi alla procedura riportata in "Modifica della funzione della porta USB COMPUTER" (p. 24) e impostare USB MODE su "eBand SONG LIST EDITOR".
2. Collegare l'unità JS-10 al PC utilizzando un cavo USB.

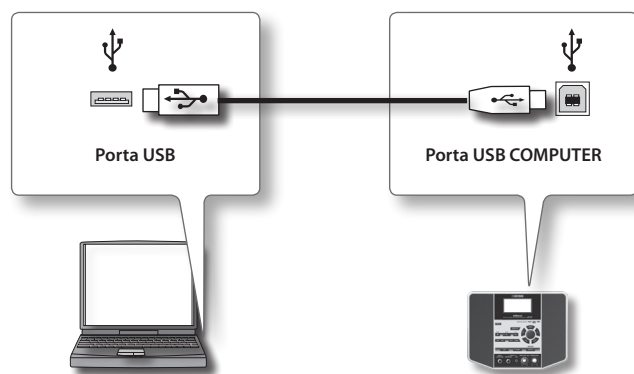

3. Utilizzare il computer per cercare le cartelle in "JS-10 EBAND".
4. Fare doppio clic su uno dei file indicati di seguito.

Nome file	Sistema operativo supportato
Win.zip	Windows 7, Vista o XP
Mac.dmg	Mac OS

Verrà visualizzato il contenuto del file.

5. Copiare una cartella Drivers nel PC in uso.

MEMO

Si consiglia di eseguire la copia in una cartella facilmente individuabile in futuro.

6. Scollegare l'unità JS-10 dal PC.

- Per Windows 7
Nell'angolo in basso a destra della schermata, fare clic sull'icona [] → icona [] e successivamente su "Espelli JS-10 EBAND".
- Per Windows Vista/XP
Nell'angolo in basso a destra della schermata, fare clic sull'icona [] ([] in XP) e successivamente su "Rimozione sicura dispositivo di archiviazione di massa USB".
- Per Mac OS
Trascinare l'icona "JS-10 EBAND" sull'icona di espulsione nel Dock.

7. Premere il pulsante [EXIT] sull'unità JS-10.

Viene visualizzato il messaggio "Are you sure?".

8. Per terminare la connessione, premere il pulsante [ENTER] sull'unità JS-10.

Installazione del driver USB

Per installare il driver USB, è necessario utilizzare il file del driver USB memorizzato nel PC in uso.

1. Scollegare il cavo USB dall'unità JS-10.
2. Seguire la procedura riportata in "Modifica della funzione della porta USB COMPUTER" (p. 24) e impostare USB MODE su "AUDIO".
Verrà creata una cartella contenente il driver USB.
3. Leggere il file "Readme.htm" all'interno della cartella creata e installare il driver seguendo le istruzioni.

Riproduzione di brani su un PC tramite l'unità JS-10

È possibile riprodurre brani su un PC e utilizzare gli altoparlanti dell'unità JS-10 per ascoltarli.

1. Attenersi alla procedura riportata in "Modifica della funzione della porta USB COMPUTER" (p. 24) e impostare USB MODE su "AUDIO".
2. Collegare l'unità JS-10 al PC utilizzando un cavo USB.
3. Impostare l'unità JS-10 come destinazione di uscita per l'audio riprodotto dal software di riproduzione audio del PC.

MEMO

Per istruzioni su come cambiare la destinazione di uscita audio, fare riferimento al manuale dell'utente del software in uso.

Utilizzo di schede SD disponibili in commercio

Oltre a quella in dotazione, è possibile utilizzare schede SD disponibili in commercio.

Specifiche per le schede SD utilizzabili con l'unità JS-10

L'unità JS-10 supporta le schede SD che soddisfano le seguenti specifiche.

- Capacità: 1-32 GB
- SD/SDHC standard

Schede SD compatibili con l'unità JS-10

Per informazioni sulle schede SD il cui funzionamento è stato verificato con l'unità JS-10, visitare il Web di Roland.

<http://www.roland.com/support/>

MEMO

- L'unità JS-10 supporta le schede SDHC.
- Con alcuni tipi di schede SD o con schede SD di alcuni produttori potrebbero verificarsi problemi di registrazione o riproduzione nell'unità JS-10.

Capacità e tempo di registrazione delle schede SD

Nella tabella seguente viene indicato il numero approssimativo di brani che è possibile registrare sull'unità JS-10 a seconda della capacità della scheda SD.

Dimensione	Con brani di eBand	Con WAV	Con MP3
Brani per GB	50 brani (4 ore)	20 brani (1 ora e 30 min)	200 brani (17 ore)
32 GB	1.700 brani (130 ore)	600 brani (50 ore)	4.000 brani (550 ore)

MEMO

- I valori riportati nella tabella sopra si basano sulla durata di un brano di cinque minuti.
- Nella scheda SD in dotazione sono memorizzati brani, driver USB e altri dati, quindi il numero di brani registrabili nella scheda è minore del numero sopra indicato.
- I brani MP3 vengono calcolati come dati codificati a una frequenza di campionamento di 44,1 kHz e un bit rate di 128 kbps.
- I brani WAV sono basati su dati stereo con una frequenza di campionamento di 44,1 kHz e un bit rate di quantizzazione di 16 bit.
- Il numero di brani che è possibile registrare può variare in base ai brani inclusi.
- Indipendentemente dalla quantità di spazio libero disponibile, nell'unità JS-10 è possibile memorizzare al massimo 4.000 brani.

Sostituzione della scheda SD

Di seguito viene descritto come sostituire la scheda SD in dotazione con una scheda SD diversa.

NOTA

Non inserire o rimuovere una scheda SD o SDHC quando l'unità è accesa. Questa operazione potrebbe danneggiare i dati presenti nell'unità o nelle schede SD/SDHC.

1. Premere il pulsante [POWER] per spegnere l'unità JS-10.
2. Rimuovere il coperchio dell'alloggiamento della scheda SD.

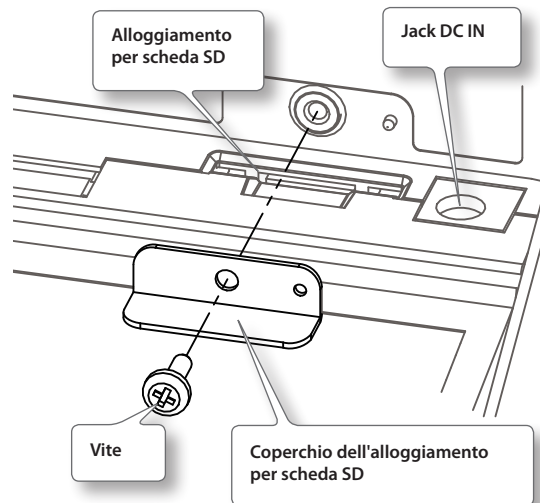

3. Premere la scheda SD verso l'interno, quindi togliere il dito.
4. Rimuovere la scheda SD.
5. Inserire la nuova scheda SD nell'unità JS-10.

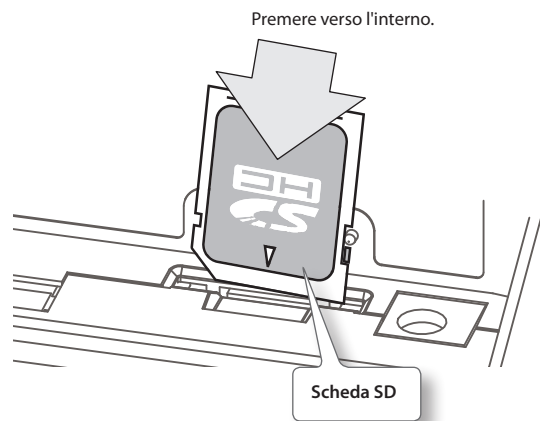

6. Riposizionare il coperchio dell'alloggiamento per la scheda SD.

Informazioni sulla funzione di protezione da scrittura delle schede SD (LOCK)

Il contenuto della scheda SD può essere protetto da scrittura. Per proteggere da scrittura una scheda, far scorrere la linguetta di protezione da scrittura sul lato della scheda SD fino alla posizione "LOCK". Per utilizzare le funzioni dell'unità JS-10, rilasciare il blocco LOCK.

Linguetta di protezione da scrittura

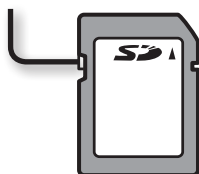

Inizializzazione di una scheda SD (FORMAT)

Questa procedura consente di utilizzare schede SD disponibili in commercio per l'unità JS-10.

NOTA

- Al fine di proteggere il contenuto della scheda, non è possibile utilizzare l'unità JS-10 per inizializzare (formattare) la scheda SD in dotazione. Se si inizializza la scheda SD in dotazione tramite il PC, i brani, i driver USB e il software eBand Song List Editor memorizzati nella scheda andranno persi. Le impostazioni di protezione dei brani verranno ignorate.
- Poiché non è possibile recuperare i dati dopo l'inizializzazione, eseguire il backup di tutti i dati importanti prima di inizializzare la scheda (p. 20).

- 1. Eseguire questa sequenza di passaggi: Pulsante [MENU] → "SYSTEM" → Pulsante [ENTER] → "SD CARD FORMAT" → Pulsante [ENTER].**

Verrà visualizzata la schermata SD CARD FORMAT.

- 2. Premere il pulsante [ENTER].**

Verrà visualizzato il messaggio "Are you sure?".

- 3. Per inizializzare la scheda SD, eseguire questa sequenza di passaggi: "OK" → Pulsante [ENTER].**

La scheda SD verrà inizializzata.

MEMO

Eseguire la procedura seguente per copiare i dati da una scheda SD a un'altra appena inizializzata.

- 3-1. Eseguire il backup della prima scheda SD (p. 20).**

- 3-2. Ripristinare i dati sottoposti a backup nella nuova scheda SD (p. 20).**

Utilizzo degli interruttori a pedale e dei pedali di espressione

È possibile collegare all'unità diverse pedaliera, ad esempio BOSS FS-6, Roland EV-5, ecc. tutte acquistabili separatamente, per svolgere una vasta gamma di operazioni.

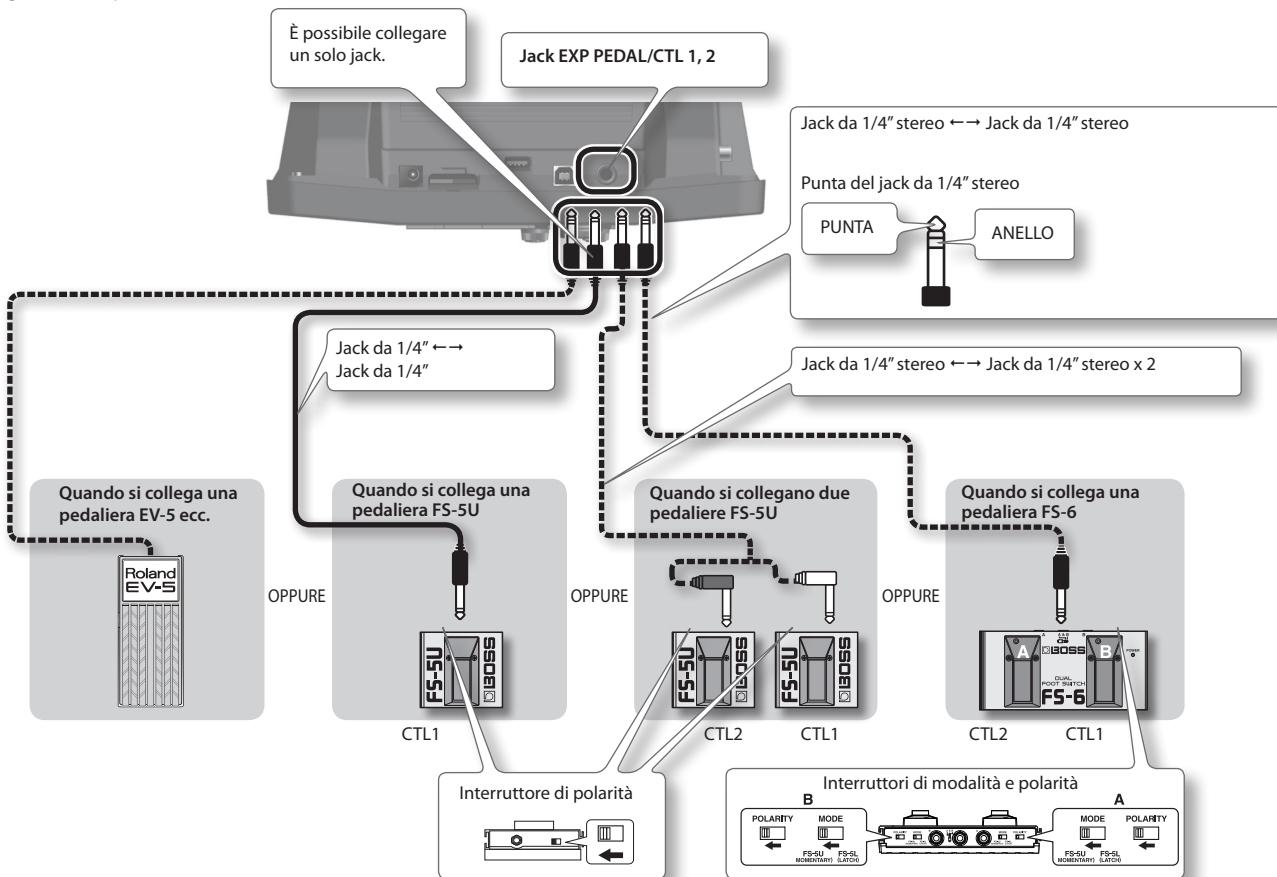

MEMO

- Non collegare né scollegare un interruttore a pedale o un pedale di espressione mentre l'unità è accesa.
- Utilizzare solo il pedale di espressione specificato (Roland EV-5, acquistabile separatamente). Se si collegano altri pedali di espressione, è possibile che si verifichino malfunzionamenti e/o danni all'unità.

Assegnazione di funzioni agli interruttori a pedale

1. Eseguire questa sequenza di passaggi: Pulsante [MENU] → "SYSTEM" → Pulsante [ENTER] → "PEDAL" → Pulsante [ENTER].

Impostare una funzione su CTL 1 o CTL 2.

CTL 1 / CTL 2	Spiegazione
PLAY/STOP	Consente di utilizzare il lettore (Play/Stop).
REC/STOP	Consente di utilizzare il registratore (Rec/Stop).
IN1 PATCH +1	Consente di cambiare il numero di patch effetti per il jack INPUT 1 (GUITAR/MIC) (+1).
IN1 PATCH -1	Consente di cambiare il numero di patch effetti per il jack INPUT 1 (GUITAR/MIC) (-1).
IN2 PATCH +1	Consente di cambiare il numero di patch effetti per il jack INPUT 2 (GUITAR/MIC) (+1).
IN2 PATCH -1	Consente di cambiare il numero di patch effetti per il jack INPUT 2 (GUITAR/MIC) (-1).

Funzioni controllabili con i pedali di espressione

La funzione del pedale di espressione (acquistabile separatamente) cambia a seconda che l'effetto WAH per INPUT 1 sia impostato su ON o su OFF.

MEMO

I controlli del pedale di espressione agiscono sui suoni di ingresso del jack INPUT 1.

Effetto WAH (p. 35)	Funzione del pedale di espressione
ON	Consente di attivare il pedale WAH per INPUT 1.
OFF	Consente di attivare il pedale del volume per INPUT 1.

Elenco dei parametri degli effetti

I nomi di prodotto citati in questo documento sono marchi o marchi registrati dei legittimi proprietari. Nel presente manuale questi nomi vengono utilizzati perché costituiscono il modo più pratico di descrivere i suoni simulati tramite la tecnologia COSM.

AMP

La tecnologia COSM simula varie caratteristiche dei preamplificatori, nonché altoparlanti di forma e dimensioni diverse.

Parametro/ Gamma	Spiegazione
ON/OFF	
OFF, ON	Consente di attivare/disattivare l'effetto AMP.
TYPE	
Consente di impostare il tipo di preamplificatore.	
NATURAL CLEAN	Un suono pulito, senza particolari coloriture, che riduce al minimo le idiosincrasie dell'amplificatore, quali il carattere acuto e il low end con tono eccessivamente basso.
FULL RANGE	Un amplificatore con un intervallo di frequenza ampio e una risposta estremamente flat. Ideale per la chitarra acustica.
COMBO CRUNCH	Suono acuto che consente di riprodurre le sfumature dell'arpeggio in modo ancor più fedele rispetto agli amplificatori combo convenzionali.
STACK CRUNCH	Suono acuto di grande impatto che risponde bene alle dinamiche dell'arpeggio pur mantenendo tutte le caratteristiche specifiche di un altoparlante da 4 x 12 pollici.
HiGAIN STACK	Suono ad elevato guadagno di un amplificatore Marshall vintage appositamente modificato per l'utilizzo con la tecnologia di modellazione COSM.
POWER DRIVE	Suono drive diretto ideale in una vasta gamma di situazioni, dall'accompagnamento alla base. Non è possibile ottenere un suono analogo con nessuno degli amplificatori combo o stack esistenti.
EXTREME LEAD	Nuovo tipo di suono che uniforma la risposta in frequenza discontinua tipica degli amplificatori di tipo stack di grandi dimensioni esistenti.
CORE METAL	Suono ottenuto con amplificatori di tipo stack di grandi dimensioni e modificato notevolmente alla ricerca del suono metallico ottimale.
JC-120	Consente di modellare il suono di Roland JC-120.
CLEAN TWIN	Consente di modellare un amplificatore Fender Twin Reverb.
PRO CRUNCH	Consente di modellare un amplificatore Fender Pro Reverb.
TWEED	Consente di modellare un amplificatore Fender Bassman 4 x 10" Combo.
DELUXE CRUNCH	Consente di modellare un amplificatore Fender Deluxe Reverb.
VO DRIVE	Consente di modellare il suono drive di un VOX AC-30TB ed è un suono adatto al rock britannico stile anni sessanta.
VO LEAD	Consente di modellare il suono di base di VOX AC-30TB
MATCH DRIVE	Consente di modellare l'ingresso del suono in base all'ingresso sinistro su un amplificatore Matchless D/C-30. Simulazione dell'amplificatore valvolare ampiamente utilizzato in vari stili, quali blues, rock e fusion.
BG LEAD	Consente di modellare il suono di base dell'amplificatore combo MESA/Boogie. Suono di un amplificatore valvolare molto usato alla fine degli anni '70 e '80.
BG DRIVE	Consente di modellare un amplificatore MESA/Boogie con TREBLE SHIFT SW attivato.

Parametro/ Gamma	Spiegazione
MS1959 I	Consente di modellare l'ingresso del suono in base all'ingresso I su un amplificatore Marshall 1959. Suono acuto ideale per l'hard rock.
MS1959 I+II	Suono del collegamento in parallelo degli ingressi I e II dell'amplificatore per chitarra, con low end più intenso di I.
R-FIER VINTAGE	Consente di modellare il suono della modalità canale 2 VINTAGE Mode sul rectifier MESA/Boogie DUAL.
R-FIER MODERN	Consente di modellare il suono della modalità canale 2 MODERN sul rectifier MESA/Boogie DUAL.
T-AMP LEAD	Consente di modellare un amplificatore Hughes & Kettner Triamp AMP3.
SLDN	Consente di modellare un amplificatore Soldano SLO-100. Suono tipico degli anni '80.
5150 DRIVE	Consente di modellare il canale di base di un Peavey EVH 5150.
BASS CLEAN	Suono chiaro ideale per l'uso con bassi.
BASS CRUNCH	Suono acuto con distorsione naturale ideale per bassi.
BASS HiGAIN	Suono ad elevato guadagno ideale per l'uso con bassi.
GAIN	
0-120	Consente di regolare la distorsione dell'amplificatore.
LEVEL	
0-100	Consente di regolare il volume dell'intero preamplificatore. * Prestare attenzione a non aumentare troppo l'impostazione di LEVEL.
BASS	
0-100	Consente di regolare il tono per l'intervallo delle frequenze basse.
MIDDLE	
0-100	Consente di regolare il tono per l'intervallo delle frequenze centrali.
TREBLE	
0-100	Consente di regolare il tono per l'intervallo delle frequenze alte.
PRESENCE	
0-100	Consente di regolare il tono per l'intervallo delle frequenze altissime.
BRIGHT	
Consente di attivare/disattivare l'impostazione di BRIGHT. * L'impostazione di questo parametro è disponibile solo con alcuni tipi di preamplificatore.	
OFF	L'impostazione di BRIGHT non viene utilizzata.
ON	L'impostazione di BRIGHT viene attivata per creare un tono più chiaro e intenso.
T-COMP	
-10+10	Consente di regolare il senso di compressione valvolare dell'amplificatore.

COMP/LIMITER

Questo effetto produce un sustain lungo attenuando il livello del volume del segnale di ingresso. È possibile impostarlo su LIMITER per sopprimere solo i picchi di suono ed evitare la distorsione.

Parametro/ Gamma	Spiegazione
ON/OFF	
OFF, ON	Consente di attivare/disattivare l'effetto COMP/LIMITER.
TYPE	
COMP	L'effetto funge da compressore.
LIMITER	L'effetto funge da limitatore.
SUSTAIN *1	
0-100	Consente di regolare l'intervallo (durata) di potenziamento dei segnali a basso livello. Valori più elevati prolungano il sustain.
ATTACK *1	
0-100	Consente di regolare l'intensità dell'attacco dell'arpeggio con cui vengono suonate le corde. Con valori più elevati l'attacco risulta più deciso e si ottiene un suono ancor più definito.
THRESHOLD *2	
0-100	Regolare questa impostazione in modo appropriato per il segnale di ingresso della chitarra. Quando il livello del segnale di ingresso supererà il livello di soglia, verranno applicati dei limiti.
RELEASE *2	
0-100	Consente di regolare l'intervallo da quando il livello del segnale scende al di sotto della soglia a quando il limite non viene rimosso.
TONE	
-50+50	Consente di regolare il tono.
LEVEL	
0-100	Consente di regolare il volume.

*1. Impostazione disponibile quando TYPE è impostato su COMP.

*2. Impostazione disponibile quando TYPE è impostato su LIMITER.

OD/DS (Overdrive/Distorsione)

Questo effetto consente di distorcere il suono per creare un sustain lungo.

Parametro/ Gamma	Spiegazione
ON/OFF	
OFF, ON	Consente di attivare/disattivare l'effetto OD/DS.
TYPE	
Consente di selezionare il tipo di distorsione.	
CLN BOOST	Non funziona solo come booster, ma produce anche un tono chiaro incisivo anche quando è utilizzato da solo.
BLUES OD	Suono acuto di BOSS BD-2. Produce distorsione che riproduce fedelmente le tonalità del picco.
OD-1	Suono di BOSS OD-1. Produce distorsione lieve e dolce.
T-SCREAM	Consente di modellare un amplificatore Ibanez TS-808.
DISTORTION	Fornisce una distorsione del suono di base e tradizionale.
RAT	Consente di modellare un amplificatore Proco RAT.
GUV DS	Consente di modellare un amplificatore Marshall GUV' NOR.
DST+	Consente di modellare un amplificatore MXR DISTORTION+.
METAL ZONE	Suono di BOSS MT-2. Produce una vasta gamma di suoni metallici, dall'old style allo slash metal.
'60s FUZZ	Consente di modellare un amplificatore FUZZFACE. Produce un suono fuzz ricco.
OCT FUZZ	Consente di modellare un amplificatore ACETONE FUZZ.
MUFF FUZZ	Consente di modellare un amplificatore Electro-Harmonix Big Muff π.
DRIVE	
0-120	Consente di regolare la profondità della distorsione.
BOTTOM	
-50+50	Consente di regolare il tono per l'intervallo delle frequenze basse. Ruotare la manopola verso sinistra (in senso antiorario) per ottenere un suono con low end ridotto; ruotarla verso destra per aumentare il low end nel suono.
TONE	
-50+50	Consente di regolare il tono.
EFFECT LEVEL	
0-100	Consente di regolare il volume del suono dell'effetto.

NS (soppressore di rumore)

Questo effetto consente di ridurre il rumore e il ronzio captati dal pickup della chitarra. Poiché la soppressione del rumore viene applicata durante la sincronizzazione con l'envelope del suono della chitarra (il modo in cui il suono della chitarra decade con il passare del tempo), influisce in pratica in misura minima sul suono della chitarra e consente di mantenere il carattere naturale del suono.

Parametro/ Gamma	Spiegazione
ON/OFF	
OFF, ON	Consente di attivare/disattivare l'effetto del soppressore di rumore.
THRESHOLD	
0-100	Regolare questo parametro in modo appropriato per il volume del rumore. Se il livello del rumore è elevato, è consigliabile specificare un valore maggiore per l'impostazione. Se il livello del rumore è basso, è consigliabile specificare un valore minore per l'impostazione. Regolare questo valore fino a ottenere il decadimento più naturale possibile per il suono della chitarra. * Se si specificano valori elevati per le impostazioni del parametro THRESHOLD, è possibile che non venga emesso alcun suono quando si suona la chitarra con il volume abbassato.

EQ (equalizzatore)

Consente di regolare il tono come un equalizzatore. Per gli intervalli centrale alto e centrale basso viene adottato un tipo parametrico.

Parametro/ Gamma	Spiegazione
ON/OFF	
OFF, ON	Consente di attivare/disattivare l'effetto dell'equalizzatore.
LOW GAIN	
-20+20dB	Consente di regolare il tono per l'intervallo delle frequenze basse.
HIGH GAIN	
-20+20dB	Consente di regolare il tono per l'intervallo delle frequenze alte.
LEVEL	
-20+20dB	Consente di regolare il livello del volume generale dell'equalizzatore.
LO-MID FREQ (Low Middle Frequency)	
20.0Hz-10.0kHz	Consente di specificare il centro dell'intervallo di frequenze che verrà regolato tramite LO-MID GAIN.
LO-MID Q (Low Middle Q)	
0.5-16	Consente di regolare l'ampiezza dell'area interessata da EQ centrato a livello di LO-MID FREQ. Valori più alti restringono l'area.
LO-MID GAIN (Low Middle Gain)	
-20+20dB	Consente di regolare il tono per l'intervallo delle frequenze centrali basse.
HI-MID FREQ (High Middle Frequency)	
20.0Hz-10.0kHz	Consente di specificare il centro dell'intervallo di frequenze che verrà regolato tramite HI-MID GAIN.
HI-MID Q (High Middle Q)	
0.5-16	Consente di regolare l'ampiezza dell'area interessata da EQ centrato a livello di HI-MID FREQ. Valori più alti restringono l'area.
HI-MID GAIN (High Middle Gain)	
-20+20dB	Consente di regolare il tono per l'intervallo delle frequenze centrali alte.
LOW CUT (Low Cut Filter)	
FLAT, 20Hz-800Hz	Consente di impostare la frequenza nella quale il filtro low cut inizia a diventare attivo. Quando è selezionato "FLAT", il filtro low cut non ha alcun effetto.
HIGH CUT (High Cut Filter)	
630Hz-12.5kHz, FLAT	Consente di impostare la frequenza nella quale il filtro high cut inizia a diventare attivo. Quando è selezionato "FLAT", il filtro high cut non ha alcun effetto.

MODULAZIONE

Utilizzare MOD SELECT per selezionare l'effetto desiderato.

Parametro/ Gamma	Spiegazione	
ON/OFF		
OFF, ON	Consente di attivare/disattivare l'effetto di modulazione.	
MOD SELECT (selezione della modulazione)		
Selezionare il tipo di modulazione.		
PHASER	Phaser	p. 33
FLANGER	Flanger	p. 34
CHORUS	Chorus	p. 34
TREMOLO	Tremolo	p. 34
ROTARY	Rotary	p. 34
UNI-V	Uni-Vibe	p. 34
PAN	Pan	p. 34

PHASER

Aggiungendo parti di varie fasi al suono diretto, l'effetto phaser conferisce un carattere vorticoso, sibilante al suono.

Parametro/ Gamma	Spiegazione
TYPE	
Consente di selezionare il numero di fasi che verranno utilizzate dall'effetto phaser.	
4 STAGE	Effetto a quattro fasi. Si ottiene un effetto phaser leggero.
8 STAGE	Effetto a otto fasi. Si tratta di un effetto phaser molto comune.
12 STG	Effetto a dodici fasi. Si ottiene un effetto phaser profondo.
BI-PH.	Phaser con due circuiti di cambio di fase collegati insieme.
RATE	
0-100 (*)	Consente di impostare la velocità dell'effetto phaser.
DEPTH	
0-100	Determina la profondità dell'effetto phaser.
RESONANCE	
0-100	Determina la quantità di risonanza (feedback). Aumentare questo valore per enfatizzare l'effetto e creare un suono più insolito.

Impostazione di parametri con il pulsante per tenere il tempo

È possibile impostare i valori per i parametri contrassegnati con un asterisco (*) in modo che corrispondano al tempo da utilizzare quando si preme il pulsante [SPEED] per tenere il tempo.

Toccare il pulsante [SPEED] due o più volte in successione per specificare un tempo per il parametro.

FLANGER

L'effetto flanger conferisce al suono un carattere distorto, simile a quello di un jet.

Parametro/ Gamma	Spiegazione
RATE	
0-100 (*)	Consente di impostare la velocità dell'effetto flanger.
DEPTH	
0-100	Determina la profondità dell'effetto flanger.
RESONANCE	
0-100	Determina la quantità di risonanza (feedback). Aumentare questo valore per enfatizzare l'effetto e creare un suono più insolito.
MANUAL	
0-100	Consente di regolare la frequenza centrale a cui applicare l'effetto.

CHORUS

In questo effetto al suono originale ne viene aggiunto uno leggermente fuori fase per conferire profondità e ampiezza.

Parametro/ Gamma	Spiegazione
MODE	
Selezione per la modalità CHORUS.	
MONO	Questo effetto chorus emette lo stesso suono dai canali destro e sinistro.
ST1	Effetto chorus stereo che aggiunge suoni chorus diversi ai canali destro e sinistro.
ST2	Questo chorus stereo impiega sintesi spaziale, con l'uscita diretta del suono nel canale sinistro e l'uscita del suono dell'effetto nel canale destro.
RATE	
0-100 (*)	Consente di regolare la velocità dell'effetto CHORUS.
DEPTH	
0-100	Consente di regolare la profondità dell'effetto CHORUS. Per applicare l'effetto di raddoppiamento, impostare il valore su 0.
EFFECT LEVEL	
0-100	Consente di regolare il volume del suono dell'effetto.

TREMOLO

L'effetto tremolo genera un cambiamento ciclico del volume.

Parametro/ Gamma	Spiegazione
RATE	
0-100 (*)	Consente di regolare la frequenza (velocità) della modifica.
DEPTH	
0-100	Consente di regolare la profondità dell'effetto.
WAVE SHAPE	
0-100	Consente di regolare le modifiche del livello del volume. Un valore più alto accentua la forma d'onda.

ROTARY

Produce un effetto simile al suono di un altoparlante rotatorio.

Parametro/ Gamma	Spiegazione
RATE	
0-100 (*)	Consente di regolare la velocità di rotazione.

UNI-V (Uni-Vibe)

Consente di modellare un amplificatore Uni-Vibe.

Sebbene assomigli a un effetto phaser, fornisce inoltre un'ondulazione unica che non è possibile ottenere con un phaser standard.

Parametro/ Gamma	Spiegazione
RATE	
0-100 (*)	Consente di regolare la velocità dell'effetto UNI-V.
DEPTH	
0-100	Consente di regolare la profondità dell'effetto UNI-V.

PAN

Quando si imposta questo parametro per modificare alternativamente il livello del volume dei canali sinistro e destro, durante la riproduzione del suono in stereo, si otterrà un effetto tale che il suono della chitarra sembrerà spostarsi da un altoparlante all'altro.

Parametro/ Gamma	Spiegazione
RATE	
0-100 (*)	Consente di regolare la frequenza (velocità) della modifica.
DEPTH	
0-100	Consente di regolare la profondità dell'effetto.
WAVE SHAPE	
0-100	Consente di regolare le modifiche del livello del volume. Un valore più alto accentua la forma d'onda.

DELAY

Questo effetto consente di aggiungere un suono ritardato a quello diretto. Si otterrà quindi un suono più corposo o sarà possibile creare effetti speciali.

Parametro/ Gamma	Spiegazione
ON/OFF	
OFF, ON	Consente di attivare/disattivare l'effetto DELAY.
DELAY TIME	
1ms–1000ms (*)	Determina il tempo di delay.
FEEDBACK	
0-100	Consente di impostare il suono di delay restituito all'ingresso. Specificando un valore maggiore, aumenterà il numero di ripetizioni del delay.
HIGH CUT (High Cut Filter)	
630Hz–12.5kHz, FLAT	Consente di impostare la frequenza nella quale il filtro high cut inizia a diventare attivo. Quando è selezionato "FLAT", il filtro high cut non ha alcun effetto.
EFFECT LEVEL	
0-120	Consente di regolare il volume del suono delay.

REVERB

Questo effetto consente di aggiungere riverbero al suono.

Parametro/ Gamma	Spiegazione
ON/OFF	
OFF, ON	Consente di attivare/disattivare l'effetto REVERB.
TYPE	
Consente di selezionare il tipo di riverbero. Sono disponibili diverse simulazioni di spazio.	
AMBI. (AMBIENCE)	Consente di simulare un microfono di ambiente (microfono off, posizionato a una determinata distanza dall'origine audio) utilizzato per la registrazione e altre applicazioni. Aniché enfatizzare il riverbero, questo riverbero è utilizzato per produrre un senso di apertura e profondità.
ROOM	Consente di simulare il riverbero in una stanza di piccole dimensioni. Fornisce riverberi caldi.
HALL	Consente di simulare il riverbero in una sala concerti. Fornisce riverberi chiari e ampi.
PLATE	Consente di simulare il riverbero metallico (un'unità che impiega la vibrazione di una lastra di metallo). Fornisce un suono metallico con un intervallo di alta frequenza distinto.
REV TIME (Reverb Time)	
0.1 s–10.0 s	Consente di regolare la lunghezza (la durata) del riverbero.
HIGH CUT (High Cut Filter)	
630Hz–12.5kHz, FLAT	Consente di impostare la frequenza nella quale il filtro high cut inizia a diventare attivo. Quando è selezionato "FLAT", il filtro high cut non ha alcun effetto.
EFFECT LEVEL	
0-100	Consente di regolare il volume del suono del riverbero.

EZ CHAR

Parametro/ Gamma	Spiegazione
EZ CHAR (EZ Character)	
-20–+20	Aumentare il volume per rendere il tono ideale per gli assoli; diminuirlo per renderlo adatto per l'accompagnamento.

WAH

È possibile controllare l'effetto WAH in tempo reale premendo sul pedale di espressione collegato al jack EXP PEDAL/CTL 1, 2.

MEMO

È possibile utilizzare WAH in effetti per il jack INPUT 1.

Parametro/ Gamma	Spiegazione
ON/OFF	
OFF, ON	Consente di attivare/disattivare l'effetto WAH.

Impostazione di parametri con il pulsante per tenere il tempo

È possibile impostare i valori per i parametri contrassegnati con un asterisco (*) in modo che corrispondano al tempo da utilizzare quando si preme il pulsante [SPEED] per tenere il tempo.

Toccare il pulsante [SPEED] due o più volte in successione per specificare un tempo per il parametro.

Messaggi di errore

Messaggio	Spiegazione	Pagina
Cannot Edit Song Name!	Non è possibile modificare il nome del brano. Utilizzare eBand Song List Editor per modificarlo. Il nome di un brano modificato con eBand Song List Editor può essere visualizzato ma non modificato sull'unità JS-10.	p. 13
Card Full!	Lo spazio disponibile nella scheda SD è esaurito. Eliminare i brani non necessari dalla scheda o utilizzare una scheda SD diversa che contiene spazio libero.	p. 8, p. 28
Card Locked!	La protezione da scrittura della scheda SD è attivata. Disattivare la protezione da scrittura.	p. 29
Card Read Error!	Impossibile leggere la scheda SD. Formattare la scheda SD. * Tenere presente che se si formatta una scheda SD, tutti i dati memorizzati al suo interno saranno cancellati.	p. 29
Card Write Error!	Impossibile scrivere sulla scheda SD. Formattare la scheda SD. * Tenere presente che se si formatta una scheda SD, tutti i dati memorizzati al suo interno saranno cancellati.	p. 29
Data Not Found!	Nella scheda SD non sono presenti dati di effetti sottoposti a backup.	—
Data Too Long!	Non è possibile eseguire la riproduzione/registrazione perché il brano è troppo lungo (grande).	—
Data Too Short!	Non è possibile eseguire la riproduzione/registrazione perché il brano è troppo breve.	—
Disconnect USB Cable!	Il cavo USB è collegato all'unità JS-10. Scollegare il cavo USB dall'unità JS-10.	—
Drive Busy!	Impossibile leggere i dati o scriverli abbastanza velocemente. Se questo messaggio di errore viene visualizzato durante la riproduzione di un brano da un'unità Flash USB, utilizzare IMPORT per importare tale brano nella scheda SD prima di utilizzarlo.	p. 22
No Card!	Nessuna scheda SD inserita nell'unità JS-10.	p. 28
No File! Song Erased!	Il brano selezionato non esiste nella scheda SD. Cancellare il brano che ha causato l'errore.	p. 8
Preset Data Exists!	Non è possibile formattare la scheda SD in dotazione con l'unità JS-10.	p. 29
Protected!	Il brano è protetto. Disattivare la protezione da scrittura.	p. 21
Stop Player!	Non è possibile utilizzare l'unità JS-10 mentre è in corso un'operazione di riproduzione/registrazione. Premere il pulsante [■] (STOP) per interrompere la registrazione o la riproduzione.	—
System Error!	Non è possibile scrivere dati nella memoria interna dell'unità JS-10. È possibile che l'unità non funzioni correttamente. Contattare il Centro di assistenza Roland più vicino o un distributore Roland autorizzato.	—
Too Many Songs!	È stato raggiunto il numero limite di brani che è possibile registrare su una scheda SD (4.000). Eliminare i brani non necessari dalla scheda o utilizzare una scheda SD diversa che contiene spazio libero.	p. 8, p. 28
Unformatted Card! Unformatted USB Memory!	La scheda SD (o l'unità Flash USB) non è stata formattata o è stata formattata in un formato che l'unità JS-10 non è in grado di riconoscere. Utilizzare l'unità JS-10 per formattare la scheda SD. Utilizzare il PC per inizializzare l'unità Flash USB. * La formattazione implica la cancellazione di tutto il contenuto memorizzato nella scheda SD (o nell'unità Flash USB).	p. 29
Unsupported Card! Unsupported USB Memory!	L'unità JS-10 non è in grado di utilizzare la scheda SD (o l'unità Flash USB). Utilizzare una scheda SD (o un'unità Flash USB) che Roland ha confermato come funzionante con l'unità JS-10. Prima di utilizzare qualsiasi scheda SD disponibile in commercio, fare riferimento al sito Web Roland. http://www.roland.com/support/	—
Unsupported Format!	Non è possibile riprodurre il brano perché è in un formato non supportato dall'unità JS-10.	—
USB Memory Full!	Lo spazio disponibile nell'unità Flash USB è esaurito. Eliminare i brani non necessari dall'unità Flash USB o utilizzare un'unità diversa che contiene spazio libero.	p. 8, p. 28
USB Memory Read Error!	Impossibile leggere l'unità Flash USB. Utilizzare il PC per inizializzare l'unità Flash USB. * Tenere presente che se si formatta un'unità Flash USB, tutti i dati memorizzati al suo interno saranno cancellati.	—
USB Memory Write Error!	Impossibile scrivere nell'unità Flash USB. Utilizzare il PC per inizializzare l'unità Flash USB. * Tenere presente che se si formatta un'unità Flash USB, tutti i dati memorizzati al suo interno saranno cancellati.	—

Risoluzione dei problemi

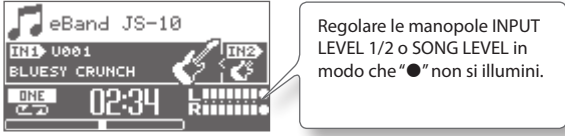
Problema	Punti da controllare	Pagina
L'unità non si accende	Assicurarsi che l'adattatore CA dell'unità JS-10 sia collegato correttamente alla presa di corrente e all'unità.	p. 4
Nessun suono	È possibile che la manopola MASTER LEVEL sia ruotata verso sinistra?	p. 3
	Al jack PHONES sono collegate delle cuffie?	p. 4
	È possibile che l'interruttore SPEAKER sia impostato su OFF?	p. 23
	Sulla scheda SD sono presenti brani?	p. 7
Il suono registrato risulta distorto	Le manopole [INPUT LEVEL 1] e [INPUT LEVEL 2] sono impostate su un livello eccessivo?  Regolare le manopole INPUT LEVEL 1/2 o SONG LEVEL in modo che "●" non si illumini.	p. 3
Impossibile riprodurre file MP3/WAV	La frequenza di campionamento e il bit rate dei file MP3 o la frequenza di campionamento e il bit rate di quantizzazione dei file WAV sono supportati dall'unità JS-10?	p. 8
Impossibile impostare correttamente la durata dei segmenti AB REPEAT	È possibile impostare i punti di avvio A e B solo se la distanza temporale tra essi è di almeno un secondo. È necessario lasciare almeno un secondo di distanza tra i due punti.	p. 12
Il livello del volume dello strumento collegato al jack INPUT 1 o INPUT 2 è troppo basso.	Si sta utilizzando un cavo di collegamento che contiene un resistore? Utilizzare cavi di collegamento che non contengono resistori.	p. 3
	Il volume del dispositivo esterno è regolato correttamente?	—
	Le manopole [INPUT LEVEL 1] e [INPUT LEVEL 2] sono ruotate in senso antiorario?	p. 3, p. 8
	È stato collegato un microfono con INPUT GAIN impostato per la chitarra? Regolare il valore di INPUT GAIN.	p. 23
Impossibile utilizzare l'unità	Sullo schermo dell'unità JS-10 viene visualizzato il messaggio "IDLING..."? Scollegare il cavo USB prima di utilizzare l'unità.	—
Impossibile registrare Impossibile importare brani Impossibile scrivere sulla scheda SD Impossibile eseguire operazioni di scrittura dati da eBand Song List Editor all'unità JS-10	La scheda SD è inserita completamente nell'unità JS-10?	p. 28
	Si è certi che l'interruttore di protezione da scrittura sulla scheda SD inserita nell'unità JS-10 non sia posizionato su LOCK?	p. 29
	Lo spazio disponibile nella scheda SD è insufficiente?	p. 28
	Si sta utilizzando una scheda SD compatibile con l'unità JS-10?	p. 28
	Sono stati memorizzati più di 4.000 brani (inclusi file WAV e MP3)? Eliminare i brani non necessari.	p. 8
	L'unità JS-10 gestisce solo fino a 2.000 artisti e album. Eliminare artisti o album non necessari.	p. 8
Viene visualizzato il messaggio "Unsupported Card"	La scheda SD è inserita completamente nell'unità JS-10?	p. 28
	Viene utilizzata una scheda SD compatibile con l'unità JS-10?	
La scheda SD potrebbe essere danneggiata	Il danneggiamento dei dati sulla scheda SD potrebbe dipendere dalle seguenti cause. <ul style="list-style-type: none"> • L'alimentazione può essere stata disattivata durante la registrazione o mentre l'unità JS-10 era collegata al PC tramite USB? • Il cavo USB è stato scollegato mentre l'unità JS-10 era collegata al PC? • La scheda SD è stata rimossa mentre l'unità JS-10 era ancora accesa? • La scheda SD potrebbe essere stata sottoposta a un forte urto? Reinizializzare la scheda SD.	p. 29
L'unità Flash USB non viene riconosciuta	L'unità Flash USB è inserita completamente nell'unità JS-10?	—
	L'unità JS-10 supporta unità Flash USB formattate per FAT. Se l'unità Flash USB non è formattata per FAT, utilizzare un PC per riformattarla in tale formato.	
Impossibile esportare nell'unità Flash USB	L'unità Flash USB è protetta da scrittura?	—
	Lo spazio disponibile nell'unità Flash USB è insufficiente?	
Impossibile connettersi al PC	Il cavo USB è collegato correttamente?	p. 13, p. 27
	Il PC è acceso?	—
	Si sta utilizzando un sistema operativo supportato dall'unità JS-10?	p. 13
	La scheda SD è inserita completamente?	p. 28
	Si sta utilizzando una scheda SD compatibile con l'unità JS-10?	p. 28

Flusso del segnale

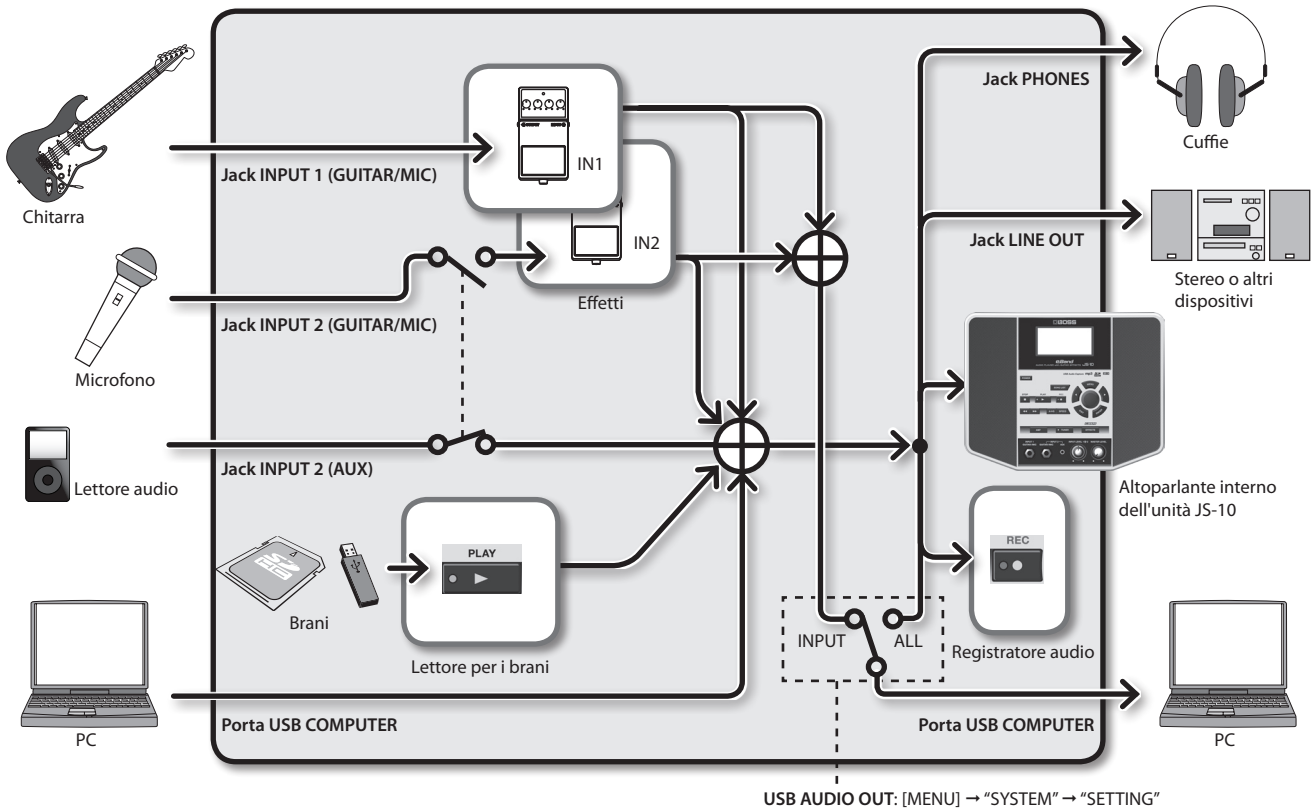

Configurazione della memoria nell'unità JS-10

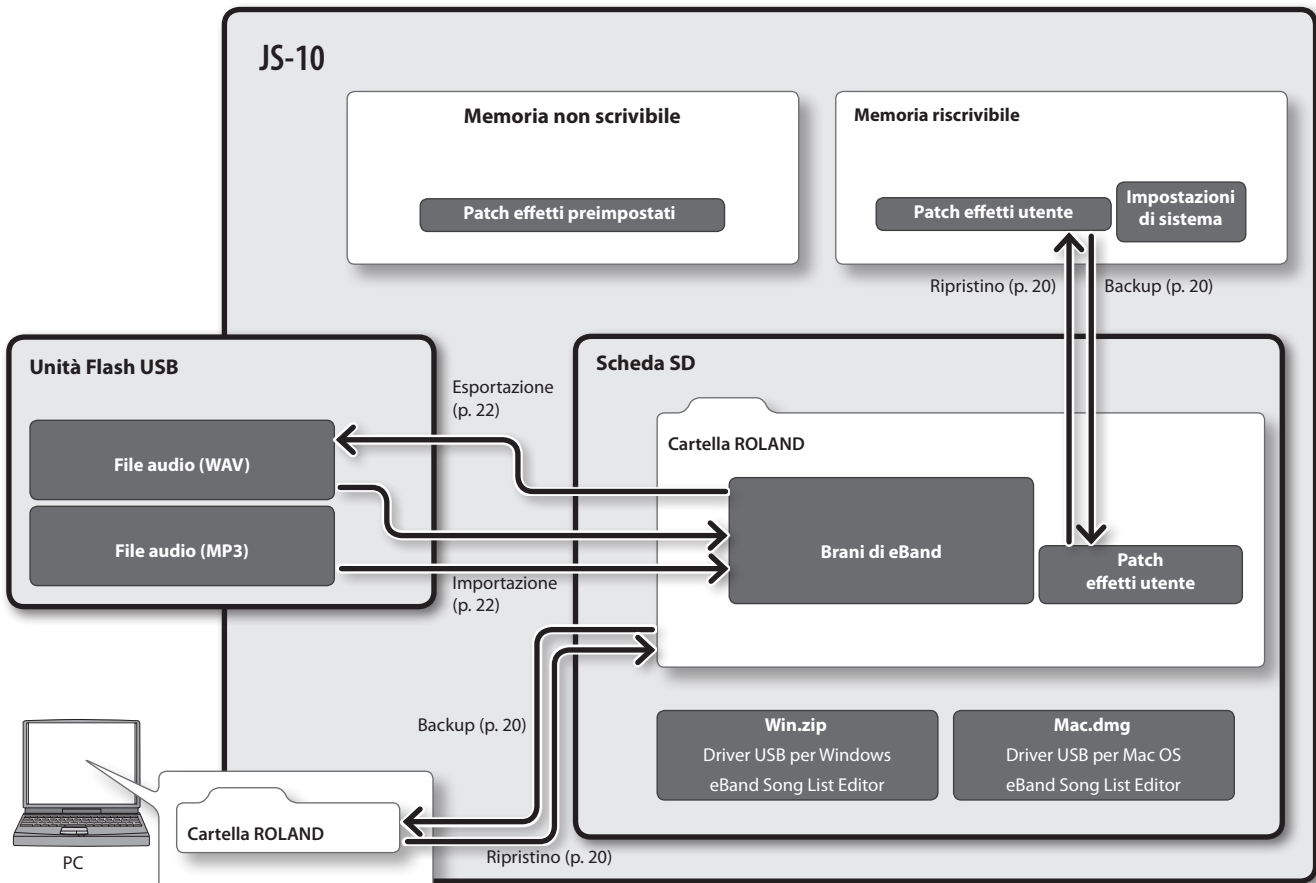

Specifiche

BOSS eBand JS-10: LETTORE AUDIO con EFFETTI CHITARRA

Capacità	Scheda SD/SDHC: 1-32 GB	
Tipi di dati	Brani di eBand (registrazione/riproduzione) WAC (bit rate quantizzazione: 16 bit, solo riproduzione) MP3 (bit rate: 64-320 Kbps, solo riproduzione)	
Memoria esterna	Memoria Flash USB (acquistabile separatamente) * Utilizzare la memoria Flash USB di Roland. Se si utilizzano altri prodotti, il funzionamento non è garantito.	
Conversione AD	24 bit + metodo AF	
Conversione DA	24 bit	
Frequenza di campionamento	44,1 kHz	
Patch effetti	Preimpostata: 130 Utente: 100	
Capacità dati * Questi valori sono approssimativi. La durata può essere leggermente inferiore a seconda del numero di brani creati.	Brani di eBand	Ore per GB: 4 ore 32 GB: 130 ore
	WAV/16 bit/Stereo	Ore per GB: 1 ora e 30 min 32 GB: 50 ore
	MP3/128 Kbps/Stereo	Ore per GB: 17 ore 32 GB: 550 ore
Livello di ingresso nominale	Jack INPUT 1 (GUITAR/MIC)	-10 dBu (INPUT GAIN = GUITAR)
	Jack INPUT 2 (GUITAR/MIC)	-32 dBu (INPUT GAIN = MIC)
	Jack INPUT 2 (AUX)	-20 dBu
Impedenza di ingresso	Jack INPUT 1 (GUITAR/MIC)	1 MΩ
	Jack INPUT 2 (GUITAR/MIC)	
	INPUT 2 (AUX)	47 kΩ
Livello di uscita nominale	LINE OUT: -10 dBu	
Impedenza di uscita	LINE OUT: 1 kΩ	
Altoparlanti interni	2.1 canali (Stereo a 2 canali e woofer)	
Potenza nominale	12 W (2 altoparlanti stereo da 3,5 W + Woofer da 5 W)	
Display	LCD grafico a 32 x 64 punti	
Connettori	Jack INPUT 1 (GUITAR/MIC) (jack da 1/4") Jack INPUT 2 (GUITAR/MIC) (jack da 1/4") Jack INPUT 2 (AUX) (jack mini stereo) Jack PHONES (jack mini stereo) Jack LINE OUT (jack RCA) Jack EXP PEDAL/CTL1, 2 (Jack TRS da 1/4") Porta USB MEMORY (tipo USB A) Porta USB COMPUTER (tipo USB B) Jack DC IN	
Assorbimento di corrente	700 mA	
Dimensioni	264 (L) x 169 (P) x 209 (A) mm 10-7/16 (L) x 6-11/16 (P) x 8-1/4 (A) pollici	
Peso	1,8 kg 4 lbs (senza adattatore CA)	
Accessori	Adattatore CA Scheda SD (inserita in JS-10 prima di uscire dalla fabbrica). Cavo USB Manuale dell'utente	
Opzioni (acquistabili separatamente)	Interruttore a pedale (BOSS FS-5U) Interruttore a pedale doppio (BOSS FS-6) Pedale di espressione (Roland EV-5, BOSS FV-500L, BOSS FV-500H) Memoria Flash USB * Utilizzare la memoria Flash USB di Roland. Se si utilizzano altri prodotti, il funzionamento non è garantito.	

0dBu = 0.775Vrms

Allo scopo di migliorare il prodotto, le specifiche e/o l'aspetto di questa unità sono soggetti a modifiche senza preavviso.



* Metodo AF (Adaptive Focus)

Metodo proprietario di Roland e BOSS che migliora notevolmente il rapporto segnale/rumore (S/N) dei convertitori A/D e D/A.



UTILIZZO SICURO DELL'UNITÀ

ISTRUZIONI PER LA PREVENZIONE DI INCENDI, SCOSSE ELETTRICHE O LESIONI PERSONALI

Informazioni sulle note AVVISI ⚠ e ATTENZIONE ⚠

 AVVISO	Utilizzato per istruzioni intese ad avvisare l'utente del rischio di morte o lesioni gravi in caso di utilizzo improprio dell'unità.
 ATTENZIONE	Utilizzato per istruzioni intese ad avvisare l'utente del rischio di lesioni o danni materiali in caso di utilizzo improprio dell'unità. * Danno materiale si riferisce a danni o altri effetti avversi causati all'ambiente circostante e ai mobili, nonché ad animali domestici.

Informazioni sui simboli

	Il simbolo ⚠ avverte l'utente in merito alla presenza di istruzioni o avvisi importanti. Il significato specifico del simbolo è determinato dal disegno contenuto all'interno del triangolo. Il simbolo a sinistra è utilizzato per avvertenze o avvisi di presenza di pericolo.
	Il simbolo ⚡ richiama l'attenzione dell'utente su elementi che non devono mai essere eseguiti (sono proibiti). L'elemento specifico vietato è indicato dall'immagine contenuta nel cerchio. Il simbolo a sinistra indica che l'unità non deve mai essere smontata.
	Il simbolo ⚙ richiama l'attenzione dell'utente su azioni che devono essere eseguite. L'azione specifica da eseguire è indicata dall'immagine contenuta nel cerchio. Il simbolo a sinistra indica che la spina del cavo di alimentazione deve essere staccata dalla presa.

OSSERVARE SEMPRE QUANTO SEGUE

AVVISO

Non smontare né modificare l'unità

Non aprire né modificare in alcun modo l'unità o il relativo adattatore CA.



Non riparare o sostituire le parti dell'unità

Non tentare di riparare l'unità o di sostituirla con parti interne, ad eccezione dei casi in cui il presente manuale fornisca istruzioni specifiche indicando all'utente le modalità di esecuzione di tali operazioni. Per qualsiasi tipo di assistenza, rivolgersi al proprio rivenditore, al Centro di assistenza Roland più vicino o a un distributore Roland autorizzato, come indicato nella pagina "Informazioni".



Non utilizzare o conservare in ambienti con le seguenti caratteristiche:

- soggetti a temperature eccessive (ad esempio, la luce solare diretta in un veicolo chiuso, vicino a una fonte di calore, su apparecchiature che generano calore);
- bagnati (ad esempio, bagni, lavanderie, su pavimenti bagnati);
- esposti al vapore o al fumo;
- soggetti a esposizione salina;
- umidi;
- esposti alla pioggia;
- polverosi o sabbiosi;
- soggetti a livelli elevati di vibrazione e tremolio.



Installare l'unità in una posizione stabile

Assicurarsi che l'unità sia sempre posizionata in piano e in modo stabile. Non posizionarla mai su supporti che potrebbero oscillare o su superfici inclinate.



AVVISO

Utilizzare esclusivamente l'adattatore CA in dotazione e con la tensione di corrente corretta

Utilizzare esclusivamente l'adattatore CA in dotazione con l'unità. Assicurarsi inoltre che l'emissione di corrente al momento dell'installazione corrisponda alla tensione di corrente in ingresso specificata sul corpo dell'adattatore CA. Altri adattatori CA potrebbero utilizzare una polarità diversa o essere indicati per una tensione di corrente diversa, pertanto il loro utilizzo potrebbe causare danni, malfunzionamenti o produrre scosse elettriche.



Utilizzare esclusivamente il cavo di alimentazione in dotazione

Utilizzare esclusivamente il cavo di alimentazione collegato. Inoltre, il cavo di alimentazione in dotazione non deve essere utilizzato con nessun altro dispositivo.



Non piegare il cavo di alimentazione, né posizionare oggetti pesanti su di esso

Non sottoporre a torsione né piegare in modo eccessivo il cavo di alimentazione, né posizionare oggetti pesanti su di esso. In caso contrario, è possibile che il cavo venga danneggiato, causando la rottura di elementi e producendo cortocircuiti. I cavi danneggiati costituiscono un rischio di incendi e di scosse elettriche.



Evitare l'utilizzo prolungato con volume elevato

Questa unità, sola o in abbinamento con un amplificatore e cuffie o altoparlanti, è in grado di produrre livelli di suono che possono causare la perdita permanente dell'udito. Non lasciare in funzione l'unità per periodi di tempo prolungati a un livello di volume elevato o fastidioso. Se si verifica perdita di udito o si avvertono ronzii nelle orecchie, è necessario interrompere immediatamente l'utilizzo dell'unità e consultare un audiologo.



AVVISO

Evitare l'ingresso di oggetti estranei o liquidi nell'unità

Evitare che oggetti estranei (ad esempio materiale infiammabile, monete, cavi) o liquidi (ad esempio acqua o bevande) penetrino nell'unità. In caso contrario, potrebbero verificarsi cortocircuiti o malfunzionamenti.



Spegnere l'unità in caso di malfunzionamenti o anomalie

Spegnere immediatamente l'unità, staccare l'adattatore CA dalla presa e richiedere assistenza al proprio rivenditore, al Centro di assistenza Roland più vicino o a un distributore Roland autorizzato, in base all'elenco riportato nella pagina "Informazioni" quando:



- l'adattatore CA, il cavo di alimentazione o la spina è danneggiato;
- si verifica emissione di fumo o di odore insolito;
- sull'unità sono caduti oggetti o sono stati versati liquidi;
- l'unità è stata esposta a pioggia (o si è bagnata in altro modo);
- l'unità non funziona normalmente o manifesta un cambiamento evidente nelle prestazioni.

In presenza di bambini è richiesta la supervisione degli adulti

Quando si utilizza l'unità in luoghi in cui sono presenti bambini, prendere le opportune precauzioni per garantirne un corretto utilizzo. È inoltre opportuna la presenza di un adulto che assicuri un'adeguata supervisione e fornisca le necessarie istruzioni.



Non far cadere l'unità o sottoporla a forti impatti

Proteggere l'unità da impatti di forte entità.

Prestare molta attenzione a non farla cadere.



AVVISO

Non utilizzare una presa a cui è collegato un numero eccessivo di altri dispositivi

Per collegare il cavo di alimentazione dell'unità a una presa di corrente, non utilizzare una presa a cui è collegato un numero eccessivo di altri dispositivi. Prestare particolare attenzione quando si utilizzando prolunghe. La potenza massima utilizzata da tutti i dispositivi collegati alla presa della prolunga non deve mai superare la potenza prevista (watt/ampere) per la prolunga in uso. Carichi eccessivi possono causare il surriscaldamento del materiale isolante del cavo e provocarne la fusione.



Non utilizzare all'estero

Prima di utilizzare l'unità in un paese straniero, consultare il proprio rivenditore, il Centro di assistenza Roland più vicino o un distributore Roland autorizzato, in base all'elenco della pagina "Informazioni".

**ATTENZIONE**

Installare in luogo adeguatamente ventilato

Posizionare l'unità e l'adattatore CA in modo che la posizione non interferisca con la corretta ventilazione.

**ATTENZIONE**

Tenere ferma la spina quando si collega o si scollega l'adattatore CA

Tenere sempre ferma solo la spina sul cavo dell'adattatore CA quando si collega o si scollega una presa o questa unità.



Pulire periodicamente la spina dell'adattatore CA

A intervalli regolari, è necessario scollegare l'adattatore CA e pulirlo utilizzando un panno asciutto per eliminare tutta la polvere e altri accumuli dai relativi denti. Inoltre, scollegare la spina dalla presa di alimentazione ogni volta che l'unità deve restare inutilizzata per un periodo di tempo prolungato. Eventuali accumuli di polvere tra la spina e la presa di alimentazione possono provocare uno scarso isolamento elettrico e causare incendi.



Sistemare i cavi in modo sicuro

Evitare che cavi e fili elettrici si aggroviglino. Inoltre, è necessario posizionare tutti i cavi e i fili elettrici lontano dalla portata dei bambini.



Evitare di salire sull'unità o collocarvi sopra oggetti pesanti

Mai montare né collocare oggetti pesanti sull'unità.

**ATTENZIONE**

Non collegare o scollegare l'adattatore CA con le mani bagnate

Mai maneggiare l'adattatore CA o le relative spine con mani bagnate quando si collega o si scollega una presa o l'unità.



Scollegare tutti i componenti prima di spostare l'unità

Prima di spostare l'unità, scollegare l'adattatore CA e tutti i cavi provenienti da dispositivi esterni.



Scollegare l'adattatore CA dalla presa prima di effettuare la pulizia

Prima di effettuare la pulizia dell'unità, spegnerla e scollegare l'adattatore CA dalla presa (p. 4).



Se sono previsti fulmini, scollegare l'adattatore CA dalla presa

Qualora si sospetti la possibilità di fulmini nella zona, scollegare l'adattatore CA dalla presa.



Tenere gli oggetti di piccole dimensioni lontano dalla portata dei bambini

Per evitare l'ingestione accidentale delle parti elencate di seguito, tenerle sempre lontano dalla portata dei bambini più piccoli.



- Parti in dotazione Scheda SD (p. 28)
- Parti rimovibili Coperchi USB (p. 4), coperchio dell'alloggiamento per la scheda SD (p. 28), vite (p. 28)

NOTE IMPORTANTI**Alimentazione**

- Non collegare l'unità alla stessa presa elettrica utilizzata contemporaneamente da un altro apparecchio elettrico controllato da un invertitore o da un motore, ad esempio un frigorifero, una lavatrice, un forno a microonde o un condizionatore d'aria. In base al modo in cui l'apparecchio elettrico viene utilizzato, il rumore dell'alimentazione potrebbe causare il malfunzionamento dell'unità o produrre rumore sonoro. Se non è pratico utilizzare una presa elettrica separata, collegare un filtro per rumore dell'alimentazione tra l'unità e l'apparecchio elettrico.
- L'adattatore CA inizierà a generare calore dopo molte ore di uso consecutivo. Questo è normale e non deve destare preoccupazioni.
- Per evitare malfunzionamenti e danni ai dispositivi, spegnere tutti i dispositivi prima di effettuare qualsiasi collegamento.
- Con le impostazioni di fabbrica, l'unità JS-10 si spegnerà automaticamente 30 minuti dopo che si smette di suonare o che non viene utilizzata. Se non si desidera che l'unità venga spenta automaticamente, impostare "AUTO OFF" su "OFF" come descritto in p. 26.

* Le impostazioni modificate andranno perse quando si spegnerà l'unità. Se si desidera mantenerle, è necessario salvarle prima di spegnere l'unità.

Posizionamento

- L'utilizzo dell'unità vicino ad amplificatori di potenza (o altre apparecchiature contenenti trasformatori di potenza di grandi dimensioni) potrebbe causare un ronzio. Per ridurre il problema, modificare l'orientamento dell'unità o allontanarla dall'origine di interferenza.
- Questo dispositivo potrebbe interferire con la ricezione di apparecchi radio e televisivi. Non utilizzare questo dispositivo in prossimità di tali ricevitori.
- Se si utilizzano dispositivi di comunicazioni wireless, ad esempio telefoni cellulari, in prossimità dell'unità, è possibile che si produca del rumore. Tale rumore potrebbe verificarsi quando si riceve o si avvia una chiamata o durante la conversazione telefonica. Se si verificano tali problemi, è necessario riposizionare i dispositivi wireless allontanandoli dall'unità o spegnerli.
- Non esporre l'unità alla luce solare diretta, non posizionarla in prossimità di dispositivi che irradiano calore, non lasciarla all'interno di un veicolo chiuso o sottoporla in altri modi a temperature eccessive. Il calore eccessivo può deformare o scolorire l'unità.

- Quando l'unità viene spostata da un luogo a un altro in cui la temperatura e/o l'umidità sono molto diverse, è possibile che si formino delle goccioline d'acqua (condensa) all'interno dell'unità. Se si tenta di utilizzare l'unità in tali condizioni, potrebbero verificarsi danni o malfunzionamenti. Pertanto, prima di utilizzare l'unità, è necessario lasciarla spenta per diverse ore finché la condensa non sia completamente evaporata.
- In base al materiale e alla temperatura della superficie su cui si posiziona l'unità, i piedini di gomma potrebbero scolorire o rovinare la superficie. Per evitare che ciò avvenga, è possibile collocare un pezzo di feltro o un panno sotto i piedini di gomma. In tal caso, assicurarsi che l'unità non scivoli o non si sposti in modo accidentale.
- Evitare l'uso di insetticidi, profumi, alcool, solvente per unghie, bombolette spray ecc. in prossimità dell'unità. Utilizzare un panno morbido e asciutto per rimuovere eventuale liquido versato sull'unità.

Manutenzione

- Per la pulizia quotidiana, strofinare l'unità con un panno soffice e asciutto o leggermente inumidito con acqua. Per rimuovere lo sporco ostinato, utilizzare un panno imbevuto di un detergente delicato e non abrasivo. Successivamente, assicurarsi di strofinare completamente l'unità con un panno soffice e asciutto.
- Non utilizzare mai benzina, diluenti, alcool o solventi di alcun tipo, per evitare la possibilità di scoloritura e/o deformazione.

Riparazioni e dati

- Tutti i dati contenuti nella memoria dell'unità potrebbero andare persi in caso di riparazione. È opportuno effettuare sempre il backup dei dati importanti su schede SD, schede SDHC, computer, unità Flash USB, oppure trascriverli su documenti cartacei, se possibile. In caso di riparazioni, viene prestata la debita attenzione per evitare la perdita dei dati. In alcuni casi, tuttavia, ad esempio quando lo stesso circuito della memoria presenta dei malfunzionamenti, potrebbe non essere possibile ripristinare i dati. Roland declina qualsivoglia responsabilità relativamente a tale perdita.

Precauzioni aggiuntive

- I contenuti della memoria possono andare irrimediabilmente persi in caso di guasti o errato utilizzo dell'unità. Per evitare di perdere dati importanti, si consiglia di salvare periodicamente una copia di backup dei dati importanti contenuti nella memoria dell'unità su schede SD, schede SDHC, computer o unità Flash USB.
- Non sarebbe infatti possibile recuperare i contenuti dei dati memorizzati nella memoria dell'unità, nonché in schede SD, schede SDHC, computer o unità Flash USB dopo la loro perdita. Roland Corporation declina qualsivoglia responsabilità relativamente a una simile perdita di dati.
- Utilizzare i pulsanti, i cursori o altri controlli, nonché i jack e i connettori dell'unità prestando ragionevole attenzione. Se l'unità viene maneggiata in modo poco attento, potrebbero verificarsi dei malfunzionamenti.
- Evitare di colpire o premere con forza sul display.
- Quando si scollegano tutti i cavi, tenere fermo il connettore senza mai tirare il cavo. In tal modo si eviterà di causare cortocircuiti o di danneggiare gli elementi interni del cavo.
- Per evitare di arrecare disturbo ai vicini, cercare di mantenere il volume dell'unità a livelli ragionevoli. È preferibile utilizzare le cuffie, in modo da assicurarsi di non provocare rumori fastidiosi per le persone nelle vicinanze.
- Per trasportare l'unità, imballarla nella scatola originale, includendo l'imbottitura, se possibile. Altrimenti, è necessario utilizzare materiali di imballaggio equivalenti.

- Utilizzare solo il pedale di espressione specificato (Roland EV-5, BOSS FV-500L o BOSS FV-500H, acquistabile separatamente). Se si collegano altri pedali di espressione, è possibile che si verifichino malfunzionamenti e/o danni all'unità.
- Alcuni cavi di collegamento contengono resistori. Non utilizzare cavi con resistori incorporati per il collegamento di questa unità. L'utilizzo di tali cavi può causare una riduzione eccessiva del livello del suono o la produzione di suono inudibile. Per informazioni sulle specifiche dei cavi, contattare il produttore del cavo.

Prima di utilizzare memorie esterne

- Inserire fino in fondo le unità Flash USB, le schede SD o le schede SDHC.

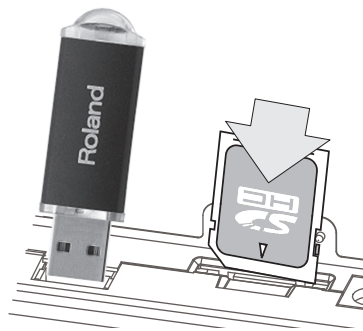

- Non toccare i terminali delle unità Flash USB, delle schede SD o delle schede SDHC ed evitare che si sporchino.
- Le unità Flash USB, le schede SD o le schede SDHC sono realizzate con componenti di precisione. Maneggiarle con cura, prestando particolare attenzione alle seguenti indicazioni.
 - Per evitare danni alle schede a causa di elettricità statica, assicurarsi di scaricarla a terra dal corpo prima di toccare le schede.
 - Non toccare la parte dei contatti delle schede ed evitare che vengano a contatto con oggetti metallici.
 - Non piegare né far cadere le schede ed evitare di sottoporle a forti urti o vibrazioni.
 - Non esporre le schede alla luce solare diretta ed evitare di lasciarle all'interno di veicoli chiusi o luoghi simili.
 - Evitare di bagnare le schede.
 - Non smontare né modificare le schede.

Copyright/Licenze/Marchi

- La registrazione audio e video, la copia o la revisione di materiale protetto da copyright (opere musicali, opere visive, trasmissioni, esibizioni dal vivo e così via) appartenenti a terze parti in parte o per intero senza l'autorizzazione del proprietario del copyright sono proibite dalla legge.
- Non utilizzare questo prodotto per fini che potrebbero violare i diritti di copyright detenuti da terze parti. Il Produttore non si assume alcuna responsabilità in alcun caso in relazione a violazioni di copyright di terze parti provocate dall'utilizzo di questo prodotto.

- Il copyright sul contenuto di questo prodotto (dati sulle forme d'onda audio, sugli stili, sugli accompagnamenti, sui loop audio e sulle immagini) è riservato di Roland Corporation e/o Atelier Vision Corporation.

- Gli acquirenti di questo prodotto non possono utilizzare il suddetto contenuto per creare, eseguire, registrare e distribuire opere musicali originali.
- Gli acquirenti di questo prodotto NON possono estrarre il suddetto contenuto in formato originale o modificato allo scopo di distribuire supporti registrati del contenuto o renderli disponibili in una rete informatica.

- MMP (Moore Microprocessor Portfolio) si riferisce a un portafoglio di brevetti per l'architettura dei microprocessori e sviluppato da Technology Properties Limited (TPL). Roland utilizza questa tecnologia concessa in licenza da TPL.

- La tecnologia di compressione audio MPEG Layer-3 è concessa in licenza da Fraunhofer IIS Corporation e THOMSON Multimedia Corporation.

- Dati relativi a CD e musica di Gracenote, Inc., copyright © 2000-2012 Gracenote.

- Software Gracenote, copyright © 2000-2012 Gracenote.

- Questo prodotto o servizio si può avvalere di uno o più dei seguenti brevetti statunitensi: #5,987,525, #6,061,680, #6,154,773, #6,161,132, #6,230,192, #6,230,207, #6,240,459, #6,330,593, e di altri brevetti emessi o in corso di approvazione. Alcuni servizi sono forniti su licenza di Open Globe, Inc. per il brevetto statunitense: #6,304,523.

- Gracenote e CDDB sono marchi registrati di Gracenote.

- Il logo e il logotipo Gracenote e il logo "Powered by Gracenote" sono marchi di Gracenote.



- Il logo SD (SD) e il logo SDHC (SDHC) sono marchi di SD-3C, LLC.

- ASIO è un marchio di Steinberg Media Technologies GmbH.

- Questo prodotto contiene la piattaforma software integrata eCROS di eSOL Co., Ltd. eCROS è un marchio di eSOL Co., Ltd. in Giappone.

- Codec MP3 copyright © 1995-2010, SPIRIT.

- Roland, BOSS, COSM e eBand sono marchi o marchi registrati di Roland Corporation negli Stati Uniti e/o in altri paesi.

- I nomi di società e di prodotto citati in questo documento sono marchi o marchi registrati dei legittimi proprietari.

A

AB EDIT.....	12
AB REPEAT.....	12
Accordatura.....	9
Adattatore CA.....	4
ALBUM.....	7
Alloggiamento per scheda SD.....	4
ALL SONGS.....	7
AMP.....	31
ARTIST.....	7
AUDIO SETTING.....	23
AUTO OFF.....	26

B

BACKING.....	17
BEST 30.....	7
BEST 30 EDIT.....	7
Bit rate.....	8, 15
Bit rate quantizzazione.....	8, 15
Brani di eBand.....	39

C

Capacità	
Scheda SD.....	28
Capacità dati.....	39
Cavo di alimentazione.....	4
Center Cancel.....	12
CHORUS.....	34
COMP.....	32
Configurazione della memoria.....	38
Contrasto.....	25

D

DELAY.....	35
Display.....	3
Distorsione.....	32
DS.....	32

E

eBand Song List Editor.....	13
Editor elenco brani.....	13
Effetto	
INITIALIZE.....	19
Modifica.....	17
Parametri.....	31
Selezione.....	10
Eliminazione	
SONG.....	8
EQ.....	23, 33
Equalizzatore.....	23, 33
ERASE	
SONG.....	8
EXCHANGE.....	19
EXPORT.....	22
EZ CHAR.....	35

F

FACTORY RESET.....	26
FLANGER.....	34
FORMAT	
Scheda SD.....	29
Frequenza di campionamento.....	8, 15

G

GAIN.....	23
GLOBAL EQ.....	23

H

HARD.....	17
-----------	----

I

Icna C.....	4, 12
Icna P.....	4, 11
Icna S.....	11
IMPORT.....	22
IN1/IN2.....	4, 10, 17
Indicatore di livello.....	4
INITIALIZE	
Effetto.....	19
JS-10.....	26
Scheda SD.....	29
INPUT.....	23
Interruttore a pedale.....	30

J

Jack DC IN.....	4
Jack EXP PEDAL/CTL 1, 2.....	4, 30
Jack INPUT 1 (GUITAR/MIC), jack	
INPUT 2 (GUITAR/MIC).....	3
Jack INPUT 2 (AUX).....	3
Jack LINE OUT.....	4, 23
Jack PHONES.....	4

K

KEY.....	21
----------	----

L

LCD CONTRAST.....	25
LENGTH.....	21
LIMITER.....	32
LOCK.....	29

M

Manopola.....	3
Manopola [INPUT LEVEL 1 \rightarrow 2].....	3
Manopola [MASTER LEVEL].....	3
Metodo AF.....	39
Modalità di riproduzione.....	4, 9
MODE.....	25
MODULAZIONE.....	33
MP3.....	8, 15, 39

N

NOISE SUPPRESSOR.....	33
NS.....	33

O

OD.....	32
Overdrive.....	32

P

PAN.....	23, 34
PATCH BACKUP.....	24
PATCH RECOVER.....	25
PATCH SYNC.....	22
PEDAL.....	30
Pedale.....	30
Pedale del volume.....	25
Pedale di espressione.....	30
PHASER.....	33
Pop-up REC END.....	10
Porta USB COMPUTER	
.....	4, 13, 20, 25, 27
Porta USB MEMORY.....	4
Posizione di riproduzione brani.....	4
PROTECT.....	21
Pulsante [A \blacktriangleleft \blacktriangleright B].....	3, 12, 19, 21
Pulsante [AMP].....	3
Pulsante [EFFECTS].....	3, 10, 17
Pulsante [ENTER].....	3, 5
Pulsante [EXIT].....	3
Pulsante [\blacktriangleright] (Fast Forward).....	3
Pulsante [MENU].....	3, 6
Pulsante [\blacktriangleright] (PLAY).....	3, 8
Pulsante [POWER].....	3, 5
Pulsante [\bullet] (REC).....	3, 10
Pulsante [\blacktriangleleft] (Rewind).....	3
Pulsante [SONG LIST].....	3, 7
Pulsante [SPEED].....	11, 12, 19, 21
Pulsante [\blacksquare] (STOP).....	3
Pulsante [TUNER].....	3, 9
Pulsanti cursore.....	3

R

REC REMAIN.....	25
Registrazione.....	10
REMAIN SIZE.....	25
REMOVE.....	7
REVERB.....	35
RHYTHM.....	7
Ripping.....	15
ROTARY.....	34

S

Schermata CD Ripping.....	15
Schermata EFFECT MENU.....	18
Schermata EZ EDIT.....	17
Schermata INPUT.....	23
Schermata MENU.....	6
Schermata MENU > SYSTEM.....	24
Schermata PATCH EDIT.....	18
Schermata PATCH EXCHANGE.....	19
Schermata PATCH SELECT.....	10, 17
Schermata PATCH WRITE.....	19
Schermata SONG EXPORT.....	17
Schermata SONG IMPORT.....	17
Schermata TUNER.....	9
SD CARD.....	7, 28
Inizializzazione.....	29
SD CARD FORMAT.....	29
SD INFO.....	28
Segmento AB REPEAT.....	4
Segnale.....	38
SENS.....	25
SET PATCH.....	26
SOLO.....	21
SONG.....	4
ERASE.....	8
Tono.....	11
Velocità.....	11
SONG INFO.....	4, 22
SONG LEVEL.....	22
SONG NAME.....	3, 21
SPEAKER SW.....	21
Supporto per coperchio USB.....	3
SYNC SW.....	23
SYSTEM.....	3, 19, 21

T

Tempo di riproduzione del brano..	4
Tono	
SONG.....	11
TOTAL SIZE.....	22
TREMOLO.....	34
TYPE.....	21, 24

U

UNI-V.....	34
Uni-Vibe.....	34
USB AUDIO OUT.....	38
USB MEMORY.....	7, 8
USB MODE.....	13, 24
USER.....	7

V

Velocità	
SONG.....	11

W

WAH.....	30, 35
WAV.....	8, 15, 39
WRITE/NAME.....	19

 **BOSS**

English

Deutsch

Français

Italiano

Español

Português

Nederlands



Toque la guitarra con sus canciones favoritas de fondo

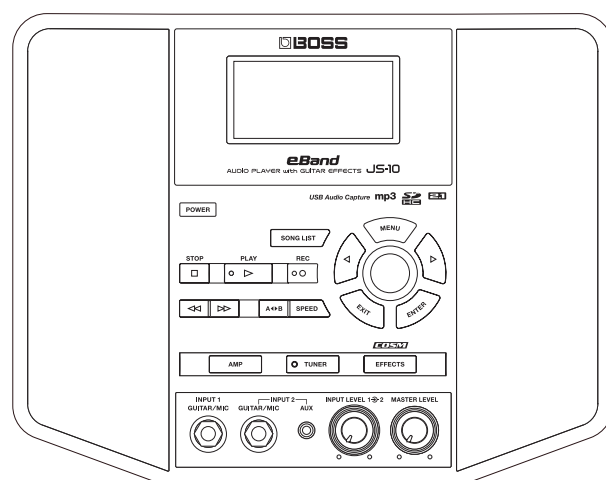

eBand

AUDIO PLAYER with GUITAR EFFECTS **JS-10**

Manual de instrucciones

BOSS

Contenido

Descripción de los paneles	3
Panel delantero	3
Panel superior/paneles laterales	4
Pantalla inicial	4
Funcionamiento básico	5
Encendido de la unidad	5
Apagado de la unidad	5
Desplazamiento del cursor	5
Selección de una opción	5
Cambio del valor	5
Botón [MENU]	6
Toque la guitarra con canciones de fondo	7
Selección de canciones	7
Visualización de canciones por categoría	7
Registro de sus 30 canciones favoritas (BEST 30)	7
Selección de canciones de la memoria USB	8
Eliminación de canciones	8
Tocar la guitarra durante la reproducción de una canción	8
Cambio del modo de reproducción	9
Afinación	9
Grabación de interpretaciones	10
Cambio de efectos	10
Cambio de la velocidad de las canciones	11
Cambio del tono de las canciones	11
Cancelación del sonido central (Center Cancel)	12
Repetición de la reproducción de un segmento específico (AB REPEAT)	12
Ajuste preciso del segmento AB REPEAT	12
Importación de canciones desde un PC al JS-10 (eBand Song List Editor)	13
Antes de utilizar eBand Song List Editor	13
Conexión del JS-10 al PC	13
Instalación de eBand Song List Editor en el PC	13
Inicio de eBand Song List Editor	13
Utilización de eBand Song List Editor	14
Copia de canciones de un disco CD en el JS-10 (Ripping)	15
Edición de la información de canción	16
Fin de la conexión con el PC	16

Funciones prácticas	17
Edición de efectos	17
Edición visual del sonido (EZ EDIT)	17
Edición avanzada de sonidos (PATCH EDIT)	18
MENÚ de una pantalla EFFECT	18
Almacenamiento de patches	19
Intercambio de dos patches (EXCHANGE)	19
Inicialización de los ajustes de efecto (INITIALIZE)	19
Copia de seguridad de los datos de una tarjeta SD en un PC (BACK UP)	20
Recuperación de la copia de seguridad de los datos de un PC en la tarjeta SD (RECOVERY)	20
Cambio de los parámetros de las canciones	21
Vista de la información de la canción	21
Nombres de canciones	21
Grabación de canciones en una memoria USB (Export)	22
Importación de las canciones de la memoria USB en el JS-10 (Import)	22
Cambio del patch cuando se cambia la canción (PATCH SYNC)	22
Especificación de ajustes de sonido	23
Cambio de la sensibilidad del conector INPUT	23
Ajuste del equilibrio de los rangos de frecuencias bajas y altas (Global EQ)	23
Apagado de los altavoces del JS-10	23
Ajustes del sistema para el JS-10	24
Cambio de la función del puerto USB COMPUTER	24
Asignación de funciones a los pedales	24
Copia de seguridad de los patches de efecto del usuario en una tarjeta SD	24
Restauración de la copia de seguridad de los patches de efecto del usuario almacenada en la tarjeta SD	25
Visualización del espacio libre de la tarjeta SD y la memoria USB	25
Ajuste del contraste de la pantalla	25
Activación de Auto Off	26
Listado de los archivos de la tarjeta SD como lista de canciones	26
Selección de la salida de sonido por el puerto USB COMPUTER	26
Inicialización de una tarjeta SD (FORMAT)	26
Restablecimiento de los ajustes del JS-10 a sus valores predeterminados de fábrica	26
Utilización del JS-10 como interfaz de audio USB	27
Preparación de un controlador USB	27
Instalación del controlador USB	27
Reproducción de las canciones que están en un ordenador a través del JS-10	27
Utilización de tarjetas SD disponibles en el mercado	28
Sustitución de la tarjeta SD	28
Uso de pedales y pedales de expresión	30
Asignación de funciones a los pedales	30

Apéndices	31
Lista de parámetros de efectos	31
Mensajes de error	36
Solución de problemas	37
Flujo de la señal	38
Configuración de la memoria en el JS-10	38
Especificaciones	39

UTILIZACIÓN SEGURA DE LA UNIDAD	40
--	-----------

NOTAS IMPORTANTES	41
--------------------------------	-----------

Índice	43
---------------------	-----------

Antes de usar esta unidad, lea detenidamente las secciones "UTILIZACIÓN SEGURA DE LA UNIDAD" (pág. 40) y "NOTAS IMPORTANTES" (pág. 41). En estas secciones encontrará información importante acerca de la utilización correcta de la unidad. Además, para conocer adecuadamente todas las características de su nuevo equipo, lea íntegramente este manual de instrucciones y guárdelo en un sitio accesible para consultas futuras.

Copyright © 2012 BOSS CORPORATION
Reservados todos los derechos. Se prohíbe la reproducción total o parcial y en cualquier formato de la presente publicación sin la previa autorización por escrito de BOSS CORPORATION.

Descripción de los paneles

Panel delantero

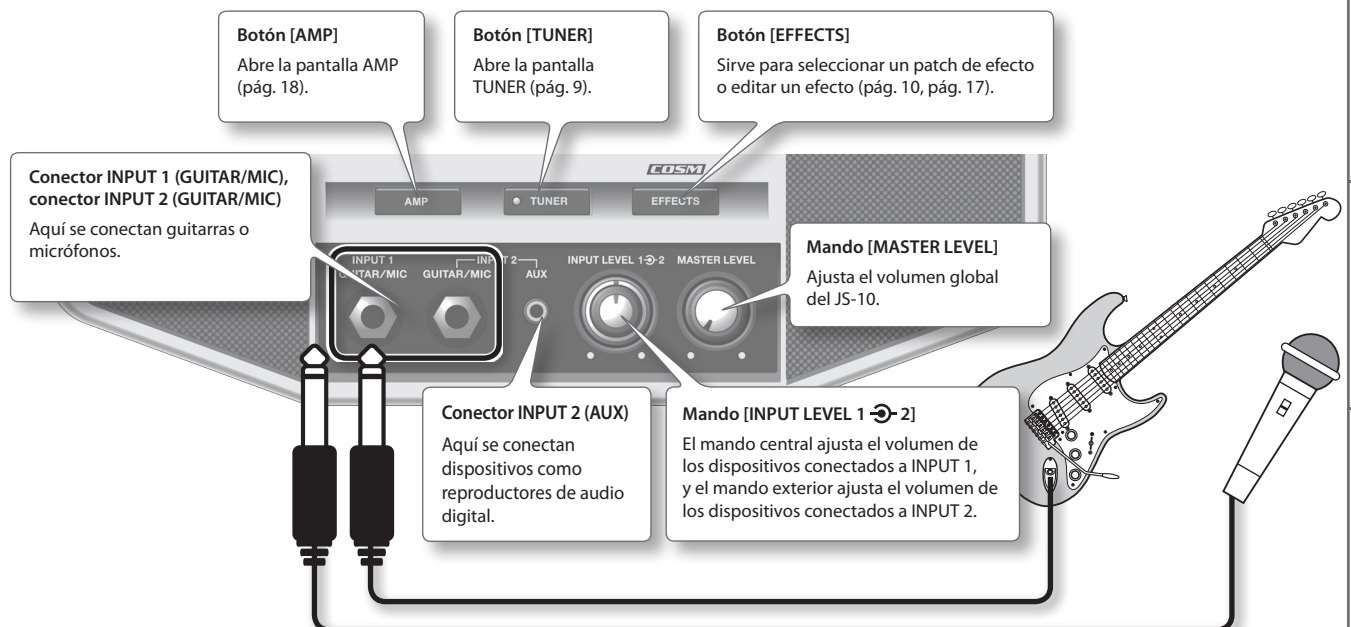
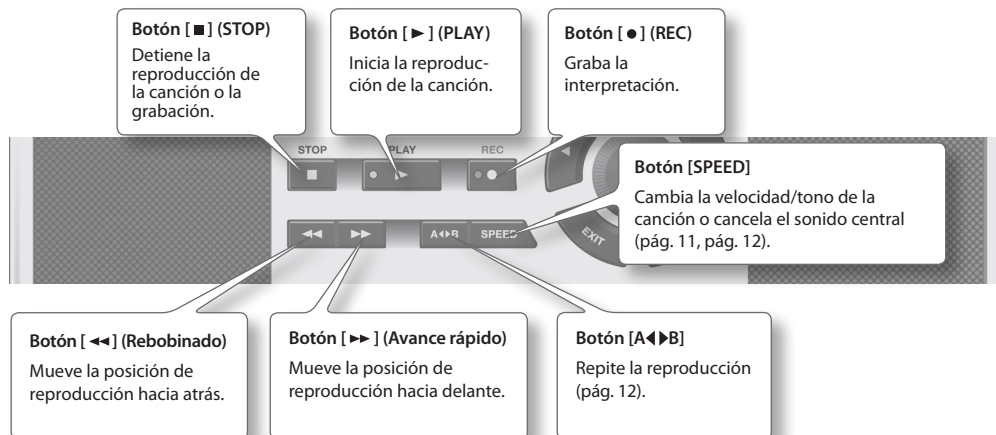
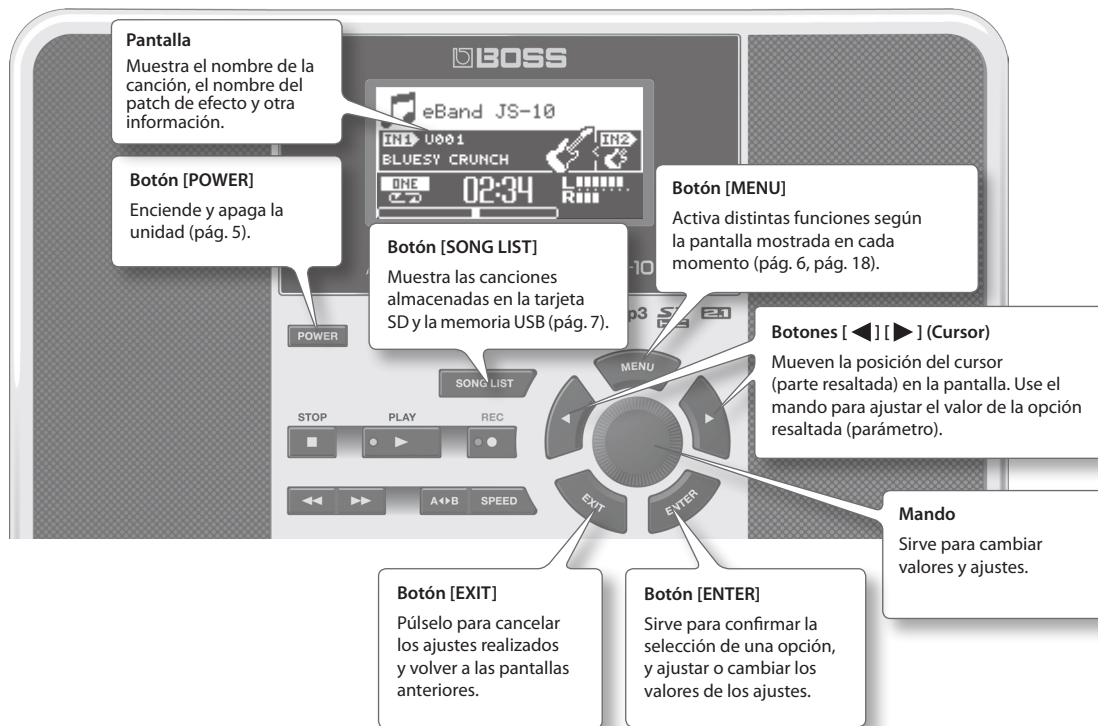

Panel superior/paneles laterales

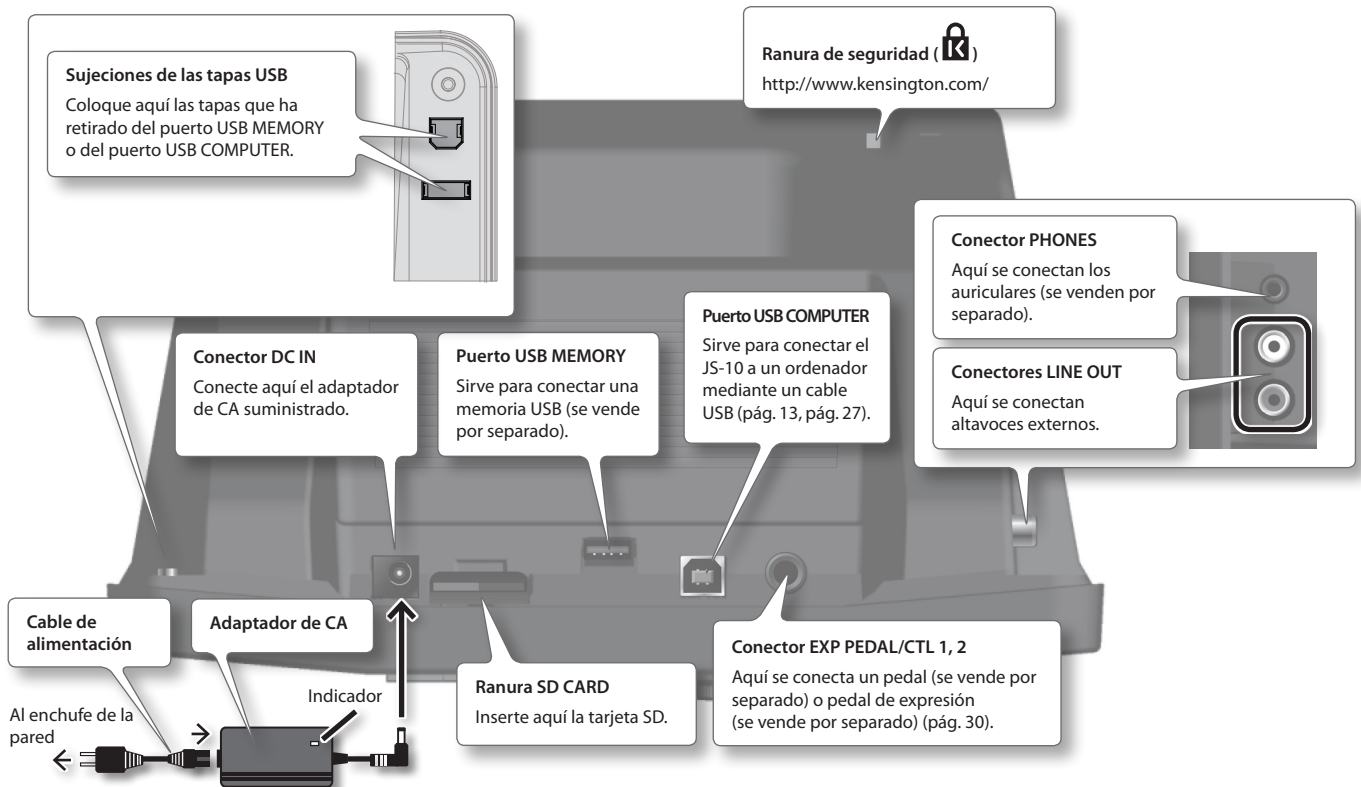

- * Para evitar que el equipo funcione de manera deficiente o sufra algún daño, baje siempre el volumen y apague todas las unidades antes de proceder a realizar cualquier conexión.
- * No inserte ni extraiga más tarjetas SD o tarjetas SDHC mientras la unidad esté encendida. Si lo hace, los datos de la unidad o de las tarjetas SD o SDHC podrían resultar dañados.
- * Inserte con cuidado la memoria USB, tarjeta SD o tarjeta SDHC todo lo posible, hasta que quede bien colocada en su sitio.
- * Coloque el adaptador de CA de manera que el lado en el que se encuentra el indicador (véase la ilustración) quede cara arriba, y el lado que contiene el texto informativo quede cara abajo. El indicador se iluminará cuando se conecte el adaptador de CA a un enchufe de CA.

Pantalla inicial

Es la pantalla básica que aparece al encender la unidad.

Clave y nombre de la canción
Muestra la clave (pág. 21) y el nombre (pág. 21) de la canción seleccionada actualmente.

Iconos de sensibilidad de entrada
Muestra los iconos conforme a los ajustes de GAIN (pág. 23).

IN2
Mueva el cursor hasta aquí y aparecerán el número y el nombre del patch de efecto asignado al conector INPUT 2 (GUITAR/MIC).

Medidor de nivel
Muestra el nivel total de los sonidos siguientes:
• La canción que se está reproduciendo ahora
• Entrada al conector INPUT 1, conector INPUT 2 y puerto USB COMPUTER

IN1
Muestra el número del patch de efecto y el nombre del patch para el conector INPUT 1 (GUITAR/MIC).

Modo de reproducción
Muestra el tipo de reproducción (pág. 9)..

Iconos S/P/C
Estos iconos se muestran cuando se cambian la velocidad de reproducción o el tono de la canción, o cuando se usa la función de cancelación central.
S: La velocidad de reproducción de la canción se ha cambiado
P: El tono de la canción se ha cambiado
C: La función Cancelación central está activa

Posición de reproducción de la canción
Muestra la posición actual dentro de la canción.

Segmento AB REPEAT
Indica el segmento que se va a reproducir repetidamente (pág. 12).

Tiempo de reproducción de la canción
Muestra el tiempo que dura la canción.

Las explicaciones de este manual incluyen ilustraciones que muestran lo que normalmente debería aparecer en la pantalla.

No obstante, tenga en cuenta que su unidad podría incorporar una versión más reciente y mejorada del sistema (por ejemplo, puede incluir sonidos nuevos), por lo que es posible que lo que vea en la pantalla no siempre coincida con lo que aparece en el manual.

Funcionamiento básico

En esta sección se explican las operaciones básicas para utilizar el JS-10.

Encendido de la unidad

Una vez que está todo bien conectado (pág. 4), asegúrese de seguir el procedimiento que se indica a continuación para encender los equipos. Si los enciende en un orden distinto al indicado, corre el riesgo de provocar un funcionamiento incorrecto o algún fallo en el equipo.

RECUERDE

- Antes de encender o apagar la unidad, asegúrese siempre de bajar el volumen. Incluso con el volumen bajado, podría oírse algún sonido al encender o apagar la unidad. No obstante, esto es normal y no indica ningún fallo de funcionamiento.
- Conforme a los ajustes de fábrica, el JS-10 se apagará automáticamente cuando hayan transcurrido 30 minutos desde que se dejó de tocar o utilizar la unidad. Si no desea que la unidad se apague automáticamente, cambie el ajuste "AUTO OFF" a la posición "OFF" como se explica en la pág. 26.



1. Gire el mando [MASTER LEVEL] hasta el nivel mínimo.

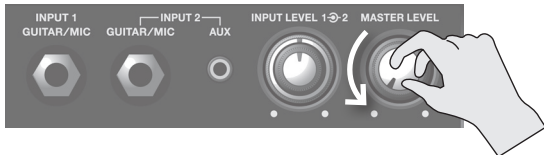

2. Pulse el botón [POWER] para encender la unidad.

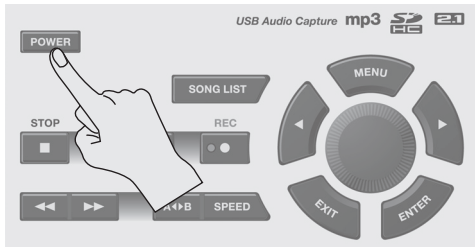

La pantalla de la unidad se iluminará.

- * Esta unidad está equipada con un circuito de protección. Es necesario un breve intervalo de tiempo (unos cuantos segundos) después del encendido para que funcione con normalidad.

3. Gire el mando [MASTER LEVEL] y ajuste el volumen.

Archivos incluidos en la tarjeta SD suministrada

La tarjeta SD suministrada se inserta en el JS-10 en la propia fábrica, antes de su entrega. La tarjeta SD incluye los archivos siguientes.

eBand Song List Editor

Este software informático puede copiar las canciones de los discos CD en el JS-10 y añadir nombres a las canciones eBand. Conecte el JS-10 a su ordenador para usar este software. Para obtener más información, consulte "Importación de canciones desde un PC al JS-10 (eBand Song List Editor)" (pág. 13).

Controlador USB

Este controlador de ordenador (software de control) se usa para oír el sonido del PC en el JS-10. Para obtener más información, consulte "Utilización del JS-10 como interfaz de audio USB" (pág. 27).

Carpeta ROLAND

En esta carpeta están los archivos necesarios para que el JS-10 funcione. Asegúrese de no cambiar ni eliminar el contenido de esta carpeta.

RECUERDE

Para obtener información sobre la configuración de la memoria en el JS-10 o los datos que se guardan, consulte "Configuración de la memoria en el JS-10" (pág. 38).



Apagado de la unidad

1. Gire el mando [MASTER LEVEL] hasta el nivel mínimo.
2. Pulse el botón [POWER].
La unidad se apaga.

Desplazamiento del cursor

Hay varios parámetros (ajustes) y selecciones en la pantalla. Pulse los botones [◀] [▶] (Cursor) para mover el cursor. El valor del parámetro seleccionado con el cursor quedará resaltado.

Selección de una opción

Para seleccionar la opción o icono mostrado, mueva el cursor hasta la opción o el icono en cuestión y pulse el botón [ENTER].

En este manual se usa la convención siguiente para indicar los pasos de un procedimiento, en el ejemplo siguiente hay que pulsar el botón [MENU] de la pantalla inicial, seleccionar "SYSTEM" y pulsar el botón [ENTER].

Botón [MENU] → "SYSTEM" → Botón [ENTER]

RECUERDE

Pulse el botón [EXIT] varias veces hasta que haya regresado a la pantalla inicial.

Cambio del valor

Para cambiar el ajuste de un parámetro, mueva el cursor hasta el valor del parámetro en cuestión y, a continuación, gire el mando para cambiar el valor actual. El valor aumenta cuando el mando se gira hacia la derecha, y disminuye cuando se gira hacia la izquierda.

Botón [MENU]

Pulse el botón [MENU] para que aparezca el menú de cada pantalla.

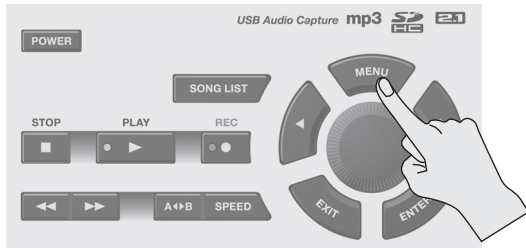

El JS-10 tiene las pantallas de menú siguientes.

- Menú de la pantalla inicial (pág. 6)
- Menú de la pantalla SONG LIST (pág. 7)
- Menú de la pantalla EFFECT (pág. 18)

Menú de la pantalla inicial

Pulse el botón [MENU] en la pantalla inicial para que aparezca la pantalla MENU.



Desde esta pantalla puede acceder a los distintos ajustes del JS-10.

MENÚ	Explicación	
SONG	SONG INFO	Confirma la información de la canción (pág. 21).
	SONG NAME	Cambia los nombres de las canciones (pág. 21).
	EXPORT	Escribe la canción seleccionada en la memoria USB (pág. 22). * "EXPORT" no aparecerá si la memoria USB no se ha insertado aún.
	IMPORT	Guarda en la tarjeta SD las canciones seleccionadas en la memoria USB (pág. 22). * "IMPORT" no aparecerá si no se ha seleccionado una canción de la memoria USB.
ERASE	Elimina la canción seleccionada (pág. 8).	
BEST 30 EDIT	Añade la canción actual a la lista BEST 30 (pág. 7).	
AB EDIT	Realiza ajustes precisos para la función AB REPEAT (pág. 12).	
PATCH SYNC	Aplica el ajuste de PATCH SYNC (pág. 22).	
AUDIO SETTING	INPUT	Selecciona la sensibilidad de entrada y otros ajustes que coinciden con el dispositivo conectado en las entradas INPUT 1 y INPUT 2 (pág. 23).
	EQ	Aplica el ecualizador al sonido global del JS-10 y ajusta su equilibrio (pág. 23).
	SPEAKER	Activa o desactiva los altavoces incorporados del JS-10 (pág. 23).
SYSTEM	USB MODE	Acciona el modo USB MODE (pág. 24).
	PEDAL	Asigna funciones a un pedal externo conectado (pág. 24).
	PATCH BACKUP	Hace una copia de seguridad de los efectos (pág. 24).
	PATCH RECOVER	Recupera los efectos de los que se ha hecho una copia de seguridad (pág. 25).
	SD INFO	Verifica el espacio libre disponible en la tarjeta SD (pág. 25).
	USB MEMORY	Verifica el espacio libre disponible en la memoria USB (pág. 25).
	SETTING	Realiza una serie de ajustes del JS-10 (pág. 25 – pág. 26).
	SD CARD FORMAT (*)	Inicializa (formatea) la tarjeta SD (pág. 26).
FACTORY RESET	Restaura los ajustes originales predeterminados de fábrica del JS-10 (pág. 26).	

RECUERDE

(*) La tarjeta SD que se entrega con el JS-10 no se puede inicializar.

Toque la guitarra con canciones de fondo

Selección de canciones

Aquí se explica cómo seleccionar la canción que desea escuchar o el ritmo que desea que se reproduzca.

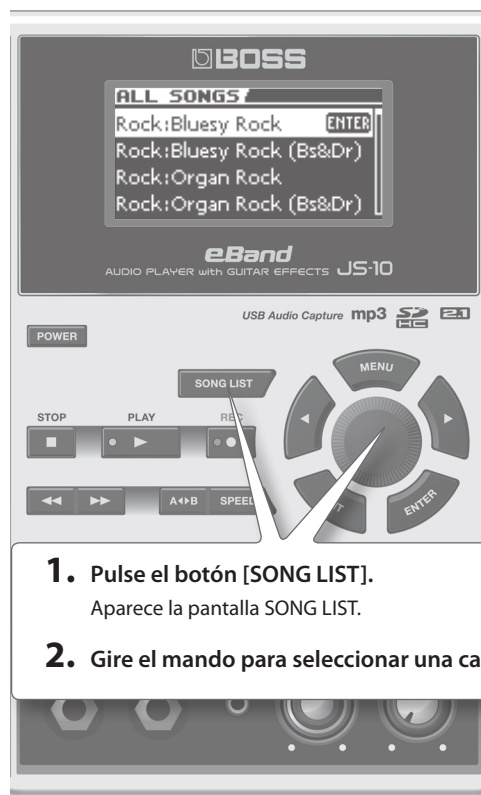

1. Pulse el botón [SONG LIST].

Aparece la pantalla SONG LIST.

2. Gire el mando para seleccionar una canción.

3. Pulse el botón [ENTER].

RECUERDE

- También puede seleccionar una canción girando el mando para seleccionar el nombre de una canción en la pantalla inicial.
- En la pantalla SONG LIST, pulse el botón [▶] (PLAY) para oír la canción seleccionada.
- El JS-10 puede gestionar hasta 4.000 canciones.

Visualización de canciones por categoría

Aquí se explica cómo ver las canciones según la categoría seleccionada, como título del álbum o nombre del intérprete.

1. Siga la secuencia de pasos siguiente: Botón [SONG LIST] → Botón [MENU].

Aparece el MENU.

2. Seleccione una categoría.

MENÚ	Explicación
ALL SONGS	Muestra una lista con las canciones grabadas con el JS-10 y las canciones que tienen un título de álbum y nombre de intérprete registrados.
USER	Los datos grabados con el JS-10 se añaden a esta categoría.
BEST 30	Se muestran las treinta canciones favoritas, si ya se han especificado (de 1 a 30).
ALBUM	Las canciones se ven por título de álbum.
ARTIST	Las canciones se ven por nombre de intérprete.
RHYTHM	Muestra los ritmos contenidos en la tarjeta SD incluida con el JS-10.
USB MEMORY	Muestra los archivos almacenados en la memoria USB.
SD CARD	Muestra los archivos almacenados en la tarjeta SD.
REMOVE	Elimina la canción seleccionada de la lista BEST 30.

RECUERDE

- "ALBUM" y "ARTIST" están disponibles cuando los títulos de álbum y los nombres de intérprete se registran con las canciones.
- "SD CARD" está disponible si SD VIEW (pág. 26) se ha activado.
- "REMOVE" está disponible cuando BEST 30 está en pantalla.
- La solución eBand Song List Editor incluida (pág. 13) le permite utilizar un ordenador para registrar y editar el título de álbumes y el nombre de los intérpretes. Asimismo, si importa un archivo de audio, puede seleccionar la lista de canciones deseada (Song, Rhythm o User).
- La clasificación de canciones funciona con las canciones incluidas con el JS-10 y las canciones almacenadas con eBand Song List Editor (pág. 13).

3. Pulse el botón [ENTER].

Registro de sus 30 canciones favoritas (BEST 30)

Puede especificar una lista de canciones cuando selecciona BEST 30 como categoría de canciones.

El registro de sus canciones favoritas le permite tener siempre las canciones que desea en listas de canciones.

1. Antes de empezar, seleccione las canciones que desee incluir en la lista de BEST 30.

2. Siga la secuencia de pasos siguiente: Botón [MENU] → "BEST 30 EDIT" → Botón [ENTER].

Aparece la pantalla BEST 30 EDIT.

3. Seleccione la clasificación.

4. Pulse el botón [ENTER].

RECUERDE

Las canciones de la memoria USB no se pueden registrar como BEST 30.

Selección de canciones de la memoria USB

Puede seleccionar las canciones de la memoria USB.

1. Siga la secuencia de pasos siguiente: Botón [SONG LIST] → Botón [MENU] → "USB MEMORY" → Botón [ENTER].
2. Seleccione la canción que desea reproducir.
3. Pulse el botón [ENTER].

Formatos de archivo compatibles con el JS-10

Formato eBand

Formato de compresión propio de Roland/BOSS.

Formato MP3

MP3	Formato
Frecuencia de muestreo	44,1 kHz
Velocidad de bits	64 K – 320 Kbps

Formato WAV

WAV	Formato
Frecuencia de muestreo	44,1 kHz
Velocidad de bits de cuantificación	16 bits
Codificación	Sin comprimir (lineal)

Eliminación de canciones

Aquí se explica cómo eliminar la canción seleccionada.

NOTA

Una vez eliminadas, las canciones no se pueden recuperar.

1. Antes de empezar, seleccione la canción que desea eliminar (pág. 7).
2. Siga la secuencia de pasos siguiente: Botón [MENU] → "SONG" → Botón [ENTER] → "ERASE" → Botón [ENTER]. Aparece el mensaje "Are you sure?".
3. Para eliminar la canción, pulse el botón [ENTER]. La canción se eliminará.

Tomar la guitarra durante la reproducción de una canción

Puede disfrutar de tocar la guitarra al tiempo que su canción favorita se reproduce como fondo.



1. Pulse el botón [▶] (PLAY).

La canción empezará a reproducirse.

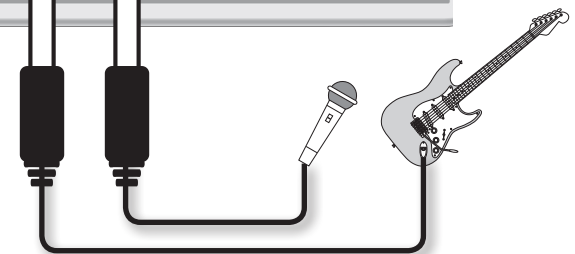
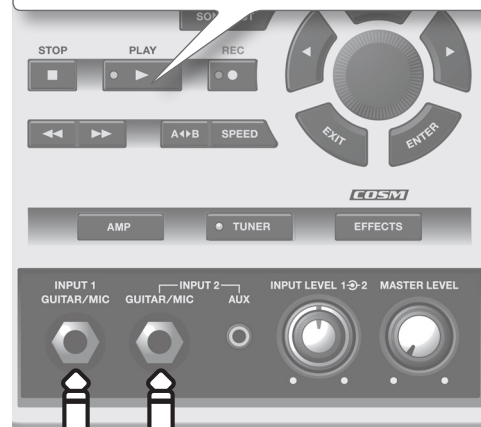

2. Gire el mando [MASTER LEVEL] gradualmente hacia la derecha hasta alcanzar el nivel de volumen que desee.
3. Gire el mando [INPUT LEVEL 1] y el mando [INPUT LEVEL 2] hasta el nivel mínimo (gírelos todo lo posible hacia la izquierda).
4. Mientras toca la guitarra, gire gradualmente el mando [INPUT LEVEL 1] o el mando [INPUT LEVEL 2] hacia la derecha hasta alcanzar el nivel de volumen que desee.
5. Pulse el botón [■] (STOP) para detener la canción.

RECUERDE

- Si pulsa el botón [■] (STOP) cuando la canción está detenida, la posición de reproducción de la canción volverá al principio (00:00).
 - Pulse el botón [◀] (Rebobinado) o el botón [▶] (Avance rápido) para mover la posición de reproducción de la canción hacia atrás o hacia adelante respectivamente.
 - Podrían producirse ruidos extraños (retorno), en función de la ubicación de los micrófonos con respecto a los altavoces. Esto puede remediarse:
 1. Cambiando la orientación de los micrófonos.
 2. Aumentando la distancia de separación entre los micrófonos y los altavoces.
 3. Bajando los niveles de volumen.
- * Cuando conecte un micrófono, seleccione un efecto entre las categorías disponibles para micrófonos (pág. 10). Asimismo, cambie la sensibilidad de entrada del conector INPUT a MIC (pág. 23).

Tocar la guitarra mientras se reproduce una canción en un reproductor de audio

Use un cable conector miniclavija estéreo (disponible en el mercado) adecuado para el dispositivo.

Reproductor de audio digital, etc.

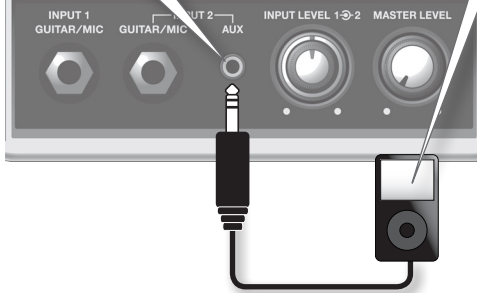

RECUERDE

Cuando se conectan instrumentos al conector INPUT 2 (GUITAR/MIC) y al conector INPUT 2 (AUX), solo se puede usar el instrumento conectado al conector INPUT 2 (AUX).

Cambio del modo de reproducción

Puede cambiar cómo se reproducen las canciones.

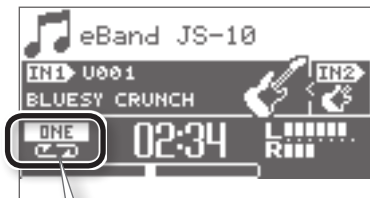

Icono	Explicación
	La canción actual se reproduce hasta el final y se detiene.
	La canción seleccionada se reproduce repetidamente.
	Las canciones de la lista se reproducen en orden. *
	Las canciones de la lista se reproducen en orden. La reproducción continúa hasta que se pulsa el botón [■] (Stop). *
	Las canciones de la lista se reproducen en orden aleatorio. *
	Las canciones de la lista se reproducen en orden aleatorio. La reproducción continúa hasta que se pulsa el botón [■] (Stop). *
	La posición de tiempo "A" queda registrada ("Repetición de la reproducción de un segmento específico (AB REPEAT)" (pág. 12)).
	La reproducción se repetirá entre las posiciones de tiempo "A" y "B" ("Repetición de la reproducción de un segmento específico (AB REPEAT)" (pág. 12)).

RECUERDE

Cuando selecciona un modo de reproducción marcado con un asterisco (*), la canción actual se reproducirá hasta el final y se detendrá si aparece una pantalla que no es la "Pantalla inicial" (pág. 4).

Afinación

Use el afinador en el JS-10 para afinar la guitarra o el bajo conectado a INPUT 1 o INPUT 2.

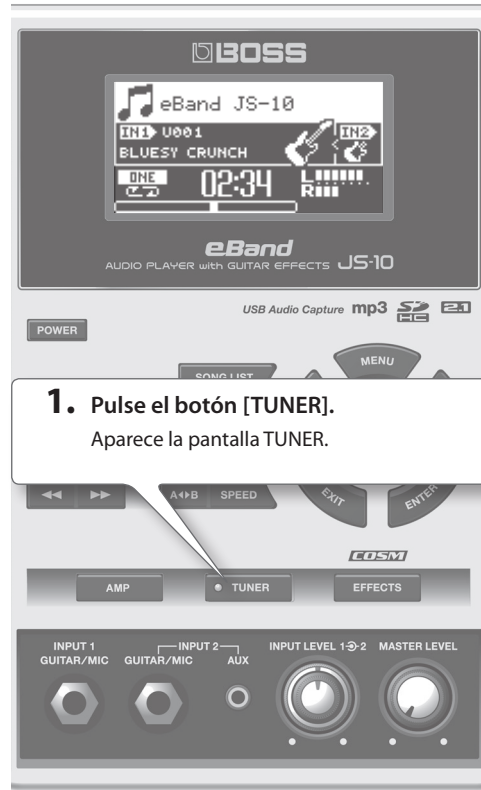

1. Pulse el botón [TUNER]. Aparece la pantalla TUNER.

PITCH

Establece la frecuencia de A4 (nota "La" media en un teclado de piano).

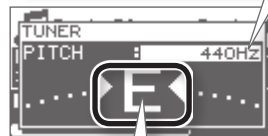

2. Ajuste la afinación hasta que se muestre el tono deseado y ambos triángulos estén iluminados.

Icono	Explicación
	Demasiado bajo
	Afinado
	Demasiado alto

RECUERDE

El botón [TUNER] se iluminará cuando la afinación haya concluido.

Afinación estándar

	7ª	6ª	5ª	4ª	3ª	2ª	1ª
Guitarra	B	E	A	D	G	B	E
Bajo			B	E	A	D	G

Grabación de interpretaciones

Puede grabar los sonidos tal como se escuchan a través del JS-10.

1. Para grabar mientras se reproduce la canción, pulse primero el botón [▶] (PLAY) y, a continuación, el botón [●] (REC).

La canción se reproducirá y se grabará junto con los sonidos que entran por el conector INPUT 1 y el conector INPUT 2.

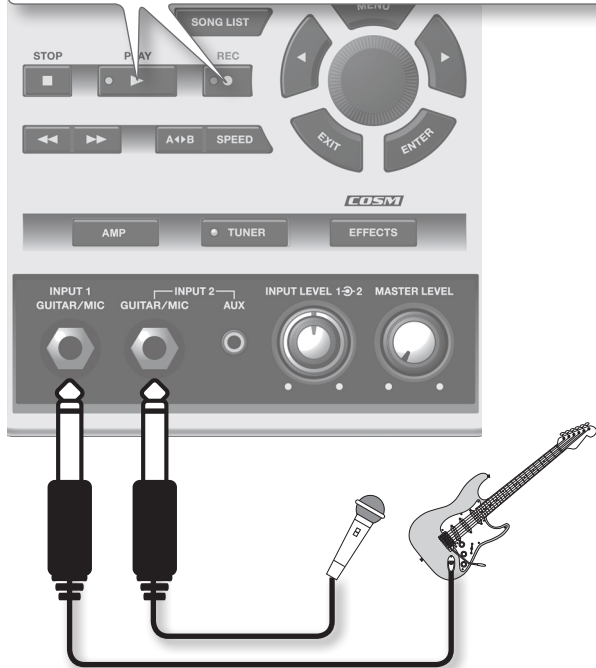

RECUERDE

Para grabar únicamente los sonidos que entran por el conector INPUT 1 y el conector INPUT 2, pulse solamente el botón [●] (REC) sin pulsar primero el botón [▶] (PLAY) (es decir, no reproduzca la canción).

2. Pulse el botón [■] (STOP) para detener la grabación.

Aparece el mensaje emergente REC END.



3. Decida qué quiere hacer con la grabación.

Icono	Explicación
SAVE	La grabación se guarda en la categoría "USER" de la lista de canciones.
ERASE	La grabación se elimina. (El contenido grabado no se guardará.)
PREVIEW (Pulse el botón [▶] (PLAY))	Escuche la grabación.

RECUERDE

A los datos grabados (canciones) se les asigna automáticamente el nombre "SONG****": (nombre original de la canción)" (donde **** indica el número). No obstante, si el nombre de la canción original se ha editado con eBand Song List Editor, será "SONG****".

Cambio de efectos

Los efectos internos se pueden cambiar.

1. Seleccione IN1 o IN2.

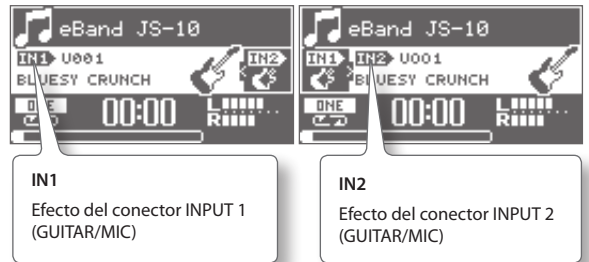

IN1
Efecto del conector INPUT 1
(GUITAR/MIC)

IN2
Efecto del conector INPUT 2
(GUITAR/MIC)

RECUERDE

El efecto no se aplicará al conector AUX.

2. Pulse el botón [EFFECTS].

Aparece la pantalla PATCH SELECT.

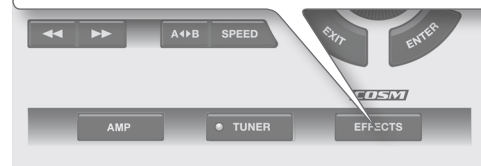

3. Seleccione una categoría.



Uso	Categoría
Para guitarra	BLUES
	Soul Funk
	Jazz
	LIVERPOOL
	70's HARD ROCK
	80's METAL
	MODERN METAL
	West Coast
Para bajo	Fuzz Rock
	STUDIO
	PROGRESSIVE
	SWAG ROCK
Para micrófono	COUNTRY
	PUNK POP
Para patch de usuario	USER PATCH

* Cuando conecte un micrófono, seleccione un efecto entre las categorías disponibles para micrófonos (pág. 10). Asimismo, cambie la sensibilidad de entrada del conector INPUT a MIC (pág. 23).

4. Seleccione un patch



RECUERDE

En los ajustes predeterminados de fábrica, los patches de efecto adecuados ya se han asignado a cada canción de la tarjeta SD suministrada. Para obtener más información, consulte "Cambio del patch cuando se cambia la canción (PATCH SYNC)" (pág. 22).

Cambio de la velocidad de las canciones

La velocidad de reproducción de las canciones se puede cambiar. Esta función le permite ralentizar el tempo de la canción para practicar pasajes más rápidos o difíciles. El cambio de la velocidad de la canción no tendrá efecto alguno sobre el tono.

1. Pulse el botón [SPEED].



2. Seleccione SPEED.



3. Pulse el botón [ENTER].

Defina SPEED como "ON" para cambiar la velocidad.

4. Establezca la velocidad de reproducción.

Puede ajustar la velocidad en un intervalo de 50 a 150 (%). Normalmente, la velocidad está establecida en 100.

RECUERDE

Cuando se cambia la velocidad, el icono "S" aparece en la pantalla inicial para indicar el cambio de la velocidad.



Cambio del tono de las canciones

Puede cambiar únicamente el tono sin cambiar la velocidad de reproducción de las canciones.

1. Pulse el botón [SPEED].

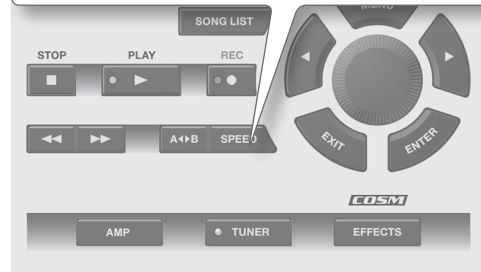

2. Seleccione PITCH o FINE.



3. Pulse el botón [ENTER].

PITCH FINE queda definido como "ON". El tono de la canción se puede cambiar ahora.

4. Aplique los ajustes para PITCH o FINE.

El tono se cambia.

Puede cambiar el ajuste de PITCH en el intervalo -6 a +7 (en pasos de semitono).

Puede cambiar el ajuste de FINE en el intervalo -50 a +50 (en pasos precisos de 1 centésima).

RECUERDE

- Cuando se cambia el tono, el icono "P" aparece en la pantalla inicial para indicar el cambio del tono.



- Si se define una CLAVE en los parámetros de la canción (pág. 21), el indicador KEY funciona conforme a los ajustes de PITCH.



Indicador KEY



Cancelación del sonido central (Center Cancel)

Las canciones se pueden reproducir con el sonido central cancelado.

1. Pulse el botón [SPEED].



2. Seleccione CENTER CANCEL.



3. Pulse el botón [ENTER].

Defina CENTER CANCEL como "ON".

4. Especifique la posición del sonido que desea cancelar.

"C0" cancela el sonido central, mientras que "L**" cancela el sonido izquierdo y "R**" el sonido derecho.

RECUERDE

- Center Cancel también se aplica a los sonidos de entrada que llegan por el conector INPUT 2 (AUX) y el puerto USB COMPUTER.
- Algunos sonidos no se pueden cancelar por completo.
- Cuando la función Center Cancel está activada, el icono "C" aparece en la pantalla inicial para indicar que está activa.



Repetición de la reproducción de un segmento específico (AB REPEAT)

Utilice esta función para practicar solos de guitarra y en otras situaciones donde desee practicar una sola sección que se reproduce repetidamente.

1. Pulse el botón [▶] (PLAY).
2. Pulse el botón [A◀▶B] en el punto inicial y también en el punto final del segmento que se va a repetir.

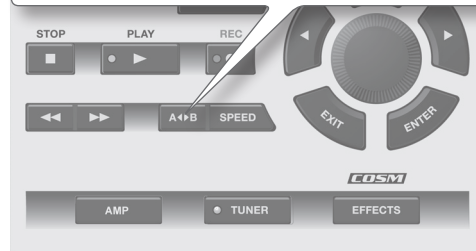

La reproducción del segmento AB REPEAT se repetirá.

Para desactivar AB REPEAT, vuelva a pulsar el botón [A◀▶B].

Ajuste preciso del segmento AB REPEAT

Puede ajustar de modo preciso los puntos inicial y final del segmento que se va a repetir.

1. Siga la secuencia de pasos siguiente: Botón [MENU] → "AB EDIT" → Botón [ENTER].
2. En la pantalla AB EDIT, ajuste el punto inicial (A) y el punto final (B).



RECUERDE

- Puede pulsar [ENTER] en la pantalla AB EDIT para activar y desactivar alternativamente la función AB REPEAT.
- Con los datos MP3, es posible que no pueda reproducir el sonido a partir de un momento específico (la interpretación comienza cerca del tiempo especificado).
- El intervalo entre A y B no puede ser menos de un segundo.

Importación de canciones desde un PC al JS-10 (eBand Song List Editor)

eBand Song List Editor es una solución de software que se ejecuta en el PC.

Puede realizar las siguientes tareas conectando el PC al JS-10 con un cable USB e iniciando la aplicación eBand Song List Editor.

- Importar canciones de discos CD de música en el JS-10
- Importar archivos WAV y MP3 del ordenador al JS-10
- Editar la información de las canciones almacenadas en el JS-10

RECUERDE

Para obtener más información sobre cómo usar el software eBand Song List Editor, consulte la Ayuda de eBand Song List Editor.

Antes de utilizar eBand Song List Editor

Prepare eBand Song List Editor para usarlo en el PC.

Conexión del JS-10 al PC

1. Siga la secuencia de pasos siguiente: Botón [MENU] → "SYSTEM" → Botón [ENTER] → "USB MODE" → Botón [ENTER] → "eBAND SONG LIST EDITOR" → Botón [ENTER].
2. Conecte el PC y el JS-10 con el cable USB suministrado.

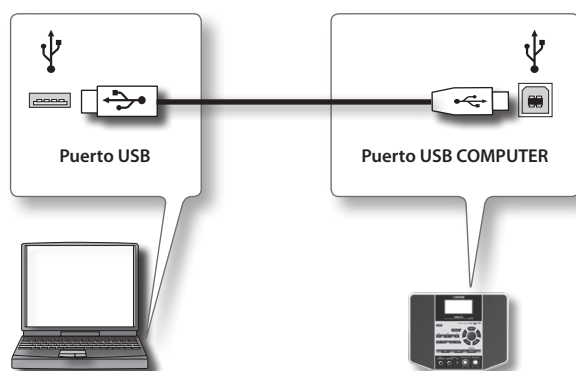

Instalación de eBand Song List Editor en el PC

Instale en el ordenador la aplicación eBand Song List Editor incluida en la tarjeta SD que se entrega con el JS-10.

RECUERDE

- Si la versión más reciente de eBand Song List Editor ya está instalada en el PC, continúe en "Inicio de eBand Song List Editor" (pág. 13).
- Para explicar los procedimientos del ordenador se usará Mi PC en Windows y Finder en Mac OS.

1. En el ordenador, localice las carpetas incluidas en "JS-10 EBAND".
2. Haga doble clic en uno de los archivos indicados a continuación.

Nombre de archivo	SO compatible
Win.zip	Windows 7, Vista o XP
Mac.dmg	Mac OS

El contenido del archivo se muestra.

3. Copie la carpeta "Song List" en su PC.
RECUERDE
Se recomienda copiarla en una carpeta que pueda encontrar luego con facilidad.
4. Si trabaja con Windows, cierre la ventana "Win.zip". Si trabaja con Mac OS, arrastre el icono "Mac" al icono Expulsar del Dock.
5. Lea el archivo ReadmeEN.txt que encontrará en la carpeta "Song List" que acaba de copiar en el PC y, seguidamente, instale eBand Song List Editor.

Inicio de eBand Song List Editor

Usuarios de Windows

1. En el ordenador, haga clic en el botón [Inicio] → [Todos los programas] → "eBand Song List Editor" → "eBand Song List Editor".

Usuarios de Mac OS

1. Haga doble clic en la carpeta Aplicación → Carpeta Roland → Carpeta eBand Song List Editor → "eBand Song List Editor".

Utilización de eBand Song List Editor

Botón [Import]
Importa los archivos de audio (WAV/MP3) desde el PC al JS-10.

Botón [Export]
Convierte la canción eBand seleccionada al formato WAV y la escribe en el PC.

Botón [Delete]
Elimina la canción seleccionada.

Botón [Write]
Guarda en la tarjeta SD el contenido editado en el área de lista.

Botón [Disconnect]
Desconecta la comunicación entre el JS-10 y el PC.

Botón [CD Ripping]
Copia (lee y guarda) las canciones de un CD de audio (pág. 15).

Botones del modo de lista
Cambian la lista de canciones (Song/Rhythm/User) mostrada en el "área de lista".

Área de lista
Puede editar la información de la canción en esta área. Al hacer clic en los botones de modo de lista (Song/Rhythm/User) cambiará el contenido mostrado en esta área.

Song Name	Artist	Album	Type	Protect
Demo:Guide to eBand	~BOSS Corporation	~BOSS Corporation	eBand	On
Rock:Bluesy Rock (Key:G)	~BOSS Corporation	~BOSS Corporation	eBand	On
Rock:Bluesy Rock (Bs&Dr, Key:G)	~BOSS Corporation	~BOSS Corporation	eBand	On
Rock:Organ Rock (Key:D)	~BOSS Corporation	~BOSS Corporation	eBand	On
Rock:Organ Rock (Bs&Dr, Key:D)	~BOSS Corporation	~BOSS Corporation	eBand	On
Rock:Slow Rock (Key:C)	~BOSS Corporation	~BOSS Corporation	eBand	On
Rock:Slow Rock (Bs&Dr, Key:C)	~BOSS Corporation	~BOSS Corporation	eBand	On
Rock:Stone Rock (Key:A)	~BOSS Corporation	~BOSS Corporation	eBand	On
Rock:Stone Rock (Bs&Dr, Key:A)	~BOSS Corporation	~BOSS Corporation	eBand	On
Rock:Piano Rock (Key:F#m)	~BOSS Corporation	~BOSS Corporation	eBand	On
Rock:Fast Rock (Key:D)	~BOSS Corporation	~BOSS Corporation	eBand	On
Rock:Fast Rock (Bs&Dr, Key:D)	~BOSS Corporation	~BOSS Corporation	eBand	On
Rock:Medium Rock1 (Key:D)	~BOSS Corporation	~BOSS Corporation	eBand	On
Rock:Medium Rock1 (Bs&Dr, Key:D)	~BOSS Corporation	~BOSS Corporation	eBand	On
Rock:Medium Rock2 (Key:Am)	~BOSS Corporation	~BOSS Corporation	eBand	On
Rock:Medium Rock2 (Bs&Dr, Key:Am)	~BOSS Corporation	~BOSS Corporation	eBand	On
Rock:Straight Rock (Key:A)	~BOSS Corporation	~BOSS Corporation	eBand	On
Rock:Pink Echo (Key:Gm)	~BOSS Corporation	~BOSS Corporation	eBand	On
Rock:Pink Echo (Bs&Dr, Key:Gm)	~BOSS Corporation	~BOSS Corporation	eBand	On
Rock:Clavi Rock (Key:Em)	~BOSS Corporation	~BOSS Corporation	eBand	On
Rock:Reggae Punk (Key:A)	~BOSS Corporation	~BOSS Corporation	eBand	On
Rock:Reggae Punk (Bs&Dr, Key:A)	~BOSS Corporation	~BOSS Corporation	eBand	On
Rock:Funkv Rhthm (Key:E)	~BOSS Corporation	~BOSS Corporation	eBand	On

RECUERDE

- El JS-10 puede gestionar hasta 4.000 canciones.

Copia de canciones de un disco CD en el JS-10 (Ripping)

Puede copiar las canciones de los discos CD de música en el JS-10. Las canciones copiadas se añaden a la lista de canciones seleccionada con el botón de modo de lista (botón [Song], botón [Rhythm] o botón [User]).

RECUERDE

Para copiar un CD de música, necesitará derechos de administrador en el PC.

1. Haga clic en un botón de modo de lista para seleccionar la lista de canciones a la que desea añadir la canción.

Decida a qué lista de canciones se van a añadir las canciones copiadas.

2. Inserte el CD que desea copiar en la unidad de CD del ordenador.

3. Haga clic en el botón [CD Ripping] de eBand Song List Editor.

Aparece la pantalla CD Ripping en el monitor del PC.

Botón [Obtain again]
 Descarga y vuelve a mostrar los nombres de los títulos y los nombres de los intérpretes.
 Su PC debe estar conectado a Internet.

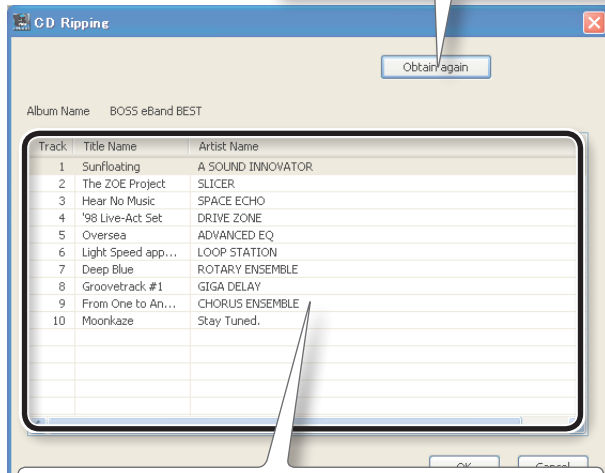

Información de pistas
 Se muestran los números de pista de las canciones del CD de música. Si el PC está conectado a Internet, Gracenote® MusicID obtiene los nombres de las canciones y de los intérpretes, y los muestra automáticamente.
 No obstante, la información disponible puede variar en función del CD.

4. En eBand Song List Editor, seleccione la canción que desea copiar.

5. Haga clic en el botón [OK].

La canción seleccionada se copiará en la tarjeta SD del JS-10. Cuando el proceso de copia ha finalizado, la canción se añadirá a la lista de canciones.

RECUERDE

No copie ninguna canción mientras se está reproduciendo el CD de música en el PC. Si lo hace, la canción copiada podría recoger ruidos.

Selección del formato de canción cuando se copian las canciones

Aquí se explica cómo seleccionar el formato de las canciones cuando se copian las canciones del CD en el JS-10.

1. Realice la configuración haciendo clic en "Conserve Card Memory" en el menú "Options".

Conserve Card Memory	Formato de importación
ON (Seleccionado)	Formato de canción eBand Los datos se comprimen y se importan dándole prioridad a la capacidad de la tarjeta.
OFF (Sin seleccionar)	Formato WAV Los datos se importan dándole prioridad a la calidad del sonido (sin comprimir).

RECUERDE

El ajuste predeterminado es "ON" (Conserve Card Memory).

Formatos de archivo que se pueden importar

Los tipos y formatos de archivo que se pueden importar con eBand Song List Editor son los siguientes.

Formato MP3

Formato	Ajustes
Frecuencia de muestreo	44,1 kHz
Velocidad de bits	64 K – 320 Kbps
Extensión del nombre de archivo	.mp3 (no distingue entre mayúsculas y minúsculas)
Duración	Un segundo como mínimo

RECUERDE

- Los archivos MP3 se importan como formato MP3, independientemente del ajuste de "Conserve Card Memory".
- Si el archivo MP3 que se está importando contiene etiquetas ID3 para el nombre de la canción, nombre del intérprete y el título del álbum, esta información también se puede importar.

Formato WAV

Formato	Ajustes
Frecuencia de muestreo	44,1 kHz
Velocidad de bits de cuantificación	16 bits
Codificación	Sin comprimir (lineal)
Extensión del nombre de archivo	.wav (no distingue entre mayúsculas y minúsculas)
Duración	Un segundo como mínimo

Edición de la información de canción

Puede editar la información de la canción (información de la canción, nombre del intérprete y título del álbum) de las canciones guardadas en el JS-10. La información de la canción editada se muestra en la pantalla del JS-10.

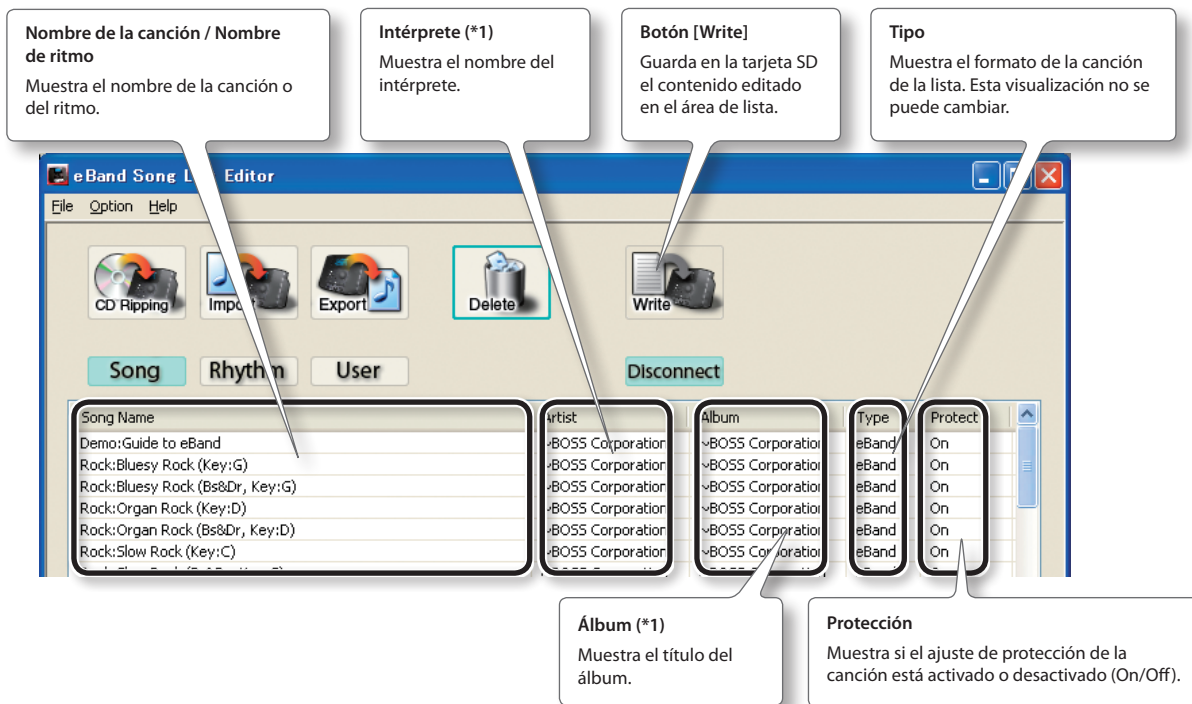

RECUERDE

- (*1) Cuando la lista de canciones mostrada en el área de lista es "Rhythm" o "User", no se mostrará la información de "Album" ni "Artist".
- Puede almacenar hasta 2.000 títulos de álbumes y nombres de intérpretes combinados en el JS-10.
- eBand Song List Editor le permite usar caracteres de doble byte (como el japonés) para los nombres de las canciones, nombres de los intérpretes y títulos de álbumes. Asimismo, puede mostrar nombres de canciones de doble byte, si dichas canciones se importan en el JS-10 con eBand Song List Editor.

Introducción de texto

1. Seleccione la celda que desea editar.

Si trabaja con Windows, haga clic con el botón derecho del ratón en la celda correspondiente.
Si trabaja con Mac OS, haga doble clic en la celda correspondiente.

2. Escriba el texto.

3. Cuando acabe de escribir lo necesario, pulse la tecla [Intro] (o la tecla [Retorno]) del teclado de su ordenador.

El texto introducido queda confirmado.

RECUERDE

Para obtener más información sobre cómo introducir texto, consulte el documento "Using eBand Song List Editor" (PDF) al que puede acceder desde el menú Ayuda de eBand Song List Editor.

Almacenamiento de la información editada

1. Haga clic en el botón [Write].

La información editada se guardará en la tarjeta SD del JS-10.

NOTA

Tras editar la información de la canción, asegúrese de hacer clic en el botón [Write]. Si sale de eBand Song List Editor sin guardarla o se desconecta del PC, la información editada se perderá.

Fin de la conexión con el PC

1. Haga clic en el botón [Disconnect] en eBand Song List Editor.

2. Pulse el botón [EXIT] en el JS-10.

Aparece el mensaje "Are you sure?".

3. Para poner fin a la conexión, pulse el botón [ENTER] en el JS-10.

* Para volver a usar eBand Song List Editor, siga el procedimiento indicado en "Conexión del JS-10 al PC" (pág. 13).

Edición de efectos

Aquí se explica cómo editar los efectos incorporados en el JS-10 y cómo crear su propio sonido favorito.

Edición visual del sonido (EZ EDIT)

Puede crear sonidos de forma intuitiva utilizando cuadrículas visuales de formas de sonido (gráficos de dos ejes), que le permiten ajustar varios parámetros con un solo control.

1. Seleccione cuál de los dos efectos disponibles desea editar.

Seleccione "IN1" para editar el efecto del conector INPUT 1 y seleccione "IN2" para editar el efecto del conector INPUT 2.

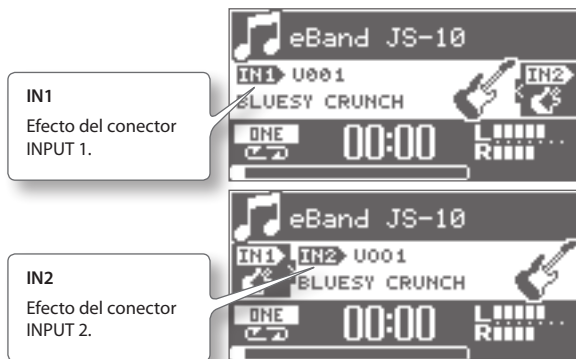

2. Pulse el botón [EFFECTS].

Aparece la pantalla PATCH SELECT.

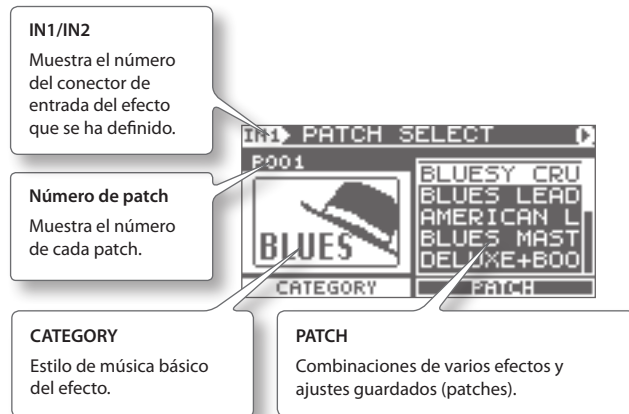

3. Seleccione la categoría del sonido que desea crear en CATEGORY.

4. Pulse el botón [▶] (Cursor).

El cursor se mueve hasta PATCH.

5. Seleccione el sonido más similar a lo que tiene pensado en PATCH.

6. Pulse el botón [▶] (Cursor).

Aparece la pantalla EZ EDIT.

Ajuste los parámetros con el cursor y el mando.

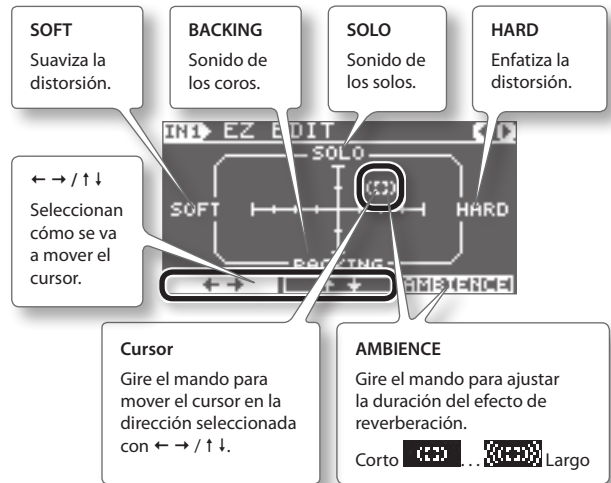

NOTA

Si cambia los patches antes de guardar un efecto editado, la información editada se perderá. La información editada también se perderá si cambia las canciones con el parámetro PATCH SYNC definido como ON, porque los patches se cambiarán al mismo tiempo. Para guardar la información editada, consulte "Almacenamiento de patches" (pág. 19).

RECUERDE

Puede editar los patches de un modo todavía más preciso. Consulte "Edición avanzada de sonidos (PATCH EDIT)" (pág. 18).

Edición avanzada de sonidos (PATCH EDIT)

Las distintas combinaciones de varios efectos y ajustes se guardan en los patches de efectos.

Aquí se explica cómo usar PATCH EDIT para editar todos los parámetros en estos efectos.

1. Siga el procedimiento explicado en “Edición visual del sonido (EZ EDIT)” (pág. 17) para que aparezca la pantalla EZ EDIT.

2. Pulse el botón [▶] (Cursor) una serie de veces.

Aparece la pantalla PATCH EDIT.

Cursor
Seleccione el efecto que desea editar.





DIAL
Gire el mando para activar y desactivar el efecto seleccionado.

ENTER
Confirma el efecto seleccionado (lleva al paso 3).

3. Pulse el botón [ENTER].

Aparece una pantalla para editar los efectos (las ilustraciones siguientes corresponden a la pantalla AMP y la pantalla MOD SELECT).

Símbolos de desplazamiento de páginas (◀) (▶)
Cuando estos símbolos están visibles, aparecen otras pantallas de edición al pulsar los botones [◀] [▶] (cursor).

ENTER
Activa y desactiva el efecto.

RECUERDE

- Puede hacer que aparezca la pantalla AMP pulsando el botón [AMP] del panel delantero.
- Para obtener más información sobre los parámetros de los efectos, consulte “Lista de parámetros de efectos” (pág. 31).

MENÚ de una pantalla EFFECT

En las pantallas relacionadas con los efectos como PATCH SELECT o PATCH EDIT, pulse el botón [MENU] para que aparezca la pantalla EFFECT MENU.



EFFECT MENU	Explicación
WRITE/NAME	Guarda el patch que se está editando en ese momento (o copia el patch seleccionado actualmente).
EXCHANGE	Intercambia el patch seleccionado actualmente por otro patch.
INITIALIZE	Restaura los ajustes de efectos a su estado predeterminado de fábrica.

RECUERDE

Las opciones del MENÚ seleccionado difieren en función de la pantalla o la ubicación del cursor.

Almacenamiento de patches

El almacenamiento de los ajustes de efecto como patches le permite aplicarlos en cualquier momento.

NOTA

Si cambia los ajustes de efecto editados sin guardar o cambia las canciones, la información editada se perderá.

1. En una pantalla para editar efectos, siga la secuencia de pasos siguiente: Botón [MENU] → "WRITE/NAME" → Botón [ENTER].

Aparece la pantalla PATCH WRITE.

Seleccione el número de patch (U001-U100) del destino de almacenamiento.

Use los botones [◀] [▶] (Cursor) y el mando para especificar los nombres.

ENTER
Los ajustes del efecto actual se guardarán en el número de patch seleccionado.

RECUERDE

Use los botones siguientes para eliminar texto o insertar espacios.

Botón	Explicación
Botón [◀◀] (Rebobinado)	Cambia entre mayúsculas y minúsculas.
Botón [▶▶] (Avance rápido)	Cambia el tipo de caracteres (letras/números/símbolos).
Botón [SPEED]	Inserta un espacio en blanco en la posición del cursor.
Botón [A◀▶B]	Elimina el carácter y desplaza los caracteres siguientes hacia la izquierda.

2. Pulse el botón [ENTER].

El efecto se guardará.

Copia de un patch

Llame al patch (pág. 10) que desea copiar y guárdelo con un número de patch diferente, como se muestra en "Almacenamiento de patches" (pág. 19).

Intercambio de dos patches (EXCHANGE)

Puede intercambiar el número de patch actual con otro número de patch.

1. En la pantalla PATCH SELECT, siga la secuencia de pasos siguiente: Botón [MENU] → "EXCHANGE" → Botón [ENTER]. Aparece la pantalla PATCH EXCHANGE.

Seleccione el número del patch que desea sustituir.

Número del patch seleccionado actualmente

ENTER
Sustituye el número de patch.

Inicialización de los ajustes de efecto (INITIALIZE)

La inicialización de un efecto establece la configuración del efecto en sus valores estándar.
Use esta función cuando desee crear un patch de efecto desde cero.

1. En una pantalla para editar efectos, siga la secuencia de pasos siguiente: Botón [MENU] → "INITIALIZE" → Botón [ENTER]. Aparece el mensaje "Are you sure?".

2. Pulse el botón [ENTER].

La configuración de los efectos se establecerá en sus valores estándar.

Copia de seguridad de los datos de una tarjeta SD en un PC (BACK UP)

Aquí se explica cómo hacer una copia de seguridad de los datos de una tarjeta SD en el ordenador.

RECUERDE

Para explicar los procedimientos del ordenador se usará Mi PC en Windows y Finder en Mac OS.

1. Siga el procedimiento indicado en "Cambio de la función del puerto USB COMPUTER" (pág. 24) y ajuste USB MODE en "eBand SONG LIST EDITOR".
2. Conecte el PC al JS-10 con un cable USB.

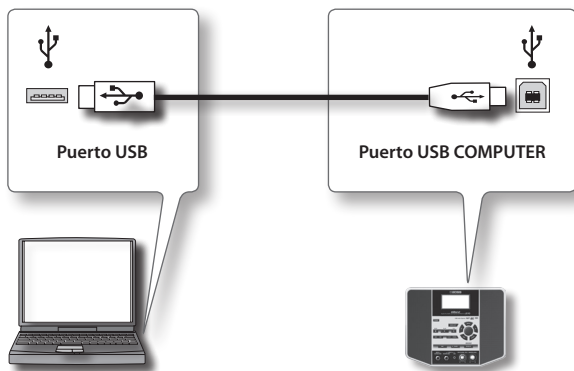

3. En el ordenador, localice las carpetas incluidas en "JS-10 EBAND".

RECUERDE

Es posible que aparezca "Disco extraíble (*)" en vez del icono de "JS-10 EBAND".

4. Copie (mediante arrastrar y soltar) toda la carpeta ROLAND que está dentro del icono "JS-10 EBAND" en una carpeta del ordenador.

NOTA

Copie toda la carpeta ROLAND. Si solo copia partes de la carpeta ROLAND, es posible que los datos no puedan utilizarse como datos de copia de seguridad.

5. Desconecte el JS-10 del ordenador.

- En Windows 7
En la parte inferior derecha de la pantalla, haga clic en el icono [] → icono [] y, finalmente, haga clic en "Expulsar JS-10 EBAND".
- En Windows Vista/XP
En la parte inferior derecha de la pantalla, haga clic en el icono [] ([] en XP) y luego haga clic en "Quitar el dispositivo de almacenamiento masivo USB de forma segura".
- En Mac OS
Arrastre el icono "JS-10 EBAND" hasta el icono de expulsión en el Dock.

RECUERDE

Puede hacer una copia de seguridad de los patches de efecto en una tarjeta SD. Para obtener más información, consulte "Copia de seguridad de los patches de efecto del usuario en una tarjeta SD" (pág. 24).

6. Pulse el botón [EXIT].
Aparece el mensaje "Are you sure?".
7. Para poner fin a la conexión, pulse el botón [ENTER] en el JS-10.

Recuperación de la copia de seguridad de los datos de un PC en la tarjeta SD (RECOVERY)

Utilice este procedimiento para restaurar en tarjetas SD los datos del JS-10 de los que se ha hecho copia de seguridad anteriormente en un ordenador.

RECUERDE

Para explicar los procedimientos del ordenador se usará Mi PC en Windows y Finder en Mac OS.

1. Siga el procedimiento indicado en "Cambio de la función del puerto USB COMPUTER" (pág. 24) y ajuste USB MODE en "eBand SONG LIST EDITOR".

2. Conecte el PC al JS-10 con un cable USB.

3. Abra el icono "JS-10 EBAND" y lleve la carpeta ROLAND a la papelera (elimínela).

RECUERDE

Es posible que aparezca "Disco extraíble (*)" en vez del icono de JS-10.

4. Copie (mediante arrastrar y soltar) la carpeta ROLAND de la que se ha hecho una copia de seguridad en el ordenador al icono "JS-10 EBAND" y suéltela en él.

NOTA

- La recuperación (copia) de los datos de copia de seguridad del ordenador en una tarjeta SD produce la pérdida del contenido de la tarjeta anterior a la recuperación y se restauran los datos en el momento en que se realizó la copia de seguridad de los datos.
- Copie toda la carpeta ROLAND. Si solo copia partes de la carpeta ROLAND, es posible que los datos no puedan utilizarse como datos de copia de seguridad.
- Cuando vaya a recuperar los datos de los que ha hecho una copia de seguridad, asegúrese de salir de eBand Song List Editor.

5. Desconecte el JS-10 del ordenador.

- En Windows 7
En la parte inferior derecha de la pantalla, haga clic en el icono [] → icono [] y, finalmente, haga clic en "Expulsar JS-10 EBAND".
- En Windows Vista/XP
En la parte inferior derecha de la pantalla, haga clic en el icono [] ([] en XP) y luego haga clic en "Quitar el dispositivo de almacenamiento masivo USB de forma segura".
- En Mac OS
Arrastre el icono "JS-10 EBAND" hasta el icono de expulsión en el Dock.

6. Pulse el botón [EXIT].

Aparece el mensaje "Are you sure?".

7. Para poner fin a la conexión, pulse el botón [ENTER] en el JS-10.

Cambio de los parámetros de las canciones

Las canciones contienen la información mostrada a continuación además de los datos de audio.

- Ajustes del volumen de reproducción
- Ajustes de protección de las canciones
- Ajustes de clave

Esta información se puede mostrar o cambiar.

RECUERDE

No puede cambiar los parámetros de las canciones que ha guardado en una memoria USB.

1. Seleccione una canción.
2. Siga la secuencia de pasos siguiente: Botón [MENU] → "SONG" → Botón [ENTER] → "SONG INFO" → Botón [ENTER]. Aparece la pantalla SONG INFO.
3. Cambie los ajustes.

KEY
Puede hacer que la clave se muestre (pág. 11) delante del nombre de la canción. Esto le permite comprobar rápidamente la clave de la canción.

SONG LEVEL
Define el volumen de reproducción de las canciones.

PROTECT
Si está activada, puede proteger las canciones para que no se le apliquen cambios ni se borren.

Vista de la información de la canción

Puede ver la información de la canción seleccionada.

1. En la pantalla SONG INFO, pulse el botón [▶] (Cursor) varias veces.

Aparece la pantalla SONG INFO.

TYPE
Muestra el tipo de canciones.

LENGTH
Muestra la duración (hora:min:s) de las canciones.

SIZE
Muestra el tamaño de las canciones.

Nombres de canciones

Aquí se explica cómo ponerle nombre a las canciones, o cambiárselo.

RECUERDE

Si ha usado eBand Song List Editor para editar la información de la canción (pág. 16), copiar canciones (pág. 15) o importar canciones (pág. 22), no podrá añadir ni cambiar el nombre de esas canciones con el procedimiento siguiente. Cuando desee añadir o cambiar el nombre de esa canción, use eBand Song List Editor.

1. Seleccione una canción.
2. Siga la secuencia de pasos siguiente: Botón [MENU] → "SONG" → Botón [ENTER] → "SONG NAME" → Botón [ENTER]. Aparece la pantalla SONG NAME.
3. Póngale un nombre a la canción.

Use los botones [◀] [▶] (Cursor) y el mando para especificar los nombres.

ENTER
La canción recibe un nombre nuevo.

RECUERDE

Use los botones siguientes para eliminar texto o insertar espacios.

Botón	Explicación
Botón [◀▶] (Rebobinado)	Cambia entre mayúsculas y minúsculas.
Botón [▶▶] (Avance rápido)	Cambia el tipo de caracteres (letras/números/símbolos).
Botón [SPEED]	Inserta un espacio en blanco en la posición del cursor.
Botón [A◀▶B]	Elimina el carácter y desplaza los caracteres siguientes hacia la izquierda.

4. Pulse el botón [ENTER]. Aparece el mensaje "Are you sure?".
5. Pulse el botón [ENTER] para confirmar el nombre. Ahora la canción tiene un nombre nuevo.

Grabación de canciones en una memoria USB (Export)

Puede exportar las canciones eBand guardadas en una tarjeta SD a una memoria USB.

1. Conecte la memoria USB al puerto USB MEMORY.
2. Seleccione una canción en el JS-10.
3. Siga la secuencia de pasos siguiente: Botón [MENU] → "SONG" → Botón [ENTER] → "EXPORT" → Botón [ENTER]. Aparece la pantalla SONG EXPORT.



RECUERDE

El menú "EXPORT" no aparecerá si la memoria USB no se ha insertado aún.

4. Pulse el botón [ENTER] para exportar las canciones. La canción se escribirá en la memoria USB.

Importación de las canciones de la memoria USB en el JS-10 (Import)

Puede importar las canciones de la memoria USB en el JS-10.

1. Conecte la memoria USB al puerto USB MEMORY.
2. Seleccione una canción de la memoria USB.
3. Siga la secuencia de pasos siguiente: Botón [MENU] → "SONG" → Botón [ENTER] → "IMPORT" → Botón [ENTER]. Aparece la pantalla SONG IMPORT.

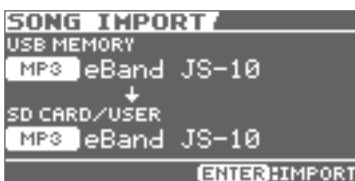

RECUERDE

El menú "IMPORT" no aparecerá si no se ha seleccionado una canción de la memoria USB.

4. Pulse el botón [ENTER]. La canción se guardará como USER en la tarjeta SD.

RECUERDE

Para obtener información sobre la configuración de la memoria en el JS-10 o los datos que se guardan, consulte "Configuración de la memoria en el JS-10" (pág. 38).

Cambio del patch cuando se cambia la canción (PATCH SYNC)

Si se define por adelantado un número de patch para una canción, puede accionar ese número de patch automáticamente cuando se cambia la canción.

RECUERDE

La función PATCH SYNC no se puede utilizar con las canciones de la memoria USB.

1. Siga la secuencia de pasos siguiente: Botón [MENU] → "PATCH SYNC" → Botón [ENTER].

Aparece la pantalla PATCH SYNC.

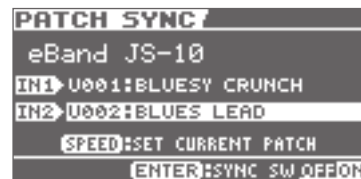

2. Aplique los ajustes de PATCH SYNC.

Defina el número de patch como IN1 para el efecto de INPUT 1, y como IN2 para el efecto de INPUT 2.

IN1/IN2	Explicación
OFF	El patch no cambiará cuando cambie las canciones.
P***	Acciona el número de patch predefinido especificado cuando se cambia la canción.
U***	Acciona el número de patch de usuario especificado cuando se cambia la canción.

Desactivación de la función PATCH SYNC

Puede activar o desactivar la función PATCH SYNC del JS-10. Defínala como OFF si desea que el número de patch establecido en PATCH SYNC se ignore siempre.

1. Pulse el botón [ENTER] en la pantalla PATCH SYNC.

Pulse el botón [ENTER] para cambiar alternativamente entre ON y OFF.

SYNC SW	Explicación
OFF	La función PATCH SYNC está desactivada. El número de patch definido en PATCH SYNC se ignorará y se usará el ajuste del efecto actual.
ON	La función PATCH SYNC está activada. Cuando cambie una canción, el patch cambia al número definido en PATCH SYNC.

Ajuste del patch actual en PATCH SYNC

Puede definir el número de patch del efecto actual en PATCH SYNC.

1. Alinee el cursor con el número de patch IN1 o el número de patch IN2 en la pantalla PATCH SYNC.

Alinee el cursor con el efecto que desea añadir a PATCH SYNC.

2. Pulse el botón [SPEED].

El número de patch actual se define en PATCH SYNC. La próxima vez que cambie a esta canción, el número de patch definido se aplicará automáticamente.

Especificación de ajustes de sonido

Aquí se explica cómo especificar los ajustes relacionados con la entrada y la salida de audio.

Cambio de la sensibilidad del conector INPUT

Seleccione la sensibilidad de entrada que coincide con la del dispositivo conectado a los conectores INPUT 1 e INPUT 2 (GUITAR/MIC) del JS-10.

1. Siga la secuencia de pasos siguiente: Botón [MENU] → "AUDIO SETTING" → Botón [ENTER] → "INPUT" → Botón [ENTER].

Aparece la pantalla INPUT.

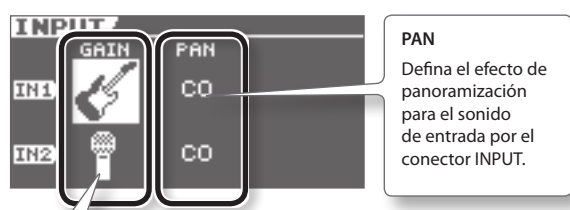

GAIN

Defina la sensibilidad de entrada.

GAIN	Explicación
	Seleccione esta opción cuando haya conectado una guitarra al conector INPUT.
	Seleccione esta opción cuando haya conectado un micrófono al conector INPUT.

RECUERDE

El icono de sensibilidad de entrada mostrado en la pantalla inicial cambia según los ajustes establecidos en GAIN.

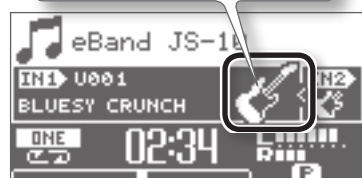

- * Cuando ajuste GAIN como micrófono, asegúrese de comprobar que el efecto de la categoría de micrófono se ha seleccionado de antemano.
- * Podrían producirse ruidos extraños (retorno) si ajusta GAIN como micrófono habiendo un efecto de guitarra seleccionado.
- * Asimismo, si cambia de una canción predeterminada de fábrica, el efecto de guitarra podría cambiar automáticamente al efecto establecido en PATCH SYNC (pág. 22) y producir ruidos extraños (retorno) repentinos. Si este es el caso, configure el ajuste SYNC SW de PATCH SYNC en OFF de forma que el patch no se pueda cambiar.

Ajuste del equilibrio de los rangos de frecuencias bajas y altas (Global EQ)

Aquí se explica cómo aplicar el ecualizador al sonido global del JS-10 y ajustar su equilibrio.

1. Siga la secuencia de pasos siguiente: Botón [MENU] → "AUDIO SETTING" → Botón [ENTER] → "EQ" → Botón [ENTER].

Aparece la pantalla GLOBAL EQ.

2. Aplique el ajuste GAIN a cada banda.



GLOBAL EQ	Explicación
LOW GAIN	Ajusta el volumen de los graves.
MID GAIN	Ajusta el volumen de la gama media.
HIGH GAIN	Ajusta el volumen de los agudos.

RECUERDE

Pulse el botón [ENTER] en la pantalla GLOBAL EQ para activar o desactivar el ecualizador.

Apagado de los altavoces del JS-10

Puede enviar el audio a través de los conectores LINE OUT del JS-10 a un dispositivo de reproducción externo (por ejemplo, un sistema estéreo componente). Si va a hacer esto, le interesa apagar los altavoces internos del JS-10.

1. Siga la secuencia de pasos siguiente: Botón [MENU] → "AUDIO SETTING" → Botón [ENTER] → "SPEAKER" → Botón [ENTER].

Aplique los ajustes de SPEAKER SW.

SPEAKER SW	Explicación
OFF	No se emitirá ningún sonido por los altavoces internos.
ON	El sonido se emitirá por los altavoces internos.

RECUERDE

La calidad tonal del sonido emitido por el conector OUTPUT cambia según los ajustes de SPEAKER SW. Esto no indica ninguna deficiencia de funcionamiento.

Ajustes del sistema para el JS-10

En la pantalla SYSTEM puede realizar toda una serie de ajustes para el JS-10.

1. Siga la secuencia de pasos siguiente: Botón [MENU] → "SYSTEM" → Botón [ENTER].

Aparece la pantalla MENU > SYSTEM.

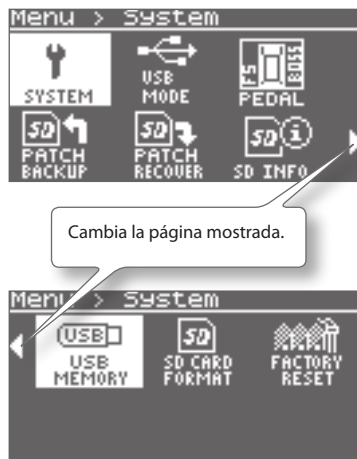

Cambio de la función del puerto USB COMPUTER

Aquí se explica cómo seleccionar la función del puerto USB COMPUTER del JS-10.

1. En la pantalla MENU > SYSTEM, siga la secuencia de pasos siguiente: "USB MODE" → Botón [ENTER].

Aparece el mensaje emergente USB MODE.



2. Especifique el ajuste para USB MODE.

USB MODE	Explicación
eBand SONG LIST EDITOR	Seleccione esta opción cuando vaya a usar eBand Song List Editor (pág. 13).
AUDIO	Seleccione esta opción cuando vaya a usar el JS-10 para escuchar el sonido procedente del PC o cuando vaya a usar el software del PC para grabar el sonido del JS-10 (pág. 27).

3. Pulse el botón [ENTER].

Asignación de funciones a los pedales

Puede asignar funciones a los pedales conectados al JS-10. Consulte "Uso de pedales y pedales de expresión" (pág. 30).

Copia de seguridad de los patches de efecto del usuario en una tarjeta SD

Puede hacer una copia de seguridad de los patches de efecto del usuario guardados en el JS-10 en una tarjeta SD.

1. En la pantalla MENU > SYSTEM, siga la secuencia de pasos siguiente: "PATCH BACKUP" → Botón [ENTER].

Aparece la pantalla PATCH BACKUP.



2. Pulse el botón [ENTER].

Aparece el mensaje "Are you sure?".

3. Pulse el botón [ENTER] para hacer una copia de seguridad del patch.

Se hará la copia de seguridad de los ajustes del efecto.

Restauración de la copia de seguridad de los parches de efecto del usuario almacenada en la tarjeta SD

Puede restaurar los parches de efecto del usuario de los que se ha guardado una copia de seguridad en la tarjeta SD.

1. En la pantalla MENU > SYSTEM, siga la secuencia de pasos siguiente: "PATCH RECOVER" → Botón [ENTER].

Aparece la pantalla PATCH RECOVER.



2. Especifique el ajuste para MODE.

MODE	Explicación
ALL USER PATCH	Todos los parches de usuario de los que se hizo una copia de seguridad se restaurarán en el JS-10.
ONE USER PATCH	En el JS-10 solo se restaurará el patch de usuario especificado.

- 2-1. Cuando seleccione ONE USER PATCH, seleccione también el número del patch de usuario que desea restaurar y el número del patch de usuario donde desea restaurarlo.

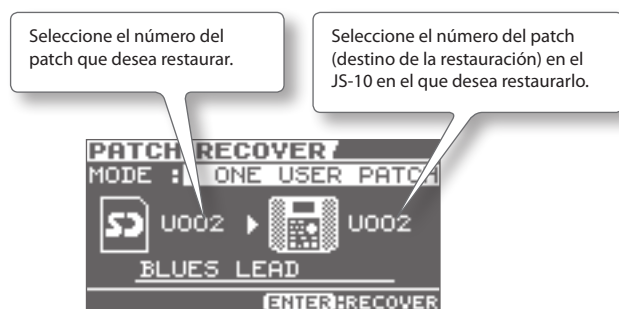

3. Pulse el botón [ENTER].

Aparece el mensaje "Are you sure?".

4. Pulse el botón [ENTER] para restaurar el patch.

El patch de usuario se restaura en el JS-10.

Visualización del espacio libre de la tarjeta SD y la memoria USB

Puede comprobar cuánto espacio libre hay en la memoria USB y la tarjeta SD conectadas al JS-10.

1. En la pantalla MENU > SYSTEM, siga la secuencia de pasos siguiente: "SD INFO" o "USB MEMORY" → Botón [ENTER].

Aparece la pantalla SD CARD INFO (o USB MEMORY INFO).

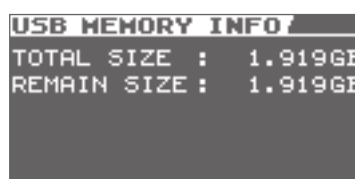
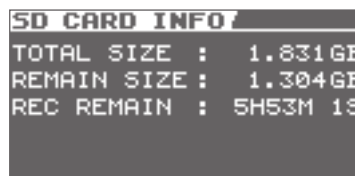

Opción	Explicación
TOTAL SIZE	Muestra el tamaño total de la memoria.
REMAIN SIZE	Muestra el espacio libre que queda en la memoria.
REC REMAIN	Muestra cuánto tiempo de grabación queda en la tarjeta SD (solo aparece en la pantalla SD INFO).

Ajuste del contraste de la pantalla

Puede ajustar el contraste de la pantalla del JS-10.

1. En la pantalla MENU > SYSTEM, siga la secuencia de pasos siguiente: "SETTING" → Botón [ENTER].

Especifique el ajuste para LCD CONTRAST.

LCD CONTRAST	Explicación
1-16	Mientras más alto sea el número, más brillante se pondrá la pantalla.

Activación de Auto Off

El JS-10 se apaga automáticamente cuando lleva 30 minutos sin funcionar (ajuste predeterminado de fábrica). Puede cambiar cuánto tiempo permanecerá inactivo el JS-10 antes de apagarse automáticamente.

NOTA

Los ajustes se perderán si la unidad se apaga durante la edición. Guarde los ajustes de antemano para evitar que esto suceda.

1. En la pantalla MENU > SYSTEM, siga la secuencia de pasos siguiente: "SETTING" → Botón [ENTER].

Especifique el ajuste para AUTO OFF.

AUTO OFF	Explicación
OFF	El apagado automático está desactivado.
10MIN, 30MIN, 240MIN	Especifique cuánto tiempo (en minutos) permanecerá inactivo el JS-10 antes de apagarse automáticamente.

Listado de los archivos de la tarjeta SD como lista de canciones

Puede cambiar el ajuste para mostrar los archivos guardados en la tarjeta SD como una lista en la pantalla SONG LIST.

1. En la pantalla MENU > SYSTEM, siga la secuencia de pasos siguiente: "SETTING" → Botón [ENTER].

Especifique el ajuste para SD VIEW.

SD VIEW	Explicación
OFF	Este es el ajuste predeterminado de fábrica.
ON	"SD CARD" aparece en la pantalla SEARCH de SONG LIST. Si selecciona "SD CARD", los archivos guardados en la tarjeta SD se muestran como una lista.

Selección de la salida de sonido por el puerto USB COMPUTER

Puede elegir emitir únicamente el sonido que entra por el conector INPUT 1 (GUITAR/MIC) o por el conector INPUT 2 (GUITAR/MIC) del puerto USB COMPUTER, o emitir un sonido mezclado creado por la entrada del conector INPUT 2 (AUX) y el puerto USB COMPUTER (pág. 38).

1. En la pantalla MENU > SYSTEM, siga la secuencia de pasos siguiente: "SETTING" → Botón [ENTER].

Especifique el ajuste para USB AUDIO OUT.

USB AUDIO OUT	Explicación
INPUT	Emite el sonido que entra en el conector INPUT 1 (GUITAR/MIC) o el conector INPUT 2 (GUITAR/MIC) solamente.
ALL	Mezcla y emite todos los sonidos que entran en el conector INPUT 1 (GUITAR/MIC), el conector INPUT 2 (GUITAR/MIC), el conector INPUT 2 (AUX) y el puerto USB COMPUTER.

Inicialización de una tarjeta SD (FORMAT)

Este procedimiento le permite formatear en el JS-10 las tarjetas SD disponibles en el mercado.

Consulte "Inicialización de una tarjeta SD (FORMAT)" (pág. 29).

Restablecimiento de los ajustes del JS-10 a sus valores predeterminados de fábrica

Aquí se explica cómo restaurar los parámetros del JS-10 a sus valores originales predeterminados de fábrica.

1. En la pantalla MENU > SYSTEM, siga la secuencia de pasos siguiente: "FACTORY RESET" → Botón [ENTER].

Aparece la pantalla FACTORY RESET.

2. Seleccione el parámetro (poner la marca de verificación) cuyo valor predeterminado de fábrica desea restaurar.

The screenshot shows the 'FACTORY RESET' screen with the following options: ALL, SYSTEM, USER PATCH, and CHECK. Below the options, it says 'U001 ~ U001' and 'ENTER: START'. Callouts provide the following explanations:

- ALL:** Restaura todos los parámetros a sus valores predeterminados de fábrica.
- SYSTEM:** Restaura los parámetros del sistema a sus valores predeterminados de fábrica.
- USER PATCH:** Restaura los parches de efecto de usuario a sus valores predeterminados de fábrica.
- USER PATCH (additional):** Especifique el intervalo de parches de usuario que se restaurará a sus valores predeterminados de fábrica.

NOTA

Si restaura los valores predeterminados de fábrica de los parámetros seleccionados, se perderán los ajustes guardados anteriormente.

3. Pulse el botón [ENTER].

Aparece el mensaje "Are you sure?".

4. Para restablecer los valores predeterminados de fábrica, siga esta secuencia de pasos: "OK" → Botón [ENTER].

Los ajustes recuperarán sus valores predeterminados de fábrica.

Utilización del JS-10 como interfaz de audio USB

Puede usar el JS-10 para escuchar el sonido del PC a través de USB y usar también el software del PC para grabar el sonido del JS-10 a través de USB.

Preparación de un controlador USB

Guarde los archivos del controlador USB en su ordenador.

RECUERDE

- El controlador USB solo hay que instalarlo en el ordenador la primera vez que se utiliza.
- El archivo del controlador USB se incluye en la tarjeta SD suministrada. Encontrará la versión más actualizada del controlador USB en el sitio web de Roland:
<http://www.roland.com/support/>
- Puede instalar el controlador en un equipo Mac, pero es necesario que se trate de un modelo con procesador Intel.
- Si el archivo del controlador USB más reciente está guardado en el ordenador, continúe en "Instalación del controlador USB" (pág. 27).
- Para explicar los procedimientos del ordenador se usará Mi PC en Windows y Finder en Mac OS.

1. Siga el procedimiento explicado en "Cambio de la función del puerto USB COMPUTER" (pág. 24) y defina USB MODE como "eBand SONG LIST EDITOR".
2. Conecte el PC al JS-10 con un cable USB.

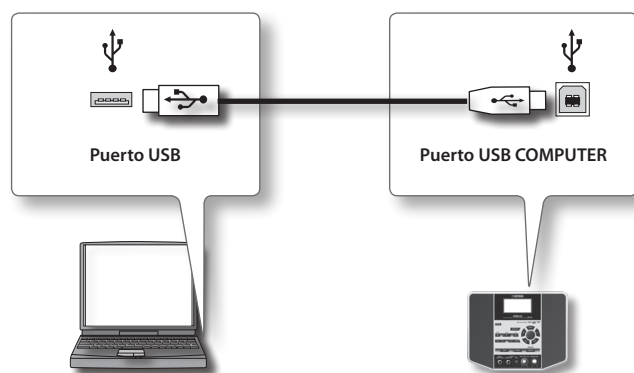

3. En el ordenador, localice las carpetas incluidas en "JS-10 EBAND".
4. Haga doble clic en uno de los archivos mostrados a continuación.

Nombre de archivo	SO compatible
Win.zip	Windows 7, Vista o XP
Mac.dmg	Mac OS

El contenido del archivo se muestra.

5. Copie una carpeta Drivers en su PC.

RECUERDE

Se recomienda copiarla en una carpeta que pueda encontrar luego con facilidad.

6. Desconecte el JS-10 del ordenador.

- En Windows 7

En la parte inferior derecha de la pantalla, haga clic en el icono [] → icono [] y, finalmente, haga clic en "Expulsar JS-10 EBAND".

- En Windows Vista/XP

En la parte inferior derecha de la pantalla, haga clic en el icono [] ([] en XP) y luego haga clic en "Quitar el dispositivo de almacenamiento masivo USB de forma segura".

- En Mac OS

Arrastre el icono "JS-10 EBAND" hasta el icono de expulsión en el Dock.

7. Pulse el botón [EXIT] del JS-10.

Aparece el mensaje "Are you sure?".

8. Para poner fin a la conexión, pulse el botón [ENTER] en el JS-10.

Instalación del controlador USB

La instalación del controlador USB se realiza con el archivo del controlador USB almacenado en el PC.

1. Desconecte el cable USB del JS-10.
2. Siga el procedimiento indicado en "Cambio de la función del puerto USB COMPUTER" (pág. 24) y ajuste USB MODE en "AUDIO".
Se creará una carpeta donde estará el controlador USB.
3. Lea el archivo "Readme.htm" que encontrará en la carpeta creada e instale el controlador tal como se indica.

Reproducción de las canciones que están en un ordenador a través del JS-10

Puede reproducir las canciones que están en un ordenador y utilizar los altavoces del JS-10 para escucharlas.

1. Siga el procedimiento explicado en "Cambio de la función del puerto USB COMPUTER" (pág. 24) y defina USB MODE como "AUDIO".
2. Conecte el PC al JS-10 con un cable USB.
3. Configure el JS-10 como el destino de salida del audio reproducido por el software de reproducción de audio del ordenador.

RECUERDE

Para obtener instrucciones sobre cómo cambiar el destino de salida del audio, consulte la guía del usuario del software que utiliza.

Utilización de tarjetas SD disponibles en el mercado

Además de la tarjeta SD suministrada, también puede usar las tarjetas SD disponibles en el mercado.

Especificaciones de las tarjetas SD utilizables con el JS-10

El JS-10 admite las tarjetas SD que cumplen las siguientes especificaciones.

- Capacidad: 1–32 GB
- SD/SDHC estándar

Tarjetas SD que funcionan con el JS-10

En el sitio web de Roland encontrará información sobre las tarjetas SD cuyo funcionamiento con el JS-10 se ha comprobado y confirmado.

<http://www.roland.com/support/>

RECUERDE

- El JS-10 admite tarjetas SDHC.
- Algunos tipos de tarjeta SD o tarjetas SD de determinados fabricantes pueden no grabar o reproducirse correctamente en el JS-10.

Capacidad de la tarjeta SD y tiempo de grabación

En la tabla siguiente se indica el número aproximado de canciones que se pueden grabar en el JS-10 en función de la capacidad de la tarjeta SD.

Tamaño	Con canciones eBand	Con WAV	Con MP3
Canciones por GB	50 canciones (4 horas)	20 canciones (1,5 horas)	200 canciones (17 horas)
32 GB	1.700 canciones (130 horas)	600 canciones (50 horas)	4.000 canciones (550 horas)

RECUERDE

- Las cifras de la tabla anterior se basan en una duración de canción de cinco minutos.
- Las canciones, los controladores USB y otros datos se almacenan en la tarjeta SD suministrada. Por ello, el número de canciones que se pueden grabar en la tarjeta será inferior a los números indicados en la tabla anterior.
- Las canciones MP3 se calculan como datos codificados en una frecuencia de muestreo de 44,1 kHz y una velocidad de bits de 128 Kbps.
- Las canciones WAV se basan en datos estéreo con una frecuencia de muestreo de 44,1 kHz y una velocidad de bits de cuantificación de 16 bits.
- El número de canciones que puede grabar varía según las canciones incluidas.
- Independientemente de la cantidad de espacio libre que esté disponible, el JS-10 solo puede almacenar un máximo de 4.000 canciones.

Sustitución de la tarjeta SD

Aquí se explica cómo sustituir la tarjeta SD suministrada por otra tarjeta SD distinta.

NOTA

No inserte ni extraiga jamás una tarjeta SD o SDHC mientras la unidad esté encendida. Si lo hace, los datos de la unidad o de las tarjetas SD o SDHC podrían resultar dañados.

1. Pulse el botón [POWER] para apagar el JS-10.
2. Retire la tapa de la ranura SD CARD.

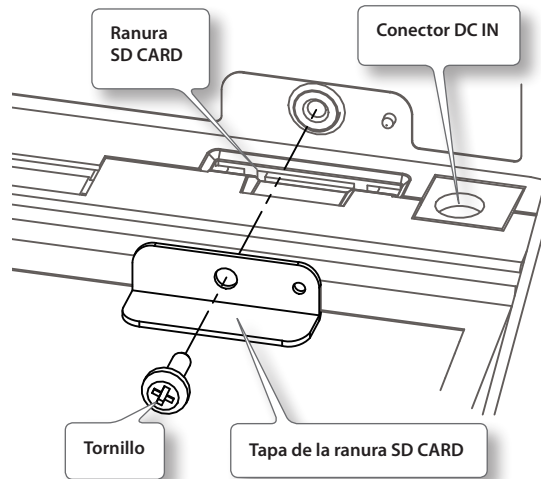

3. Empuje hacia dentro la tarjeta SD y retire el dedo.
4. Extraiga la tarjeta SD.
5. Inserte la tarjeta SD nueva en el JS-10.

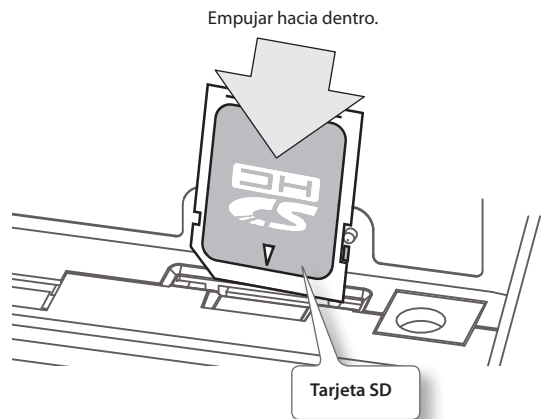

6. Vuelva a colocar la tapa de la ranura SD CARD.

Acerca de la función de protección contra escritura (LOCK) de las tarjetas SD

El contenido de la tarjeta SD puede protegerse contra escritura. Para proteger una tarjeta contra escritura, deslice el conmutador de protección contra escritura situado en el lateral de la tarjeta SD a la posición de bloqueo "LOCK". Para usar las funciones del JS-10, anule el bloqueo LOCK.

Conmutador de protección
contra escritura



Inicialización de una tarjeta SD (FORMAT)

Este procedimiento le permite usar en el JS-10 las tarjetas SD disponibles en el mercado.

NOTA

- La tarjeta SD suministrada no puede inicializarse (formatearse) con el JS-10 a fin de proteger su contenido. Si inicializa la tarjeta SD suministrada con el PC, se eliminarán todas las canciones, controladores USB y eBand Song List Editor de la tarjeta. Los ajustes de protección de las canciones se ignorarán.
- No hay forma de recuperar los datos después de la inicialización, por tanto, asegúrese de realizar una copia de seguridad de los datos importantes antes de efectuar la inicialización de la tarjeta (pág. 20).

1. Siga la secuencia de pasos siguiente: Botón [MENU] → "SYSTEM" → Botón [ENTER] → "SD CARD FORMAT" → Botón [ENTER].

Aparece la pantalla SD CARD FORMAT.

2. Pulse el botón [ENTER].

Aparece el mensaje "Are you sure?".

3. Para inicializar la tarjeta SD, siga esta secuencia de pasos: "OK" → Botón [ENTER].

El sistema procederá a inicializar la tarjeta SD.

RECUERDE

Siga el procedimiento siguiente para copiar los datos de una tarjeta SD en otra tarjeta SD recién inicializada.

- 3-1. Primero haga una copia de seguridad de la tarjeta SD (pág. 20).
- 3-2. Restaure la copia de seguridad de los datos en la tarjeta SD nueva (pág. 20).

Uso de pedales y pedales de expresión

Puede conectar dos BOSS FS-5U, un BOSS FS-6 o un Roland EV-5, etc. (todos ellos se venden por separado) para realizar una serie de operaciones con el pie.

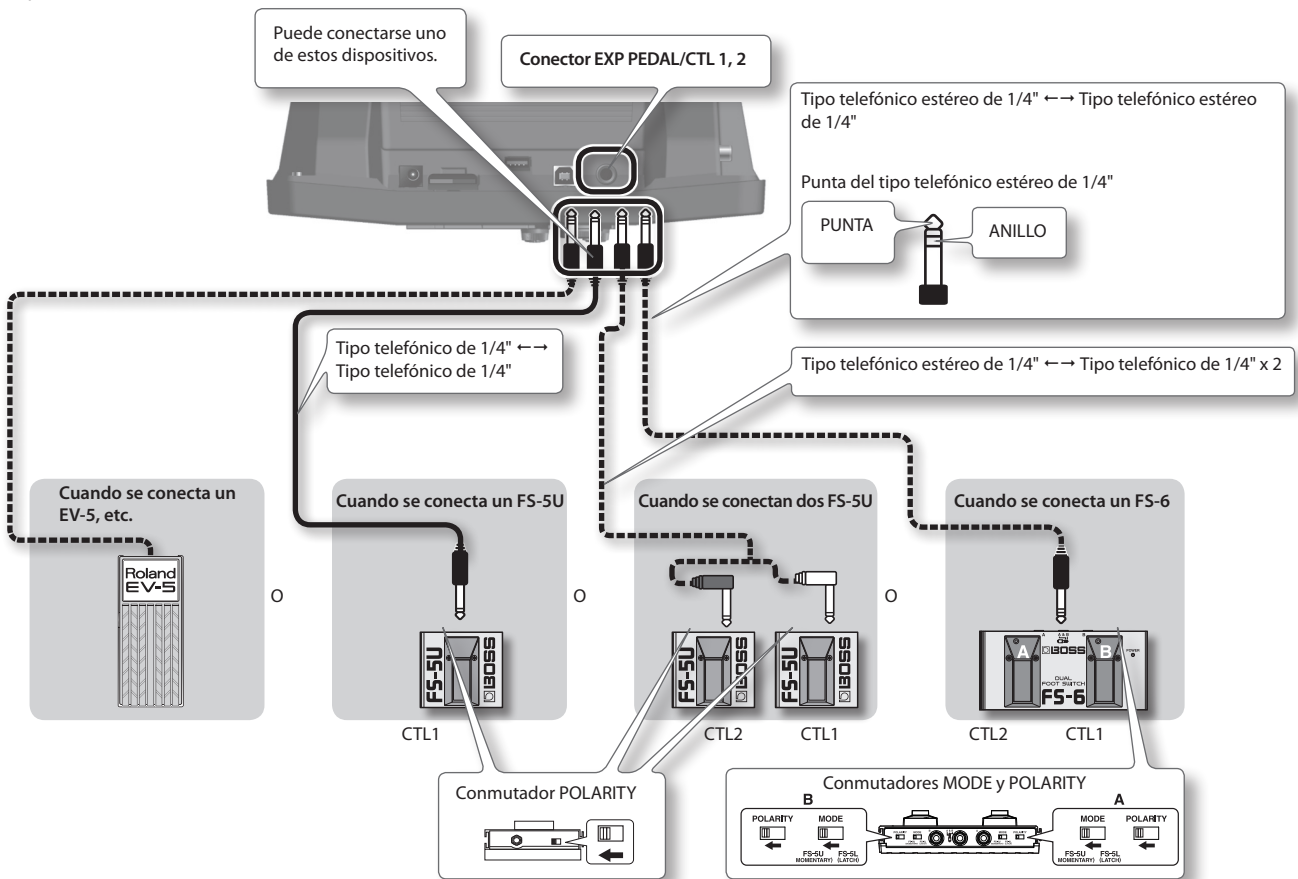

RECUERDE

- Nunca conecte o desconecte un pedal o pedal de expresión mientras la unidad esté encendida.
- Use únicamente el pedal de expresión especificado (Roland EV-5; se vende por separado). Si conecta cualquier otro pedal de expresión, corre el riesgo de que se produzca un funcionamiento incorrecto o de que la unidad resulte dañada.

Asignación de funciones a los pedales

1. Siga la secuencia de pasos siguiente: Botón [MENU] → "SYSTEM" → Botón [ENTER] → "PEDAL" → Botón [ENTER]. Defina una función para CTL 1 o CTL 2.

CTL 1 / CTL 2	Explicación
PLAY/STOP	Permite utilizar el reproductor (reproducir/detener).
REC/STOP	Permite utilizar el grabador (reproducir/detener).
IN1 PATCH +1	Cambia el número del patch de efecto para el conector INPUT 1 (GUITAR/MIC) (+1).
IN1 PATCH -1	Cambia el número del patch de efecto para el conector INPUT 1 (GUITAR/MIC) (-1).
IN2 PATCH +1	Cambia el número del patch de efecto para el conector INPUT 2 (GUITAR/MIC) (+1).
IN2 PATCH -1	Cambia el número del patch de efecto para el conector INPUT 2 (GUITAR/MIC) (-1).

Funciones que se pueden controlar con los pedales de expresión

La función del pedal de expresión (se vende por separado) cambia dependiendo de si el efecto WAH para INPUT 1 está activado o desactivado.

RECUERDE

Los controles del pedal de expresión actúan sobre el sonido que entra por el conector INPUT 1.

Efecto WAH (pág. 35)	Función del pedal de expresión
ON	Funciona como pedal wah para INPUT 1.
OFF	Funciona como pedal de volumen para INPUT 1.

Lista de parámetros de efectos

Los nombres de los productos que se mencionan en este documento son marcas comerciales registradas o marcas comerciales de sus respectivos propietarios. En el presente manual, estos nombres se utilizan a fin de describir de la manera más práctica posible los sonidos que se emulan por medio de la tecnología COSM.

AMP

La tecnología COSM emula distintas características del preamplificador, tamaños de altavoces y formas de caja.

Parámetro/Rango	Explicación
ON/OFF	
OFF, ON	Activa o desactiva el efecto AMP.
TYPE	
Define el tipo del preamplificador.	
NATURAL CLEAN	Sonido limpio, sin florituras, que minimiza las idiosincrasias del amplificador, como su carácter agudo y graves acentuados.
FULL RANGE	Un amplificador con una amplia gama de frecuencias y una respuesta sumamente plana. Adecuado para guitarra acústica.
COMBO CRUNCH	Sonido crunch que permite expresar los matices de rasgueo con mayor fidelidad que ningún otro amplificador combinado convencional.
STACK CRUNCH	Sonido crunch de sensación extraordinaria que responde bien a las dinámicas de rasgueo al tiempo que conserva todas las características definitorias de una caja de altavoz de 4 x 12".
HIGAIN STACK	Sonido de alta ganancia de un Marshall clásico especialmente mejorado de forma que solo se consigue con la tecnología de modelado COSM.
POWER DRIVE	Sonido vigoroso claro que se adapta bien a una amplia serie de situaciones, desde coros a vocalista. Un sonido como este no puede conseguirse con ningún amplificador combinado existente actualmente ni ningún amplificador apilado.
EXTREME LEAD	Nuevo tipo de sonido que suaviza la respuesta de frecuencia desigual propia de los amplificadores apilados grandes existentes.
CORE METAL	Sonido apilado amplio que se ha retocado mucho con el fin de conseguir lo máximo en sonido metálico.
JC-120	Modela el sonido del Roland JC-120.
CLEAN TWIN	Modela un Fender Twin Reverb.
PRO CRUNCH	Modela un Fender Pro Reverb.
TWEED	Modela un combo Fender Bassman de 4 x 10".
DELUXE CRUNCH	Modela un Fender Deluxe Reverb.
VO DRIVE	Modela el sonido vigoroso de un VOX AC-30TB. Es un sonido adecuado para el rock británico de los sesenta.
VO LEAD	Modela el sonido base del VOX AC-30TB.
MATCH DRIVE	Modela el sonido que llega por la entrada izquierda en un Matchless D/C-30. Una emulación del amplificador a tubos tan utilizado en estilos que van del blues o el rock hasta la fusión.
BG LEAD	Modela el sonido base de un amplificador combinado MESA/Boogie. El sonido de un amplificador a tubos típico de finales de los años 70 a los 80.
BG DRIVE	Modela un MESA/Boogie con el efecto TREBLE SHIFT SW activado.
MS1959 I	Modela el sonido que llega por el conector Input I en un amplificador Marshall 1959. Es un sonido agudo adecuado para el rock duro.
MS1959 I+II	El sonido que se produce al conectar en paralelo las entradas I y II del amplificador de guitarra, creando un sonido más grave que el modelo I.

Parámetro/Rango	Explicación
R-FIER VINTAGE	Modela el sonido del modo VINTAGE de canal 2 en el rectificador MESA/Boogie DUAL.
R-FIER MODERN	Modela el sonido del modo MODERN de canal 2 en el rectificador MESA/Boogie DUAL.
T-AMP LEAD	Modela un Hughes & Kettner Triamp AMP3.
SLDN	Modela un Soldano SLO-100. Es el sonido típico de los ochenta.
5150 DRIVE	Modela el canal principal de un Peavey EVH 5150.
BASS CLEAN	Sonido limpio que resulta extraordinario para utilizarlo con los bajos.
BASS CRUNCH	Sonido crunch con distorsión natural que suena de forma extraordinaria con los bajos.
BASS HIGAIN	Sonido de ganancia alta adecuado para utilizarlo con los bajos.
GAIN	
0-120	Ajusta la distorsión del amplificador.
LEVEL	
0-100	Ajusta el volumen de todo el preamplificador. * Tenga cuidado de no subir el ajuste de nivel demasiado alto.
BASS	
0-100	Ajusta el tono de la gama de frecuencias bajas.
MIDDLE	
0-100	Ajusta el tono de la gama de frecuencias medias.
TREBLE	
0-100	Ajusta el tono de la gama de frecuencias altas.
PRESENCE	
0-100	Ajusta el tono de la gama de frecuencias ultra altas.
BRIGHT	
Activa o desactiva el ajuste de brillo.	
* El parámetro BRIGHT está disponible únicamente en determinados tipos de PREAMP TYPE.	
OFF	No se utiliza el brillo.
ON	Se activa el brillo para crear un tono más claro y nítido.
T-COMP	
-10+10	Ajusta la sensación de compresión de tubos del amplificador.

COMP/LIMITER

Es un efecto que produce un sostenido largo al compensar el nivel de volumen de la señal de entrada. Puede cambiarlo a un limitador para suprimir solo los picos de sonido y evitar la distorsión.

Parámetro/ Rango	Explicación
ON/OFF	
OFF, ON	Activa o desactiva el efecto COMP/LIMITER.
TYPE	
COMP	El efecto actúa como un compresor.
LIMITER	El efecto actúa como un limitador.
SUSTAIN *1	
0-100	Ajusta el intervalo (tiempo) durante el que se intensifican las señales graves. Los valores más grandes darán lugar a un sostenido más prolongado.
ATTACK *1	
0-100	Ajusta la potencia del ataque de rasgueo cuando se tocan las cuerdas. Los valores más altos producen un ataque más nítido, lo cual crea un sonido más claramente definido.
THRESHOLD *2	
0-100	Ajuste este valor según sea necesario para la señal de entrada de su guitarra. Cuando el nivel de la señal de entrada excede este nivel umbral, se aplicará la limitación.
RELEASE *2	
0-100	Ajusta el tiempo desde el momento en que el nivel de la señal cae por debajo de este umbral hasta que la limitación se interrumpe.
TONE	
-50+50	Ajusta el tono.
LEVEL	
0-100	Ajusta el volumen.

- *1. Este parámetro está disponible cuando TYPE está definido como COMP.
 *2. Este parámetro está disponible cuando TYPE está definido como LIMITER.

OD/DS (Saturación/Distorsión)

Este efecto distorsiona el sonido para crear un sostenido largo.

Parámetro/ Rango	Explicación
ON/OFF	
OFF, ON	Activa o desactiva el efecto OD/DS.
TYPE	
Selecciona el tipo de distorsión.	
CLN BOOST	No solo funciona como reforzador, sino que también produce un tono claro que es potente incluso si se utiliza por sí solo.
BLUES OD	Es el sonido crunch del BOSS BD-2. Produce una distorsión que reproduce fielmente los matices del rasgueo.
OD-1	Es el sonido del BOSS OD-1. Produce una distorsión suave y dulce.
T-SCREAM	Modela un Ibanez TS-808.
DISTORTION	Ofrece un sonido de distorsión básica y tradicional.
RAT	Modela un Proco RAT.
GUV DS	Modela un Marshall GUV' NOR.
DST+	Modela un MXR DISTORTION+.
METAL ZONE	Es el sonido del BOSS MT-2. Produce una amplia gama de sonido de metal, desde el viejo estilo hasta el slash metal.
'60s FUZZ	Modela un FUZZFACE. Produce un sonido borroso grueso.
OCT FUZZ	Modela un ACETONE FUZZ.
MUFF FUZZ	Modela un Electro-Harmonix big Muff π
DRIVE	
0-120	Ajusta la profundidad de la distorsión.
BOTTOM	
-50+50	Ajusta el tono de la gama de frecuencias bajas. Al girarlo hacia la izquierda (en sentido contrario a las agujas del reloj) produce un sonido con corte de los graves; al girarlo hacia la derecha, se intensifican los graves del sonido.
TONE	
-50+50	Ajusta el tono.
EFFECT LEVEL	
0-100	Ajusta el volumen del sonido del efecto.

NS (Supresor de ruido)

Este efecto reduce el ruido y el zumbido captados por las pastillas de la guitarra. Como suprime el ruido de forma sincronizada con la envoltura del sonido de la guitarra (la forma en que el sonido de la guitarra se atenúa con el tiempo), tiene muy poco efecto en el sonido de la guitarra y no perjudica la calidad natural del sonido.

Parámetro/Rango	Explicación
ON/OFF	
OFF, ON	Activa o desactiva el efecto NOISE SUPPRESSOR.
THRESHOLD	
0-100	Ajuste este parámetro según sea necesario para el volumen del ruido. Si el nivel de ruido es alto, se recomienda un ajuste superior. Si el nivel de ruido es bajo, se recomienda un ajuste inferior. Ajuste este valor hasta que la atenuación del sonido de la guitarra sea lo más natural posible. * Los ajustes altos del parámetro de umbral pueden dar lugar a que no haya sonido alguno cuando se toque la guitarra con el volumen bajo.

EQ (Ecuador)

Ajusta el tono como lo haría un ecualizador. Se ha adoptado un tipo paramétrico para las gamas alta-media y baja-media.

Parámetro/Rango	Explicación
ON/OFF	
OFF, ON	Activa o desactiva el efecto EQUALIZER.
LOW GAIN	
-20-+20dB	Ajusta el tono de la gama de frecuencias bajas.
HIGH GAIN	
-20-+20dB	Ajusta el tono de la gama de frecuencias altas.
LEVEL	
-20-+20dB	Ajusta el nivel de volumen global del ecualizador.
LO-MID FREQ (Frecuencia baja media)	
20.0Hz-10.0kHz	Especifica el centro de la gama de frecuencias que se ajustará mediante LO-MID GAIN.
LO-MID Q (Q baja media)	
0.5-16	Ajusta la amplitud del área afectada por la EQ centrada en la LO-MID FREQ. Los valores más altos estrecharán el área.
LO-MID GAIN (Ganancia baja media)	
-20-+20dB	Ajusta el tono de la gama de frecuencias bajas medias.
HI-MID FREQ (Frecuencia alta media)	
20.0Hz-10.0kHz	Especifica el centro de la gama de frecuencias que se ajustará mediante HI-MID GAIN.
HI-MID Q (Q alta media)	
0.5-16	Ajusta la amplitud del área afectada por la EQ centrada en la HI-MID FREQ. Los valores más altos estrecharán el área.
HI-MID GAIN (Ganancia alta media)	
-20-+20dB	Ajusta el tono de la gama de frecuencias altas medias.
LOW CUT (Filtro de corte de graves)	
FLAT, 20Hz-800Hz	Ajusta la frecuencia en la que el filtro de corte de graves empieza a tener efecto. Cuando se selecciona "FLAT", el filtro de corte de graves no tendrá ningún efecto.
HIGH CUT (Filtro de corte de agudos)	
630Hz-12.5kHz, FLAT	Ajusta la frecuencia en la que el filtro de corte de agudos empieza a tener efecto. Cuando se selecciona "FLAT", el filtro de corte de agudos no tendrá ningún efecto.

MODULATION

Utilice MOD SELECT para seleccionar el efecto que desea usar.

Parámetro/Rango	Explicación	
ON/OFF		
OFF, ON	Activa o desactiva el efecto MODULATION.	
MOD SELECT (Selección de modulación)		
Selecciona el tipo de modulación.		
PHASER	Phaser	pág. 33
FLANGER	Flanger	pág. 34
CHORUS	Chorus	pág. 34
TREMOLO	Tremolo	pág. 34
ROTARY	Rotary	pág. 34
UNI-V	Uni-Vibe	pág. 34
PAN	Pan	pág. 34

PHASER

Al añadir partes de fase variada al sonido directo, el efecto Phaser confiere un carácter de silbido y remolino al sonido.

Parámetro/Rango	Explicación
TYPE	
Selecciona el número de etapas que utilizará el efecto Phaser.	
4 STAGE	Es un efecto de cuatro fases. Se obtiene un ligero efecto Phaser.
8 STAGE	Es un efecto de ocho fases. Es un efecto Phaser bastante utilizado.
12 STG	Es un efecto de doce fases. Se obtiene un profundo efecto Phaser.
BI-PH.	Seleccione el efecto Phaser con dos circuitos de desplazamiento de fase conectados en serie.
RATE	
0-100 (*)	Ajusta la velocidad del efecto Phaser.
DEPTH	
0-100	Determina la profundidad del efecto Phaser.
RESONANCE	
0-100	Determina la cantidad de resonancia (retorno). El aumento del valor enfatizará el efecto, lo cual crea un sonido más inusual.

Ajuste de parámetros con Tap Tempo

Los valores de los parámetros marcados con un asterisco (*) se pueden definir de forma que coincidan con la sincronización utilizada al pulsar el botón [SPEED] (Tap Tempo).

Toque el botón [SPEED] dos o más veces sucesivas para especificar un tempo para el parámetro.

FLANGER

El efecto Flanger confiere un carácter de giro como un avión a reacción al sonido.

Parámetro/ Rango	Explicación
RATE	
0-100 (*)	Ajusta la velocidad del efecto Flanger.
DEPTH	
0-100	Determina la profundidad del efecto Flanger.
RESONANCE	
0-100	Determina la cantidad de resonancia (retorno). El aumento del valor enfatizará el efecto, lo cual crea un sonido más inusual.
MANUAL	
0-100	Ajusta la frecuencia central a la que se aplicará el efecto.

CHORUS

En este efecto se añade un sonido ligeramente desafinado al sonido original para conferirle mayor profundidad y amplitud.

Parámetro/ Rango	Explicación
MODE	
Selección para el modo de coro.	
MONO	El efecto de coro emite el mismo sonido por los canales izquierdo (L) y derecho (R).
ST1	Es un efecto de coro estéreo que añade distintos sonidos de coro al canal izquierdo y al canal derecho.
ST2	Este coro estéreo utiliza la síntesis espacial, emitiendo el sonido directo por el canal izquierdo y el sonido del efecto por el canal derecho.
RATE	
0-100 (*)	Ajusta la velocidad del efecto de coro.
DEPTH	
0-100	Ajusta la profundidad del efecto de coro. Para usarlo en un efecto doble, ajuste el valor en 0.
EFFECT LEVEL	
0-100	Ajusta el volumen del sonido del efecto.

TREMOLO

El trémolo es un efecto que crea un cambio cíclico del volumen.

Parámetro/ Rango	Explicación
RATE	
0-100 (*)	Ajusta la frecuencia (velocidad) del cambio.
DEPTH	
0-100	Ajusta la profundidad del efecto.
WAVE SHAPE	
0-100	Ajusta los cambios en el nivel de volumen. Un valor más alto hará más pronunciada la forma de la onda.

ROTARY

Produce un efecto similar al sonido de un altavoz rotativo.

Parámetro/ Rango	Explicación
RATE	
0-100 (*)	Ajusta la velocidad de rotación.

UNI-V (Uni-Vibe)

Modela un Uni-Vibe.

Aunque se parece a un efecto Phaser, también proporciona una ondulación única que no se puede obtener con un efecto Phaser normal.

Parámetro/ Rango	Explicación
RATE	
0-100 (*)	Ajusta la velocidad del efecto UNI-V.
DEPTH	
0-100	Ajusta la profundidad del efecto UNI-V.

PAN

Con el nivel del volumen de los lados izquierdo y derecho cambiando alternativamente, cuando se reproduce el sonido en estéreo, puede conseguir un efecto que hace que el sonido de la guitarra parezca alternar entre los dos altavoces.

Parámetro/ Rango	Explicación
RATE	
0-100 (*)	Ajusta la frecuencia (velocidad) del cambio.
DEPTH	
0-100	Ajusta la profundidad del efecto.
WAVE SHAPE	
0-100	Cambia el nivel de volumen. Un valor más alto hará más pronunciada la forma de la onda.

DELAY

Este efecto añade un sonido retardado al sonido directo, aportando así más cuerpo al sonido o creando efectos especiales.

Parámetro/ Rango	Explicación
ON/OFF	
OFF, ON	Activa o desactiva el efecto DELAY.
DELAY TIME	
1ms–1000ms (*)	Determina el tiempo de retardo.
FEEDBACK	
0-100	Ajusta la cantidad de sonido de retardo que se envía a la entrada. Un valor más alto aumentará el número de las repeticiones de retardo.
HIGH CUT (Filtro de corte de agudos)	
630Hz–12.5kHz, FLAT	Ajusta la frecuencia en la que el filtro de corte de agudos empieza a tener efecto. Cuando se selecciona "FLAT", el filtro de corte de agudos no tendrá ningún efecto.
EFFECT LEVEL	
0-120	Ajusta el volumen del sonido de retardo.

REVERB

Este efecto añade reverberación al sonido.

Parámetro/ Rango	Explicación
ON/OFF	
OFF, ON	Activa o desactiva el efecto REVERB.
TYPE	
Aquí se selecciona el tipo de reverberación. Se ofrecen varias simulaciones de espacio distintas.	
AMBI. (AMBIENCE)	Emula un micrófono de ambiente (micrófono apagado, situado a cierta distancia de la fuente de sonido) empleado en la grabación y en otras aplicaciones. En vez de dar énfasis a la reverberación, esta se utiliza para producir un sentido de amplitud y profundidad.
ROOM	Emula la reverberación en una sala pequeña. Proporciona reverberaciones cálidas.
HALL	Emula la reverberación en una sala de conciertos. Proporciona reverberaciones claras y espaciales.
PLATE	Emula la reverberación de platillos (una unidad de reverberación que usa la vibración de un platillo metálico). Proporciona un sonido metálico con una gama superior diferenciadora.
REV TIME (Tiempo de reverberación)	
0.1 s–10.0 s	Ajusta la duración (tiempo) de reverberación.
HIGH CUT (Filtro de corte agudos)	
630Hz–12.5kHz, FLAT	Ajusta la frecuencia en la que el filtro de corte de agudos empieza a tener efecto. Cuando se selecciona "FLAT", el filtro de corte de agudos no tendrá ningún efecto.
EFFECT LEVEL	
0-100	Ajusta el volumen del sonido de reverberación.

EZ CHAR

Parámetro/ Rango	Explicación
EZ CHAR (Carácter EZ)	
-20–+20	Si se aumenta el valor, el tono será adecuado para los solos y, si se reduce, lo será para los coros.

WAH

Puede controlar el efecto WAH en tiempo real pisando el pedal de expresión conectado al conector EXP PEDAL/CTL 1, 2.

RECUERDE

WAH se puede usar para los efectos del conector INPUT 1.

Parámetro/ Rango	Explicación
ON/OFF	
OFF, ON	Activa o desactiva el efecto WAH.

Ajuste de parámetros con Tap Tempo

Los valores de los parámetros marcados con un asterisco (*) se pueden definir de forma que coincidan con la sincronización utilizada al pulsar el botón [SPEED] (Tap Tempo).

Toque el botón [SPEED] dos o más veces sucesivas para especificar un tempo para el parámetro.

Mensajes de error

Mensaje	Explicación	Página
Cannot Edit Song Name!	Los nombres de las canciones no se pueden editar. Utilice eBand Song List Editor para modificar el nombre. Un nombre de canción editado con eBand Song List Editor puede verse pero no editarse en el JS-10.	pág. 13
Card Full!	No hay espacio libre en la tarjeta SD. Elimine las canciones que ya no necesite de esta tarjeta o utilice otra tarjeta SD con espacio libre.	pág. 8, pág. 28
Card Locked!	La protección contra escritura de la tarjeta SD está activada. Desactive la protección contra escritura.	pág. 29
Card Read Error!	No se puede leer la tarjeta. Formatee la tarjeta SD. * Tenga en cuenta que al formatear una tarjeta SD se borrarán todos los datos que contenga.	pág. 26
Card Write Error!	No se puede escribir en la tarjeta SD. Formatee la tarjeta SD. * Tenga en cuenta que al formatear una tarjeta SD se borrarán todos los datos que contenga.	pág. 26
Data Not Found!	La tarjeta SD no contiene ninguna copia de seguridad de los datos de efectos.	—
Data Too Long!	No es posible reproducir ni grabar porque la canción es demasiado larga (demasiado grande).	—
Data Too Short!	No es posible reproducir ni grabar porque la canción es demasiado corta.	—
Disconnect USB Cable!	El cable USB está conectado al JS-10. Desconecte el cable USB del JS-10.	—
Drive Busy!	No se pueden leer ni escribir los datos con la rapidez suficiente. Si aparece este mensaje de error cuando se está reproduciendo una canción de la memoria USB, importe esa canción en la tarjeta SD con la función IMPORT antes de reproducirla.	pág. 22
No Card!	No hay ninguna tarjeta SD insertada en el JS-10.	pág. 28
No File! Song Erased!	La canción seleccionada no existe en la tarjeta SD. Borre la canción que ha provocado el error.	pág. 8
Preset Data Exists!	No se puede formatear la tarjeta SD suministrada con el JS-10.	pág. 29
Protected!	La canción está protegida. Desactive la protección contra escritura.	pág. 21
Stop Player!	No puede hacer nada mientras el grabador del JS-10 está grabando o reproduciendo algo. Pulse el botón [■] (STOP) para detener la grabación o la reproducción.	—
System Error!	No se han podido escribir los datos en la memoria interna del JS-10. El JS-10 podría no estar funcionando correctamente. Póngase en contacto con el centro de servicio Roland o con un distribuidor Roland autorizado.	—
Too Many Songs!	Se ha alcanzado el límite del número de canciones que se pueden grabar en una tarjeta SD (4.000). Elimine las canciones que ya no necesite de esta tarjeta o utilice otra tarjeta SD con espacio libre.	pág. 8, pág. 28
Unformatted Card! Unformatted USB Memory!	No se ha formateado la tarjeta SD (o la memoria USB), o el formato empleado no es reconocido por el JS-10. Use el JS-10 para formatear la tarjeta SD. Utilice el ordenador para inicializar la memoria USB. * El proceso de formateo borrará todo el contenido almacenado en la tarjeta SD (o memoria USB).	pág. 26
Unsupported Card! Unsupported USB Memory!	Esta tarjeta SD (o memoria USB) no puede ser utilizada por el JS-10. Use una tarjeta SD (o memoria USB) cuyo funcionamiento con el JS-10 haya sido verificado y confirmado por Roland. Antes de utilizar una tarjeta SD disponible en el mercado, consulte el sitio web de Roland. http://www.roland.com/support/	—
Unsupported Format!	La canción no se puede reproducir porque está en un formato no compatible con el JS-10.	—
USB Memory Full!	No hay espacio libre en la memoria USB. Elimine las canciones que ya no necesite de esta memoria USB o utilice otra memoria USB con espacio libre.	pág. 8, pág. 28
USB Memory Read Error!	No se puede leer la memoria USB. Utilice el ordenador para inicializar la memoria USB. * Tenga en cuenta que al formatear una memoria USB se borrarán todos los datos que contenga.	—
USB Memory Write Error!	No se puede escribir en la memoria USB. Utilice el ordenador para inicializar la memoria USB. * Tenga en cuenta que al formatear una memoria USB se borrarán todos los datos que contenga.	—

Solución de problemas

Problema	Lo que hay que comprobar	Página
El equipo no se enciende	Asegúrese de que el adaptador de CA del JS-10 está bien conectado a la toma de corriente y al JS-10.	pág. 4
No se escucha sonido	¿Es posible que el mando MASTER LEVEL esté al mínimo?	pág. 3
	¿Están los auriculares conectados al conector PHONES?	pág. 4
	¿Es posible que el conmutador SPEAKER esté en la posición OFF?	pág. 23
	¿Hay canciones en la tarjeta SD?	pág. 7
El sonido grabado se oye distorsionado	<p>¿Están el mando [INPUT LEVEL 1] y el mando [INPUT LEVEL 2] girados a un nivel excesivo?</p> 	pág. 3
No se puede reproducir el archivo MP3/WAV	¿Son la frecuencia de muestreo y la velocidad de bits del archivo MP3, o la frecuencia de muestreo y la velocidad de bits de cuantificación del archivo WAV compatibles con el JS-10?	pág. 8
Los tiempos de segmento AB REPEAT no se pueden establecer correctamente	Las posiciones de tiempo A y B no pueden estar separadas menos de un segundo. Debe dejar al menos un segundo entre ellas.	pág. 12
El nivel de volumen del instrumento conectado al conector INPUT 1 o al conector INPUT 2 es demasiado bajo	¿Está utilizando un cable de conexión con resistencias? Utilice cables de conexión sin resistencias.	pág. 3
	¿Se ha ajustado correctamente el volumen del dispositivo externo?	—
	¿Están el mando [INPUT LEVEL 1] y el mando [INPUT LEVEL 2] girados al mínimo?	pág. 3, pág. 8
	¿Se ha conectado un micrófono con INPUT GAIN en el ajuste de guitarra? Ajuste INPUT GAIN.	pág. 23
La unidad no funciona	<p>¿Aparece el mensaje "IDLING..." en la pantalla del JS-10?</p> <p>Encienda la unidad después de desconectar la conexión USB.</p>	—
No se puede grabar No se puede importar canciones No se puede escribir en la tarjeta SD Falla la función de escritura de datos del eBand Song List Editor en el JS-10	¿Está la tarjeta SD bien insertada en el JS-10?	pág. 28
	¿Está seguro de que el conmutador de protección contra escritura de la tarjeta SD insertada en el JS-10 no está en la posición de bloqueo LOCK?	pág. 29
	¿Hay poco espacio disponible en la tarjeta SD?	pág. 28
	¿Está utilizando una tarjeta SD que se sabe que funciona con el JS-10?	pág. 28
	¿Tiene más de 4.000 canciones (incluidos los archivos WAV y MP3)? Elimine las canciones que ya no necesite.	pág. 8
	El JS-10 solo gestiona un máximo conjunto de 2.000 intérpretes y álbumes. Elimine los intérpretes o los álbumes que ya no necesite.	pág. 8
Aparece el mensaje "Unsupported Card"	¿Está la tarjeta SD bien insertada en el JS-10?	pág. 28
	¿Está utilizando una tarjeta SD que se sabe que funciona con el JS-10?	
La tarjeta SD puede estar dañada	<p>El hecho de que los datos de la tarjeta SD estén dañados puede deberse a las siguientes causas.</p> <ul style="list-style-type: none"> • ¿Se ha apagado la unidad durante la grabación o estando el JS-10 conectado al ordenador mediante USB? • ¿Ha desconectado el cable USB mientras el JS-10 estaba conectado a un ordenador? • ¿Ha extraído la tarjeta SD mientras el JS-10 estaba encendido? • ¿Ha sufrido la tarjeta SD algún golpe fuerte? <p>Reinicie la tarjeta SD.</p>	pág. 29
No se reconoce la memoria USB	<p>¿Está la memoria USB bien insertada en el JS-10?</p> <p>El JS-10 admite memorias USB con formato FAT. Si la memoria USB no tiene formato FAT, use un PC para reformatear la memoria USB con ese formato.</p>	—
No se puede exportar a la memoria USB	¿Está la memoria USB protegida contra escritura?	—
	¿Hay poco espacio disponible en la memoria USB?	
No se puede conectar con el PC	¿Está el cable USB conectado correctamente?	pág. 13, pág. 27
	¿Está el ordenador encendido?	—
	¿Está utilizando un sistema operativo compatible con el JS-10?	pág. 13
	¿Está la tarjeta SD bien insertada?	pág. 28
	¿Está utilizando una tarjeta SD que se sabe que funciona con el JS-10?	pág. 28

Flujo de la señal

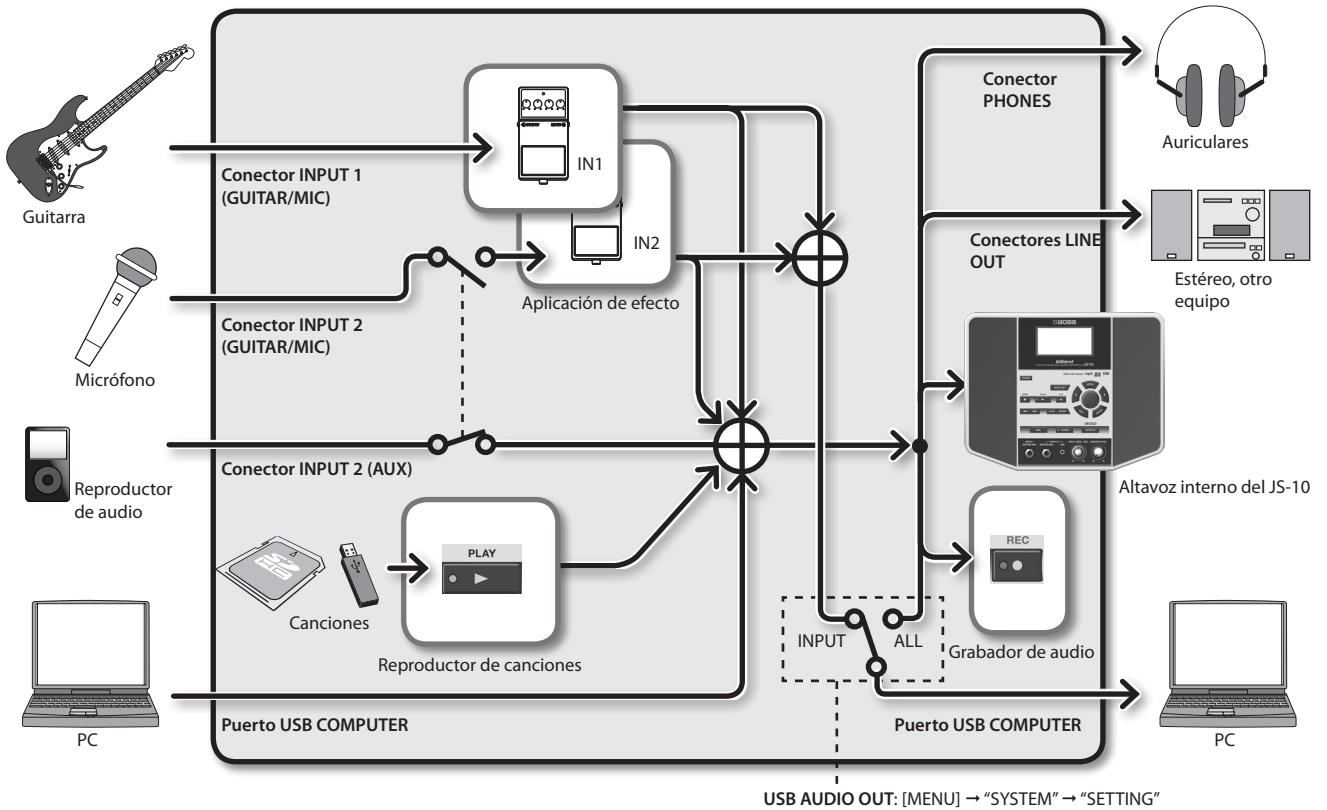

Configuración de la memoria en el JS-10

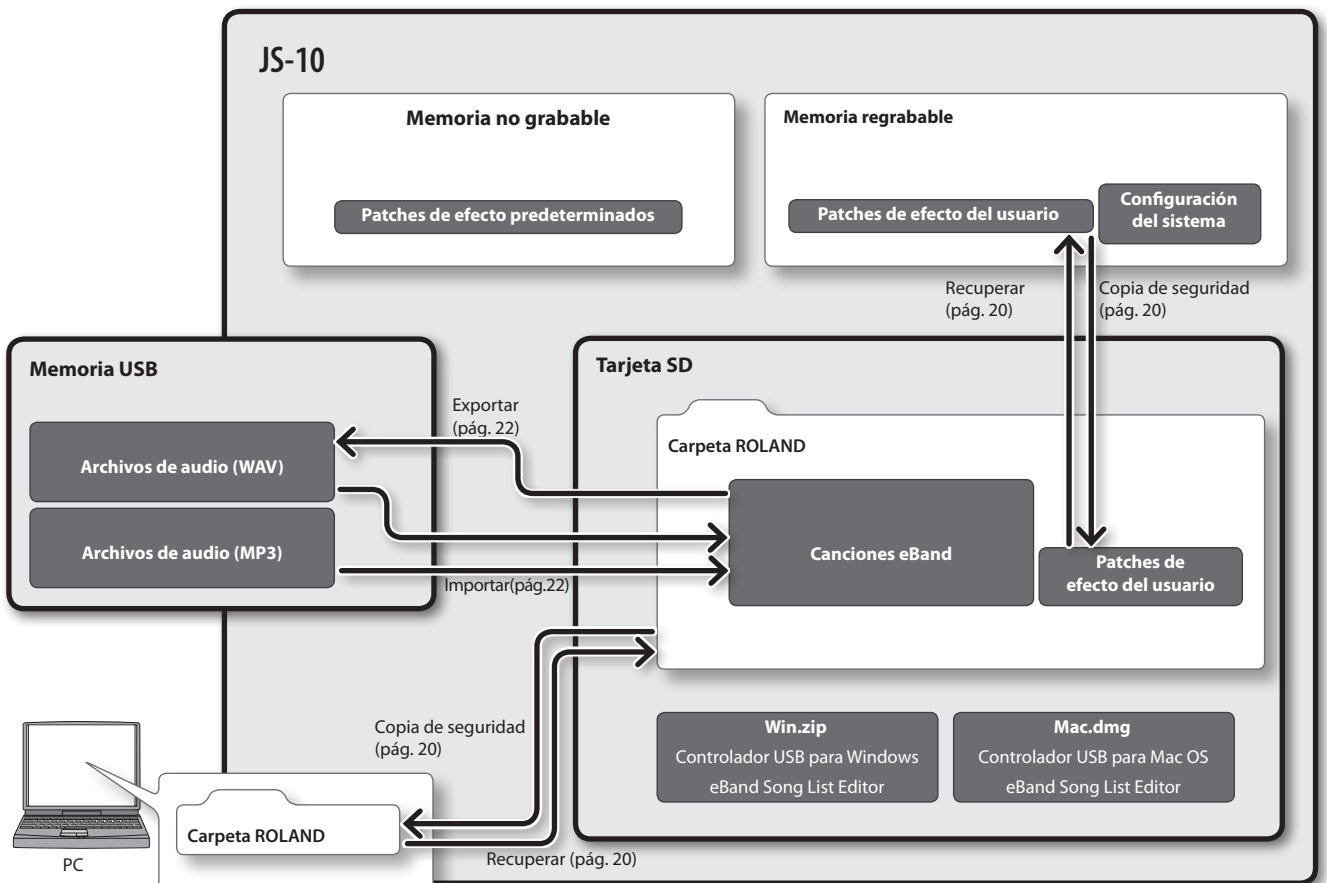

Especificaciones

BOSS eBand JS-10: REPRODUCTOR DE AUDIO con EFECTOS DE GUITARRA

Capacidad	Tarjeta SD/SDHC: 1 G–32 GB	
Tipos de datos	Canciones eBand (grabación/reproducción) WAV (Velocidad de bits de cuantificación: 16 bits, solo reproducción) MP3 (Velocidad de bits: 64 K–320 Kbps, solo reproducción)	
Memoria externa	Memoria USB (se vende por separado) * Utilice la memoria USB que vende Roland. No se garantiza el funcionamiento si se usan productos de otras marcas.	
Conversión AD	24 bits + método AF	
Conversión DA	24 bits	
Frecuencia de muestreo	44,1 kHz	
Patches de efecto	Predefinido: 130 Usuario: 100	
Capacidad de datos * Los tiempos de grabación indicados son aproximados. Pueden ser algo inferiores en función del número de canciones que se han creado.	Canciones eBand	Horas por GB: 4 horas 32 GB: 130 horas
	WAV/16 bits/Estéreo	Horas por GB: 1,5 horas 32 GB: 50 horas
	MP3/128 Kbps/Estéreo	Horas por GB: 17 horas 32 GB: 550 horas
Nivel de entrada nominal	Conector INPUT 1 (GUITAR/MIC)	-10 dBu (INPUT GAIN = GUITAR)
	Conector INPUT 2 (GUITAR/MIC)	-32 dBu (INPUT GAIN = MIC)
	Conector INPUT 2 (AUX)	-20 dBu
Impedancia de entrada	Conector INPUT 1 (GUITAR/MIC)	1 MΩ
	Conector INPUT 2 (GUITAR/MIC)	1 MΩ
	INPUT 2 (AUX)	47 kΩ
Nivel de salida nominal	LINE OUT: -10 dBu	
Impedancia de salida	LINE OUT: 1 kΩ	
Altavoces internos	Canales 2.1 (2 canales estéreo y un woofer)	
Potencia nominal de salida	12 W (altavoz estéreo de 3,5 W x 2 + woofer de 5 W)	
Pantalla	LCD gráfica de 132 x 64 puntos	
Conectores	Conector INPUT 1 (GUITAR/MIC) (tipo telefónico de 1/4") Conector INPUT 2 (GUITAR/MIC) (tipo telefónico de 1/4") Conector INPUT 2 (AUX) (tipo telefónico estéreo en miniatura) Conector PHONES (tipo telefónico estéreo en miniatura) Conectores LINE OUT (tipo fono RCA) Conector EXP PEDAL/CTL1, 2 (tipo telefónico TRS de 1/4") Puerto USB MEMORY (USB Tipo A) Puerto USB COMPUTER (USB Tipo B) Conector DC IN	
Consumo eléctrico	700 mA	
Dimensiones	264 (anchura) x 169 (fondo) x 209 (altura) mm 10-7/16 (anchura) x 6-11/16 (fondo) x 8-1/4 (altura) pulgadas	
Peso	1,8 kg 4 lbs (sin adaptador de CA)	
Accesorios	Adaptador de CA Tarjeta SD (ya insertada en el JS-10 antes de su entrega de fábrica.) Cable USB Manual de instrucciones	
Opciones (se venden por separado)	Pedal (BOSS FS-5U) Pedal dual (BOSS FS-6) Pedal de expresión (Roland EV-5, BOSS FV-500L, BOSS FV-500H) Memoria USB * Utilice la memoria USB que vende Roland. No se garantiza el funcionamiento si se usan productos de otras marcas.	

0dBu = 0,775 Vrms

Con el fin de mejorar el producto, las especificaciones y/o el aspecto de la unidad pueden modificarse sin previo aviso.



* Método AF (Método de Enfoque adaptativo)

Se trata de un método propietario de Roland y BOSS que mejora enormemente la relación señal-a-ruido (S/N) de los conversores A/D y D/A.







UTILIZACIÓN SEGURA DE LA UNIDAD

INSTRUCCIONES PARA LA PREVENCIÓN DE INCENDIOS, DESCARGAS ELÉCTRICAS O LESIONES PERSONALES

Acerca de los avisos ADVERTENCIA  y PRECAUCIÓN 

 ADVERTENCIA	Se utiliza con las instrucciones dirigidas a advertir al usuario sobre el riesgo de lesiones graves o mortales si la unidad no se utiliza correctamente.
 PRECAUCIÓN	Se utiliza con las instrucciones dirigidas a advertir al usuario sobre el riesgo de lesiones o daños materiales si la unidad no se utiliza correctamente. * Por daños materiales se entienden los daños o efectos adversos causados en el hogar y su contenido, así como a los animales domésticos o mascotas.

Acerca de los símbolos

	El símbolo  indica al usuario las instrucciones o advertencias importantes. El significado concreto del símbolo queda determinado por el dibujo que hay dentro del triángulo. Por ejemplo, el símbolo de la izquierda se usa para precauciones generales, advertencias o alertas de peligro.
	El símbolo  advierte al usuario sobre acciones que nunca debe realizar (están prohibidas). La acción concreta que no se debe llevar a cabo viene indicada por el dibujo que hay dentro del círculo. En el caso del símbolo de la izquierda, significa que la unidad no se debe desmontar nunca.
	El símbolo  advierte al usuario sobre acciones que debe realizar. La acción concreta que se debe llevar a cabo viene indicada por el dibujo que hay dentro del círculo. En el caso del símbolo de la izquierda, significa que el enchufe del cable de alimentación se debe desenchufar de la toma de corriente.

----- TENGA SIEMPRE EN CUENTA LO SIGUIENTE -----



ADVERTENCIA

No desmonte ni modifique la unidad usted mismo
No abra, ni modifique de ninguna forma, la unidad o el adaptador de CA. 

No repare ni sustituya las piezas usted mismo

No intente reparar la unidad ni sustituir ninguna de sus piezas internas (salvo cuando en este manual se proporcionen instrucciones específicas que le indiquen que lo haga). Si la unidad necesitara algún tipo de reparación, póngase en contacto con su proveedor, con el centro de servicio Roland más cercano o con un distribuidor autorizado de Roland de los que se indican en la página de información. 

No utilice ni guarde la unidad en lugares

- Expuestos a temperaturas extremas (por ejemplo, bajo la luz directa del sol en un vehículo cerrado, cerca de un conducto de calefacción, encima de algún equipo que genere calor, etc.). 
- Mojados (por ejemplo, cuartos de baño o suelos mojados). 
- Expuestos al vapor o a humos.
- Expuestos a entornos salinos.
- Húmedos.
- Expuestos a la lluvia.
- Con polvo o arena.

No coloque la unidad en un lugar inestable

Asegúrese de que la unidad esté siempre colocada sobre una superficie plana, nivelada y estable. No la coloque nunca sobre soportes que puedan moverse ni sobre superficies inclinadas. 

ADVERTENCIA

Utilice únicamente el adaptador de CA incluido y la tensión correcta

Asegúrese de utilizar exclusivamente el adaptador de CA incluido con la unidad. Asimismo, asegúrese de que la tensión de la línea de alimentación sea la misma que la tensión de entrada indicada en el adaptador de CA. Otros adaptadores de CA pueden usar una polaridad distinta o estar diseñados para otra tensión, por lo que su uso podría causar daños, deficiencias de funcionamiento o descargas eléctricas. 

Utilice exclusivamente el cable de alimentación incluido

Utilice exclusivamente el cable de alimentación suministrado con el equipo. Del mismo modo, el cable de alimentación incluido tampoco se debe usar con ningún otro dispositivo. 

No doble el cable de alimentación, ni coloque objetos pesados sobre él



No doble ni retuerza excesivamente el cable de alimentación, ni ponga objetos pesados sobre él. Todo ello podría dañar el cable, cortarlo o producir cortocircuitos. Los cables dañados son peligrosos, pueden producir incendios y descargas eléctricas. 

Evite un uso prolongado a mucho volumen

Esta unidad, utilizada de manera independiente o combinada con un amplificador y auriculares o altavoces, puede generar niveles acústicos susceptibles de provocar la pérdida permanente de audición. No la utilice durante periodos prolongados con un nivel de volumen elevado, ni a un volumen que resulte molesto. Si experimenta alguna pérdida de audición o un zumbido en los oídos, debe dejar de utilizarla inmediatamente y consultar a un otorrinolaringólogo. 

ADVERTENCIA

No permita que caigan objetos extraños ni líquidos en la unidad

No deje que caigan objetos (por ejemplo, monedas o alambres) ni líquidos (materiales inflamables, agua u otras bebidas) en el interior de este producto. Todo ello podría provocar cortocircuitos, un funcionamiento incorrecto u otro tipo de deficiencias. 

Apague la unidad si tiene lugar alguna anomalía o funcionamiento incorrecto

Apague la unidad inmediatamente, retire el adaptador de CA del enchufe y póngase en contacto con su proveedor, el centro de servicio Roland más cercano, o con un distribuidor Roland autorizado de los que se indican en la página de información, siempre que: 

- El adaptador de CA, el cable de alimentación o el enchufe estén dañados.
- La unidad genere humo u olores extraños.
- Haya caído algún objeto, o se haya derramado algún líquido, en el interior de la unidad.
- La unidad haya estado expuesta a la lluvia o se haya mojado por cualquier causa.
- La unidad parezca no funcionar con normalidad o muestre un cambio notable en el rendimiento.

En los lugares donde haya niños debe haber un adulto que los supervise

Cuando la unidad se utilice en algún lugar donde haya niños, hay que tener cuidado de que la unidad no se manipule incorrectamente. Es recomendable que siempre haya un adulto presente para supervisar y asesorar. 

No caiga ni someta la unidad a impactos fuertes

Proteja la unidad contra los golpes. No deje que se caiga. 

⚠️ ADVERTENCIA

No utilice la misma toma de corriente con un número elevado de dispositivos

No enchufe el cable de alimentación de la unidad a la misma toma de corriente donde ya hay bastantes otros dispositivos enchufados. Tenga mucho cuidado si utiliza cables de extensión. La corriente total de todos los dispositivos conectados a la toma del cable de extensión no debe exceder nunca la clasificación de la corriente (vatios/amperios) del cable. Una carga excesiva podría hacer que se calentara el material de aislamiento del cable y llegara a fundirse.



No utilice la unidad en el extranjero

Antes de utilizar la unidad en otro país, póngase en contacto con su proveedor, el centro de servicio Roland más cercano, o con un distribuidor Roland autorizado de los que se indican en la página de información.



⚠️ PRECAUCIÓN

Coloque la unidad en un lugar con buena ventilación

La unidad y el adaptador de CA se deben colocar en un lugar y una posición que permitan una ventilación adecuada.



⚠️ PRECAUCIÓN

Cuando vaya a conectar o desconectar el adaptador de CA, sujete el cable por el enchufe

Siempre que vaya a enchufar o desenchufar el adaptador de CA a una toma de corriente o a la unidad, sujete exclusivamente el enchufe del cable del adaptador.



Limpie periódicamente el enchufe del adaptador de CA

Desenchufe el adaptador de CA periódicamente y límpielo con un paño seco para eliminar el polvo y la suciedad de las patillas. Desenchufe el cable de alimentación de la toma de corriente siempre que la unidad no vaya a utilizarse en un periodo de tiempo prolongado. La acumulación de polvo entre el enchufe del cable de alimentación y la toma de corriente puede reducir el aislamiento y provocar un incendio.



Utilice los cables con seguridad

Trate de evitar que los cables se enreden. Además, todos los cables deben estar fuera del alcance de los niños.



No se suba encima de la unidad ni coloque objetos pesados sobre ella

No se suba a la unidad ni coloque objetos pesados sobre la misma.



⚠️ PRECAUCIÓN

No enchufe ni desenchufe el adaptador de CA con las manos mojadas

No toque el adaptador de CA ni sus enchufes con las manos mojadas al enchufarlo o desenchufarlo en una toma de corriente o la unidad.



Desconecte todo antes de mover la unidad

Antes de mover la unidad, desconecte el adaptador de CA y todos los cables procedentes de dispositivos externos.



Desenchufe el adaptador de CA de la toma de corriente antes de limpiar la unidad

Antes de limpiar la unidad, apáguela y desenchufe el adaptador de CA de la toma de corriente (pág. 4).



Si existe la posibilidad de que se produzcan rayos, desenchufe el adaptador de CA de la toma de corriente

Siempre que exista la posibilidad de que se produzcan rayos en su región, desenchufe el adaptador de CA de la toma de corriente.



Mantenga todos los objetos pequeños fuera del alcance de los niños

Para evitar la ingesta accidental de las piezas que se indican a continuación, manténgalas siempre fuera del alcance de los niños.



- Piezas incluidas
Tarjeta SD (pág. 28)
- Piezas extraíbles
Tapas USB (pág. 4),
Tapa de la ranura SD CARD (pág. 28),
Tornillo (pág. 28)

NOTAS IMPORTANTES

Fuente de alimentación

- No conecte la unidad a la misma toma de corriente que un aparato eléctrico controlado por un inversor o un motor (como un frigorífico, una lavadora, un microondas o un aparato de aire acondicionado). Dependiendo de cómo se utilice dicho aparato eléctrico, el ruido de la fuente de alimentación puede hacer que la unidad no funcione correctamente o produzca un ruido perceptible. Si no existe la posibilidad de usar otra toma de corriente, conecte un filtro de ruido de fuente de alimentación entre la unidad y la toma de corriente.
- El adaptador de CA empezará a calentarse después de varias horas de uso continuado. Esto es algo normal y no debe ser causa de preocupación.
- Para evitar que el equipo funcione de manera deficiente o sufra algún daño, asegúrese siempre de apagar todas las unidades antes de proceder a realizar las conexiones.

- Conforme a los ajustes de fábrica, el JS-10 se apagará automáticamente cuando hayan transcurrido 30 minutos desde que se dejó de tocar o utilizar la unidad. Si no desea que la unidad se apague automáticamente, cambie el ajuste "AUTO OFF" a la posición "OFF" como se explica en la pág. 26.

* Los ajustes que estaba editando se perderán cuando se apague la unidad. Si desea conservar esos ajustes, debe guardarlos antes de apagar la unidad.

Ubicación

- El uso de la unidad en las proximidades de amplificadores de potencia (u otros equipos con grandes transformadores de potencia) puede producir zumbidos. Para mitigar este problema, cambie la orientación de la unidad o aléjela de la fuente de la interferencia.
- Este dispositivo puede interferir en la recepción de radio o televisión. No utilice la unidad en las proximidades de este tipo de receptores.
- La utilización de dispositivos de comunicación inalámbricos, como teléfonos móviles, en las proximidades de la unidad puede originar ruidos. El ruido se puede producir al recibir o hacer una llamada, o durante la conversación. Si observa este problema, aleje el dispositivo inalámbrico de la unidad o apáguelo.

- No esponga la unidad a la luz directa del sol, no la ponga cerca de aparatos que emitan calor, no la deje dentro de un vehículo cerrado, ni la someta a temperaturas elevadas. El calor elevado puede deformar o decolorar la unidad.
- Si se traslada la unidad a un lugar cuyas condiciones de temperatura o humedad sean sustancialmente diferentes, es posible que en su interior se origine condensación. El uso de la unidad en este estado puede dañarla o producir deficiencias de funcionamiento. Por lo tanto, antes de utilizarla en tales circunstancias, déjela en reposo varias horas, hasta que la condensación se haya evaporado por completo.
- Dependiendo del material y de la temperatura de la superficie donde coloque la unidad, las patas de goma podrían decolorar o estropear la superficie. Para evitarlo, coloque un paño o fieltro debajo de las patas. Si lo hace, asegúrese de que la unidad no se puede mover ni caer accidentalmente.
- Evite el uso de insecticidas, perfumes, alcohol, esmalte de uñas, aerosoles, etc., cerca de la unidad. Limpie rápidamente cualquier líquido que se derrame en la unidad con un paño seco y suave.

En	
De	
Fr	
It	
Español	
Pt	
Nl	
Descripción de los paneles	
Toque la guitarra con canciones de fondo	
eBand Song List Editor	
Funciones prácticas	
Apéndices	

Mantenimiento

- Limpie la unidad diariamente con un paño suave y seco, o ligeramente humedecido en agua. Para eliminar la suciedad resistente, utilice un paño y un detergente suave y no abrasivo. A continuación, no olvide secar bien la unidad con un paño suave y seco.
- No utilice aguarrás, alcohol ni disolventes de ningún tipo, para evitar que la unidad se deforme o decolore.

Reparaciones y datos

- Tenga en cuenta que todos los datos contenidos en la memoria de la unidad se pueden perder si se realizan reparaciones en la unidad. Se recomienda realizar siempre una copia de seguridad de los datos importantes en tarjetas SD, tarjetas SDHC, un ordenador o una memoria USB, o escribirlos en papel (si es posible). Cuando se realiza una reparación, se toman todas las medidas necesarias para evitar la pérdida de datos. Sin embargo, hay casos (como cuando algún circuito de la memoria está dañado) en los que, lamentablemente, no podremos restaurar los datos. Roland no asume responsabilidad alguna en lo que respecta a la pérdida de datos.

Otras precauciones

- Tenga en cuenta que el contenido de la memoria podría perderse irremediablemente como consecuencia de desperfectos o de deficiencias de funcionamiento de la unidad. Para proteger los datos más importantes contra posibles pérdidas, se recomienda realizar copias de seguridad periódicas de los datos almacenados en la memoria de la unidad en tarjetas SD, tarjetas SDHC, un ordenador o una memoria USB.
- Lamentablemente, podría resultar imposible restaurar los datos que se almacenaron en la memoria de la unidad, tarjetas SD, tarjetas SDHC, ordenador o memoria USB una vez que se han perdido. Roland Corporation no asume responsabilidad alguna en lo que respecta a la pérdida de datos.
- Utilice los botones, mandos, enchufes y conectores de la unidad con el cuidado necesario. Una utilización brusca puede dar lugar a deficiencias de funcionamiento.
- Nunca golpee ni presione excesivamente la pantalla.
- Siempre que desenchufe algún cable, sujete el enchufe propiamente dicho, no tire nunca del cable. Así evitará cortocircuitos o daños a los elementos internos del cable.
- Para evitar molestias a terceros, mantenga el volumen de la unidad en un nivel razonable. Podría interesarle utilizar unos auriculares para no tener que preocuparse de si molesta a otras personas.
- Cuando tenga que transportar la unidad, en la medida de lo posible, embálela dentro de su caja original (incluido el material de relleno). Si esto no es posible, utilice materiales de embalaje adecuados.
- Use únicamente el pedal de expresión especificado (Roland EV-5, BOSS FV-500L, BOSS FV-500H; se venden por separado). Si conecta cualquier otro pedal de expresión, corre el riesgo de que se produzca un funcionamiento incorrecto o que la unidad resulte dañada.

- Algunos cables de conexión incorporan resistencias. No utilice cables con resistencias para conectar esta unidad. Este tipo de cables puede provocar que el nivel de sonido sea extremadamente bajo o inaudible. Para obtener más información sobre las especificaciones de los cables, póngase en contacto con el fabricante del cable en cuestión.

Antes de utilizar una memoria externa

- Inserte con cuidado la memoria USB, tarjeta SD o tarjeta SDHC todo lo posible, hasta que esté correctamente instalada.

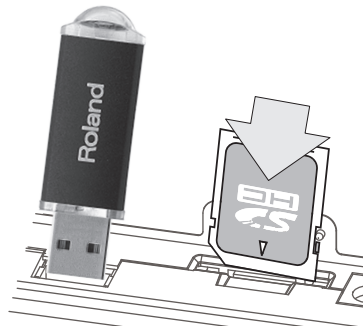

- No toque nunca los terminales de memorias USB, tarjetas SD o tarjetas SDHC. Igualmente, evite que los terminales se ensucien.
- Las memorias USB, tarjetas SD o tarjetas SDHC se fabrican utilizando componentes de precisión: manipule todas ellas con cuidado y ponga especial atención a lo que se explica a continuación.
 - Para evitar que las tarjetas se dañen por la electricidad estática, asegúrese de descargar la electricidad estática de su cuerpo antes de manipularlas.
 - No toque ni permita que ningún metal entre en contacto con partes de las tarjetas.
 - No doble, deje caer o someta las tarjetas a golpes o vibraciones.
 - No exponga las tarjetas a la luz directa del sol en lugares como, por ejemplo, vehículos cerrados o similares.
 - Evite que las tarjetas se mojen.
 - No desmonte ni modifique las tarjetas.

Derechos de autor / Licencias / Marcas comerciales

- La ley prohíbe realizar grabaciones de audio, grabaciones de vídeo, copias o revisiones del trabajo de terceros protegido por derechos de autor (trabajos musicales, de vídeo, difusión, actuación en directo, entre otros), ya sea parcialmente o en su totalidad, ni distribuir, vender, alquilar, representar ni difundirlos sin el permiso del propietario de los derechos de autor.
- No utilice este producto para cualquier finalidad que pueda infringir los derechos de autor propiedad de un tercero. Roland declina toda responsabilidad por cualquier infracción de los derechos de autor de terceros derivada del uso que se haga de este producto.

- Los derechos de autor del contenido de este producto (datos de forma de onda del sonido, datos de estilo, patrones de acompañamiento, datos de frase, bucles de audio y datos de imagen) quedan reservados por Roland Corporation o Atelier Vision Corporation.
- Los compradores de este producto pueden utilizar el contenido mencionado para crear, reproducir, grabar y distribuir trabajos musicales originales.
- Los compradores de este producto NO están autorizados a extraer el contenido mencionado en su formato original o modificado, con el fin de distribuir el medio grabado de dicho contenido o ponerlo a disposición de otras personas en una red informática.
- MMP (Moore Microprocessor Portfolio) se refiere a una cartera de patentes relacionada con la arquitectura de los microprocesadores, desarrollada por Technology Properties Limited (TPL). Roland utiliza esta tecnología bajo licencia de TPL Group.
- La tecnología de compresión de audio MPEG Layer-3 se utiliza bajo licencia de Fraunhofer IIS Corporation y THOMSON Multimedia Corporation.
- CD y datos relacionados con la música de Gracenote, Inc., copyright © 2000-2012 Gracenote.
- Gracenote Software, copyright © 2000-2012 Gracenote.
- Este producto y servicio pueden atenerse a una o más de las siguientes patentes de Estados Unidos: #5,987,525; #6,061,680; #6,154,773; #6,161,132; #6,230,192; #6,230,207; #6,240,459; #6,330,593, y otras patentes vigentes o pendientes. Algunos servicios se suministran bajo licencia de Open Globe, Inc. para la patente de Estados Unidos: #6,304,523.
- Gracenote y CDDB son marcas comerciales registradas de Gracenote.
- Gracenote y su logotipo, y el logotipo "Powered by Gracenote" son marcas comerciales de Gracenote.
- El logotipo SD () y el logotipo SDHC () son marcas comerciales de SD-3C, LLC.
- ASIO es una marca comercial de Steinberg Media Technologies GmbH.
- Este producto contiene la plataforma de software integrada eCROS de eSOL Co., Ltd. eCROS es una marca comercial de eSOL Co., Ltd. en Japón.
- El códec MP3 es Copyright © 1995-2010, SPIRIT.
- Roland, BOSS, COSM y eBand son marcas comerciales registradas o marcas comerciales de Roland Corporation en Estados Unidos y/o en otros países.
- Los nombres de empresas y los nombres de productos que se mencionan en este documento son marcas comerciales registradas o marcas comerciales de sus respectivos propietarios.



A	
[A ◀▶ B], botón	3, 12, 19, 21
AB EDIT	12
AB REPEAT	12
AB REPEAT, segmento	4
Adaptador de CA	4
Afinación	9
ALBUM	7
ALL SONGS	7
AMP	31
[AMP], botón	3
ARTIST	7
AUDIO SETTING	23
AUTO OFF	26
[▶▶] (Avance rápido), botón	3
B	
BACKING	17
BEST 30	7
BEST 30 EDIT	7
Botones del cursor	3
C	
Cable de alimentación	4
Cancelación central	12
Canciones eBand	39
Capacidad	
Tarjeta SD	28
Capacidad de datos	39
CD Ripping, pantalla	15
CHORUS	34
C, icono	4, 12
COMP	32
Conector DC IN	4
Configuración de memoria	38
Contraste	25
D	
DELAY	35
Distorsión	32
DS	32
E	
eBand Song List Editor	13
Ecualizador	23
Editor de listas de canciones	13
Efecto	
Editar	17
INITIALIZE	19
Parámetros	31
Seleccionar	10
EFFECT MENU, pantalla	18
[EFFECTS], botón	3, 10, 17
Eliminar	
SONG	8
[ENTER], botón	3, 5
EQ	23, 33
EQUALIZER	33
ERASE	
SONG	8
EXCHANGE	19
[EXIT], botón	3
EXPORT	22
EXP PEDAL/CTL 1, 2, conectores	4, 30
EZ CHAR	35
EZ EDIT, pantalla	17
F	
FACTORY RESET	26
FLANGER	34
FORMAT	
Tarjeta SD	29
Frecuencia de muestreo	8, 15

G	
GAIN	23
Global EQ	23
Grabación	10
H	
HARD	17
I	
IMPORT	22
IN1/IN2	4, 10, 17
INITIALIZE	
Efecto	19
JS-10	26
Tarjeta SD	29
INPUT	23
INPUT 1 (GUITAR/MIC), conector;	
INPUT 2 (GUITAR/MIC), conector	3
INPUT 2 (AUX), conector	3
[INPUT LEVEL 1, 2], mando	3
INPUT, pantalla	23
K	
KEY	21
L	
LCD CONTRAST	25
LENGTH	21
LIMITER	32
LINE OUT, conectores	4, 23
LOCK	29
M	
Mando	3
[MASTER LEVEL], mando	3
Medidor de nivel	4
[MENU], botón	3, 6
MENU, pantalla	6
MENU > SYSTEM, pantalla	24
Método AF	39
MODE	25
Modo de reproducción	4, 9
MODULATION	33
MP3	8, 15, 39
N	
NOISE SUPPRESSOR	33
NS	33
O	
OD	32
OVERDRIVE	32
P	
PAN	23, 34
Pantalla	3
PATCH BACKUP	24
PATCH EDIT, pantalla	18
PATCH EXCHANGE, pantalla	19
PATCH RECOVER	25
PATCH SELECT, pantalla	10, 17
PATCH SYNC	22
PATCH WRITE, pantalla	19
Pedal	30
PEDAL	30
Pedal de expresión	30
Pedal de volumen	25
PHASER	33
PHONES, conector	4
P, icono	4, 11
PITCH	
SONG	11
[▶] (PLAY), botón	3, 8
[POWER], botón	3, 5
PROTECT	21
Puerto USB COMPUTER	
	4, 13, 20, 24, 27
Puerto USB MEMORY	4
R	
[◀◀] (Rebobinado), botón	3
[●] (REC), botón	3, 10
REC END, mensaje emergente	10
REC REMAIN	25
REMAIN SIZE	25
REMOVE	7
REVERB	35
RHYTHM	7
Ripping	15
ROTARY	34
S	
SD CARD	7, 28
Inicializar	29
SD CARD FORMAT	29
SD CARD, ranura	4
SD INFO	28
Señal	38
SENS	25
SET PATCH	26
S, icono	4, 11
SOLO	21
SONG	4
ERASE	8
PITCH	11
SPEED	11
SONG EXPORT, pantalla	17
SONG IMPORT, pantalla	17
SONG INFO	22
SONG LEVEL	22
[SONG LIST], botón	7
SONG NAME	3, 21
SPEAKER SW	21
[SPEED], botón	4, 11, 12, 21
[■] (STOP), botón	3, 4
Sujeción de la tapa USB	3
Sujeciones de las tapas USB	4
SYNC SW	22, 23
SYSTEM	3, 19, 21
T	
Tiempo de grabación	39
TOTAL SIZE	25
TREMOLO	34
[TUNER], botón	9
TUNER, pantalla	9
TYPE	21, 24

U	
Ubicación en la reproducción de la canción	4
UNI-V	34
Uni-Vibe	34
USB AUDIO OUT	38
USB MEMORY	7, 8
USB MODE	13, 24
USER	7
V	
Velocidad	
SONG	11
Velocidad de bits	8, 15
Velocidad de bits de cuantificación	8, 15
W	
WAH	30, 35
WAV	8, 15, 39
WRITE/NAME	19

 **BOSS**

English

Deutsch

Français

Italiano

Español

Português

Nederlands



Toque guitarra com suas músicas favoritas como acompanhamento

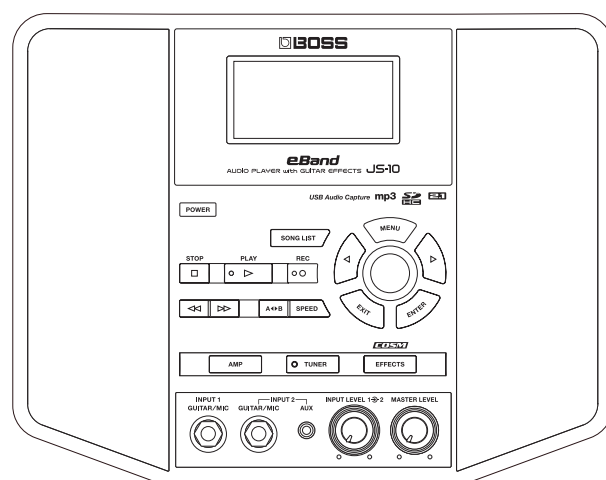

eBand AUDIO PLAYER with GUITAR EFFECTS **JS-10**

Manual do Proprietário

BOSS

Sumário

Descrições do painel	3
Painel frontal	3
Painel superior / painéis laterais	4
Tela superior	4
Operação básica	5
Ligando o equipamento	5
Desligando o equipamento	5
Movendo o cursor	5
Selecionando um item	5
Alterando o valor	5
Botão [MENU]	6
Toque guitarra com músicas como acompanhamento	7
Selecionando músicas	7
Exibindo músicas por categoria	7
Classificando suas 30 músicas favoritas (BEST 30)	7
Selecionando músicas na unidade flash USB	8
Excluindo músicas	8
Tocando guitarra com uma música como acompanhamento	8
Alterando o modo de reprodução	9
Afinação	9
Gravando performances	10
Trocando efeitos	10
Alterando a velocidade das músicas	11
Alterando a tonalidade das músicas	11
Removendo o som central (Center Cancel)	12
Repetindo a reprodução de um trecho específico (AB REPEAT)	12
Ajuste preciso do segmento AB REPEAT	12
Importando músicas de um computador para o JS-10 (eBand Song List Editor)	13
Antes de usar o eBand Song List Editor	13
Conectando o JS-10 ao seu computador	13
Instalando o eBand Song List Editor em seu computador	13
Iniciando o eBand Song List Editor	13
Usando o eBand Song List Editor	14
Copiando músicas de um CD para o JS-10 (Ripping)	15
Editando informações da música	16
Encerrando a conexão com o computador	16

Funções práticas	17
Editando os efeitos	17
Editando o som visualmente (EZ EDIT)	17
Edição avançada de sons (PATCH EDIT)	18
MENU de uma tela EFFECT	18
Salvando patches	19
Trocando dois patches (EXCHANGE)	19
Inicializando as configurações de efeitos (INITIALIZE)	19
Backup de dados de um cartão SD para um computador (BACK UP)	20
Recuperando dados de backup de um computador para o cartão SD (RECOVERY)	20
Alterando os parâmetros das músicas	21
Visualização das informações da música	21
Nomeando as músicas	21
Gravando músicas em uma unidade flash USB (Export)	22
Importando músicas da unidade flash USB para o JS-10 (Import)	22
Mudando o patch quando a música é alterada (PATCH SYNC)	22
Especificando as configurações de áudio	23
Alternando a sensibilidade da entrada INPUT	23
Ajustando o balanço de faixas de frequência baixas a altas (Global EQ)	23
Desligando os alto-falantes do JS-10	23
Configurações de sistema para o JS-10	24
Alterando a função da porta USB COMPUTER	24
Atribuindo funções aos footswitches	24
Fazendo backup de patches de efeito do usuário em um cartão SD	24
Restaurando backup dos patches de efeito do usuário do cartão SD	25
Visualizando o espaço livre no cartão SD e na unidade flash USB	25
Ajustando o contraste do visor	25
Ativando o desligamento automático	26
Listando os arquivos no cartão SD como uma lista de músicas	26
Selecionando a saída de som da porta USB COMPUTER	26
Inicializando um cartão SD (FORMAT)	26
Retornando às configurações padrão de fábrica do JS-10	26
Usando o JS-10 como uma interface de áudio USB	27
Preparando um driver USB	27
Instalando o driver USB	27
Reproduzindo músicas em um computador por meio do JS-10	27
Usando os cartões SD disponíveis no mercado	28
Substituindo o cartão SD	28
Usando footswitches e pedais de expressão	30
Atribuindo funções aos footswitches	30

Apêndices	31
Lista de parâmetros de efeitos	31
Mensagens de erro	36
Resolução de problemas	37
Fluxo do sinal	38
Configuração da memória no JS-10	38
Especificações	39

USANDO O EQUIPAMENTO COM SEGURANÇA	40
---	-----------

OBSERVAÇÕES IMPORTANTES	41
--------------------------------------	-----------

Índice	43
---------------------	-----------

Antes de usar esse equipamento, leia cuidadosamente as seções "USANDO O EQUIPAMENTO COM SEGURANÇA" (pág. 40) e "OBSERVAÇÕES IMPORTANTES" (pág. 41). Essas seções fornecem informações importantes sobre o funcionamento correto do equipamento. Além disso, para compreender bem todos os recursos fornecidos por seu novo equipamento, este manual do proprietário deve ser lido integralmente, devendo ser guardado e mantido à disposição para consultas futuras.

Copyright © 2012 BOSS CORPORATION
Todos os direitos reservados. Nenhuma parte desta publicação poderá ser reproduzida em qualquer formato sem permissão por escrito da BOSS CORPORATION.

Descrições do painel

Painel frontal

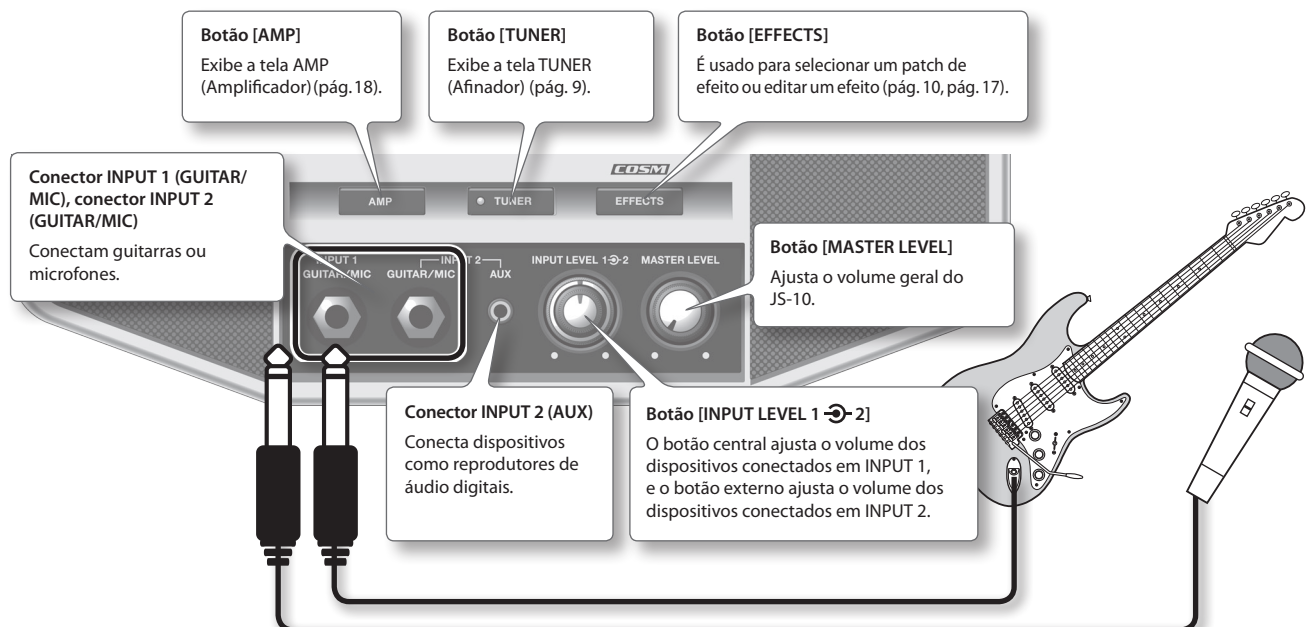
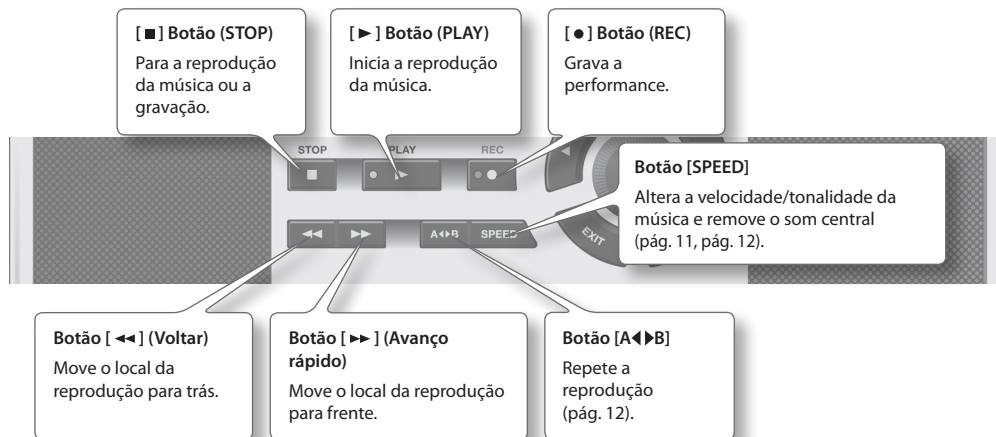
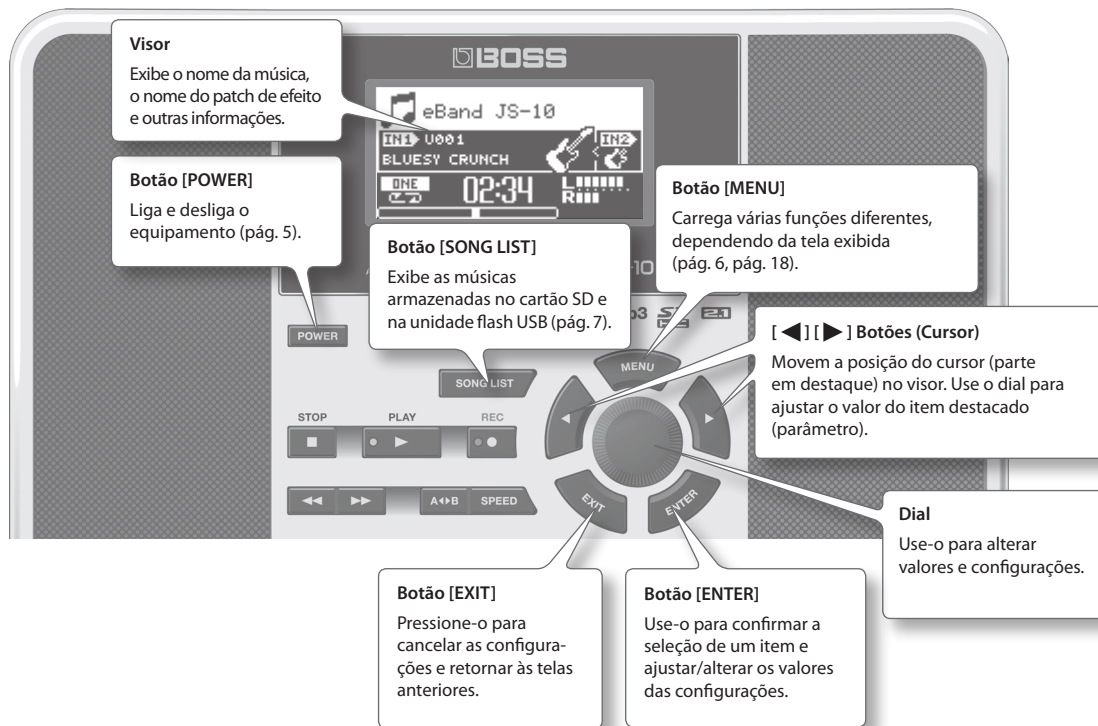

Painel superior / painéis laterais

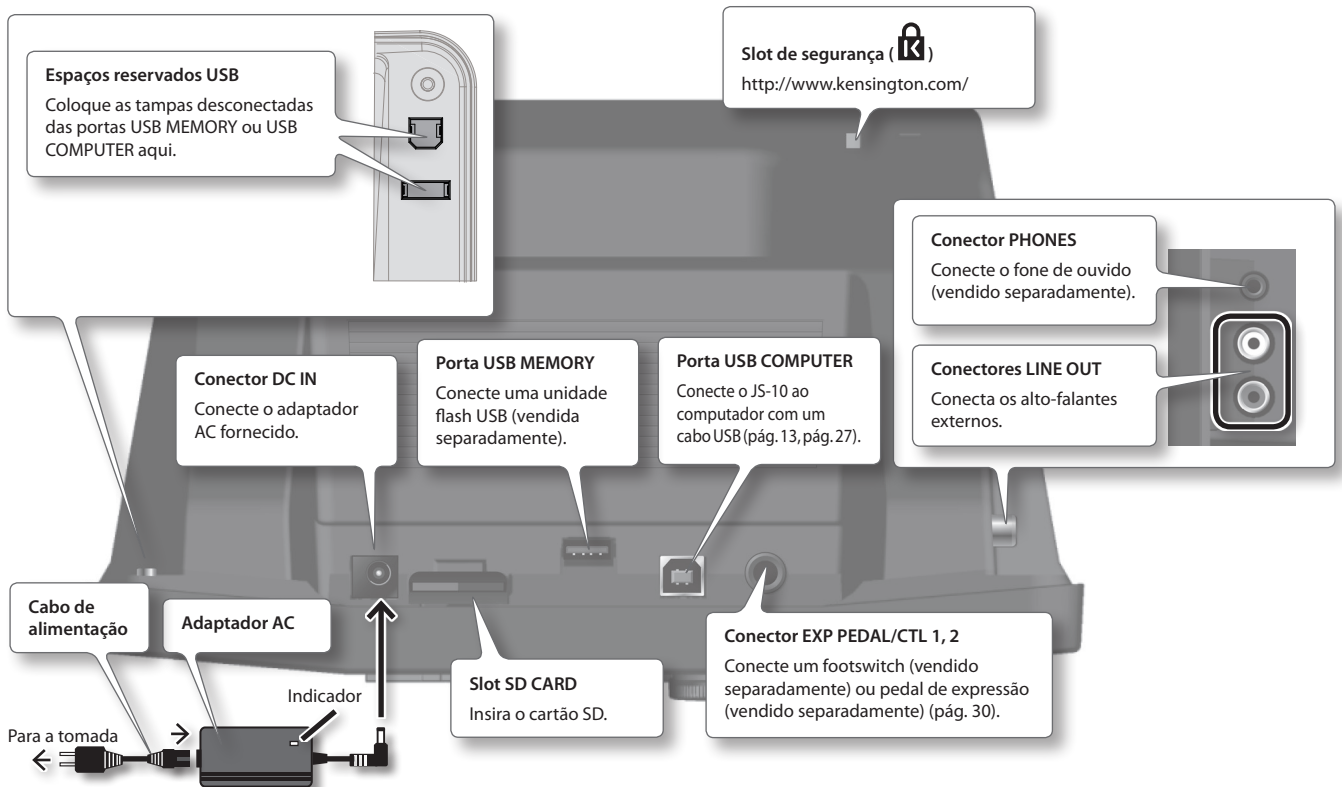

- * Para evitar mau funcionamento e falha do equipamento, sempre abaixe o volume e desligue todos os equipamentos antes de estabelecer quaisquer conexões.
- * Nunca insira ou remova os cartões SD ou SDHC com o equipamento ligado. Isso pode corromper os dados do equipamento ou os dados no cartão SD ou SDHC.
- * Insira cuidadosamente a unidade flash USB, cartão SD ou SDHC até o final – até que esteja bem fixado.
- * Posicione o adaptador AC de modo que o lado do indicador (veja a ilustração) fique voltado para cima e o lado com informações de texto fique voltado para baixo. O indicador acenderá quando você conectar o adaptador AC a uma tomada AC.

Tela superior

É a tela básica exibida ao ligar o equipamento.

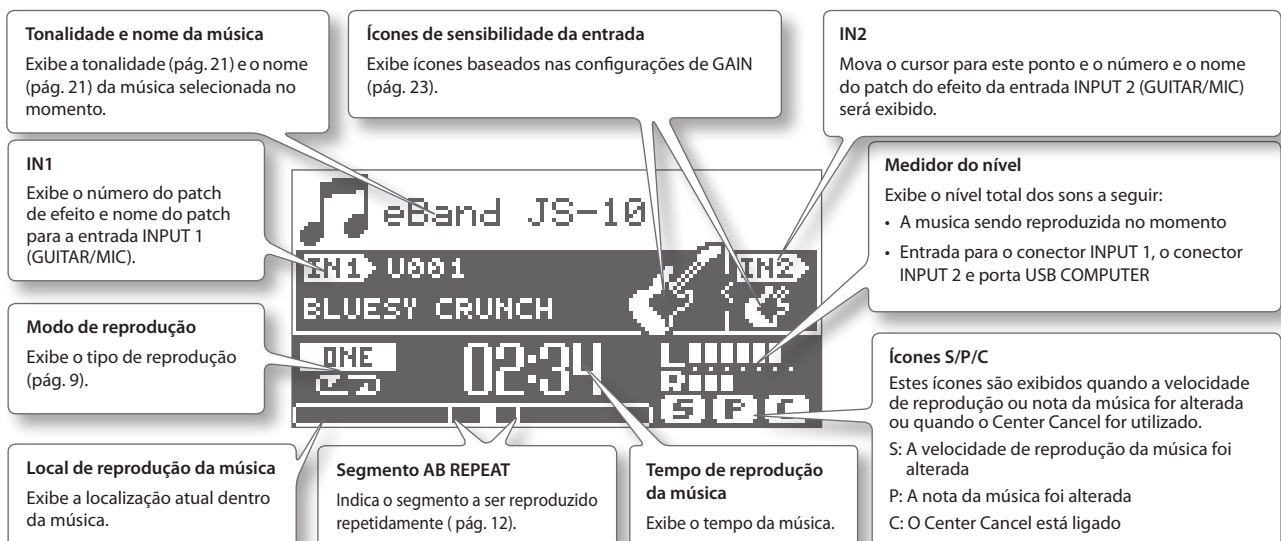

As explicações contidas neste manual incluem ilustrações que indicam o que normalmente deve ser mostrado pelo visor.

Observe, no entanto, que o equipamento pode incorporar uma versão aprimorada do sistema, mais nova, (por exemplo, incluindo timbres e efeitos novos), logo, o que você efetivamente vê no visor talvez nem sempre corresponda ao exibido no manual.

Operação básica

Esta seção introduz as operações básicas para o uso do JS-10.

Ligando o equipamento

Após tudo estar conectado corretamente (pág. 4), siga o procedimento a seguir para ligar o equipamento. Se você ligar o equipamento na ordem errada, corre o risco de mau funcionamento ou falha do equipamento.

MEMO

- Antes de ligar/desligar o equipamento, certifique-se que o volume está totalmente abaixado. Mesmo com o volume abaixado, você poderá ouvir sons ao ligar/desligar o equipamento. No entanto, isso é normal e não indica mau funcionamento.
- Com as configurações de fábrica, o JS-10 irá desligar automaticamente após 30 minutos sem tocar ou operar o equipamento. Se você não deseja que o equipamento desligue automaticamente, mude a configuração "AUTO OFF" (Desligamento automático) para "OFF" (Desligado), conforme descrito na pág. 26.



1. Gire o botão [MASTER LEVEL] até o nível mínimo.



2. Pressione o botão [POWER] para ligar o equipamento.



O visor do equipamento acenderá.

- * Este equipamento está equipado com um circuito de proteção. É necessário um breve intervalo (alguns segundos) após o ligamento do equipamento para que ele opere normalmente.

3. Gire o botão [MASTER LEVEL] e ajuste o volume.

Arquivos incluídos no cartão SD fornecido

O cartão SD fornecido é inserido no JS-10 antes de ser enviado da fábrica. Os arquivos a seguir estão incluídos no cartão SD.

eBand Song List Editor

Este software de computador pode copiar músicas de CDs para o JS-10 e adicionar nomes para músicas eBand. Conecte o JS-10 com seu computador para usar este software. Para obter mais detalhes, consulte "Importando músicas de um computador para o JS-10 (eBand Song List Editor)" (pág. 13).

Driver USB

Este driver de computador (software de controle) é utilizado para escutar os sons de seu computador no JS-10. Para obter mais detalhes, consulte "Usando o JS-10 como uma interface de áudio USB" (pág. 27).

Pasta ROLAND

Arquivos necessários para a operação do JS-10 são salvos nesta pasta. Não altere ou exclua o conteúdo desta pasta.

MEMO

Para obter mais detalhes sobre a configuração da memória no JS-10 ou sobre os dados salvos, consulte "Configuração da memória no JS-10" (pág. 38).

Desligando o equipamento

1. Gire o botão [MASTER LEVEL] até o nível mínimo.
2. Pressione o botão [POWER].
O equipamento é desligado.

Movendo o cursor

Há diversos parâmetros (configurações) e seleções na tela. Pressione os botões [◀] [▶] (Cursor) para mover o cursor. O valor do parâmetro selecionado com o cursor será realçado.

Selecionando um item

Para selecionar um item ou ícone exibido, mova o cursor até o item ou ícone, e pressione botão [ENTER].

Este manual usa a convenção a seguir para indicar as etapas de um procedimento, como pressionar o botão [MENU] na tela superior, selecionar "SYSTEM" (sistema) e então pressionar o botão [ENTER].

Botão [MENU] → "SYSTEM" → botão [ENTER].

MEMO

Pressione o botão [EXIT] (sair) várias vezes até voltar à tela superior.

Alterando o valor

Para alterar as configurações do parâmetro, mova o cursor para o valor de parâmetro aplicável e gire o dial para alterar o valor. O valor aumenta quando o dial é girado em sentido horário e diminui quando girado em sentido anti-horário.



Botão [MENU]

Pressione o botão [MENU] para exibir um menu para cada tela.

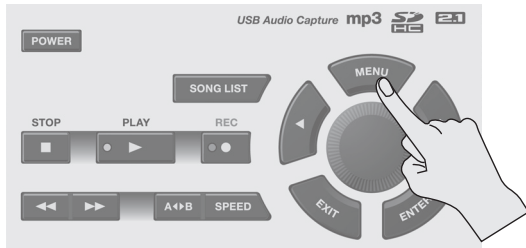

O JS-10 tem as seguintes telas de menu.

- Menu na tela Superior (pág. 6)
- Menu na tela SONG LIST (Lista de músicas) (pág. 7)
- Menu na tela EFEECT (Efeitos) (pág. 18)

Menu na tela Superior

Pressione o botão [MENU] na tela superior para exibir a tela MENU.



Você pode acessar as configurações do JS-10 nesta tela.

MENU		Explicação
SONG	SONG INFO	Confirme as informações da música (pág. 21).
	SONG NAME	Altere os nomes das músicas (pág. 21).
	EXPORT	Salve a música selecionada na unidade flash USB (pág. 22). * "EXPORT" (exportar) não é exibido se a unidade flash USB não estiver inserida.
	IMPORT	Armazene as músicas selecionadas na unidade flash USB no cartão SD (pág. 22). * "IMPORT" (importar) não é exibido se uma música na unidade flash USB não for selecionada.
	ERASE	Exclua a música selecionada (pág. 8).
BEST 30 EDIT		Adicione a música atual na BEST 30 (pág. 7).
AB EDIT		Faça configurações precisas para a função AB REPEAT (Repetição AB) (pág. 12).
PATCH SYNC		Aplique a configuração em PATCH SYNC (Sincronização de patch) (pág. 22).
AUDIO SETTING	INPUT	Selecione a sensibilidade de entrada e outras configurações que correspondem ao dispositivo conectado nas entradas INPUT 1 e INPUT 2 (pág. 23).
	EQ	Aplique o equalizador no som geral do JS-10 e ajuste seu balanço (pág. 23).
	SPEAKER	Liga ou desliga os alto-falantes internos do JS-10 (pág. 23).
SYSTEM	USB MODE	Altere o USB MODE (pág. 24).
	PEDAL	Atribua funções ao pedal conectado externamente (pág. 24).
	PATCH BACKUP	Faça backup dos efeitos (pág. 24).
	PATCH RECOVER	Restaurar os efeitos de backup (pág. 25).
	SD INFO	Verifique o espaço livre no cartão SD (pág. 25).
	USB MEMORY	Verifique o espaço livre na unidade flash USB (pág. 25).
	SETTING	Faça várias configurações do JS-10 (pág. 25 – pág. 26).
	SD CARD FORMAT (*)	Inicialize (formate) o cartão SD (pág. 26).
FACTORY RESET	Restaurar o JS-10 para suas configurações padrão originais de fábrica (pág. 26).	

MEMO

(*) O cartão SD fornecido com o JS-10 não pode ser formatado.

Selecionando músicas

Estas são instruções para selecionar a música que você deseja ouvir ou o ritmo que deseja reproduzir.

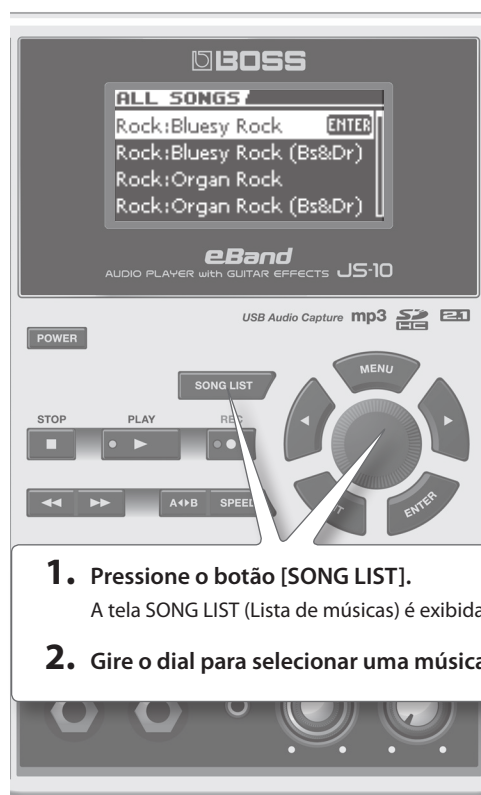

3. Pressione o botão [ENTER].

MEMO

- É também possível selecionar uma música girando o dial enquanto o nome da música é selecionada na tela superior.
- Pressione o botão [▶] (PLAY) na tela SONG LIST para ouvir a música selecionada.
- O JS-10 pode lidar com até 4.000 músicas.

Exibindo músicas por categoria

Estas são instruções para exibir as músicas de acordo com a categoria selecionada, como o título do álbum ou nome do artista.

1. Siga esta sequência de etapas: Botão [SONG LIST] → Botão [MENU].

O popup MENU é exibido.

2. Selecione uma categoria.

MENU	Explicação
ALL SONGS	As músicas gravadas com o JS-10 e músicas que tem o título do álbum ou nome do artista registrado serão listadas.
USER	Os dados gravados com o JS-10 serão adicionados a essa categoria.
BEST 30	Trinta músicas favoritas serão listadas, se elas já tiverem sido classificadas (1–30).
ALBUM	As músicas serão listadas por título do álbum.
ARTIST	As músicas serão listadas por nome do artista.
RHYTHM	Os ritmos contidos no cartão SD incluído com o JS-10 serão listados.
USB MEMORY	Os arquivos armazenados na unidade flash USB serão listados.
SD CARD	Os arquivos armazenados no cartão SD serão listados.
REMOVE	Remove a música selecionada da lista BEST 30.

MEMO

- “ALBUM” e “ARTIST” estão disponíveis quando os títulos dos álbuns e os nomes dos artistas estão registrados nas músicas.
- “SD CARD” está disponível quando SD VIEW (pág. 26) está ON.
- “REMOVE” está disponível quando BEST 30 é exibida.
- Ao usar o eBand Song List Editor incluso (pág. 13), você pode utilizar o computador para registrar e editar os títulos dos álbuns e os nomes dos artistas. Além disso, ao importar um arquivo de áudio, você pode selecionar a lista alvo de músicas (Song, Rhythm ou User).
- A categorização de músicas funciona com as músicas incluídas com o JS-10 e músicas armazenadas com o eBand Song List Editor (pág. 13).

3. Pressione o botão [ENTER].

Classificando suas 30 músicas favoritas (BEST 30)

Você pode determinar as músicas listadas quando BEST 30 está selecionado como o tipo de categoria da música.

Ao registrar suas músicas favoritas, você pode sempre tê-las exibidas em listas de reprodução.

1. Antes de começar, selecione primeiro as músicas que você deseja listar em BEST 30.

2. Siga esta sequência de etapas: Botão [MENU] → “BEST 30 EDIT” → botão [ENTER].

A tela BEST 30 EDIT é exibida.

3. Selecione a classificação.

4. Pressione o botão [ENTER].

MEMO

Não é possível registrar músicas na unidade flash USB como BEST 30.

Selecionando músicas na unidade flash USB

Você pode selecionar músicas na unidade flash USB.

1. Siga esta sequência de etapas: Botão [SONG LIST] → botão [MENU] → "USB MEMORY" → botão [ENTER].
2. Selecione a música que deseja reproduzir.
3. Pressione o botão [ENTER].

Formatos de arquivos suportados pelo JS-10

Formato eBand

Formato de compressão de propriedade da Roland/BOSS

Formato MP3

MP3	Formato
Taxa de amostragem	44,1 kHz
Taxa de bits	64 K – 320 Kbps

Formato WAV

WAV	Formato
Taxa de amostragem	44,1 kHz
Taxa de bits de quantização	16 bits
Codificação	Sem compressão (linear)

Excluindo músicas

Estas são instruções para excluir a música selecionada.

OBSERVAÇÃO

Não é possível restaurar músicas após sua exclusão.

1. Antes de iniciar, selecione a música que deseja excluir (pág. 7).
2. Siga esta sequência de etapas: Botão [MENU] → "SONG" → botão [ENTER] → "ERASE" → botão [ENTER].
A mensagem "Are you sure?" (Tem certeza?) é exibida.
3. Para excluir uma música, pressione o botão [ENTER].
A música será excluída.

Tocando guitarra com uma música como acompanhamento

Você pode se divertir tocando guitarra enquanto reproduz sua música favorita como acompanhamento.



1. Pressione o botão [▶] (PLAY).

A reprodução da música será iniciada.

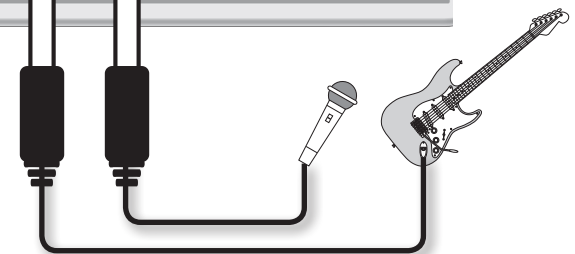
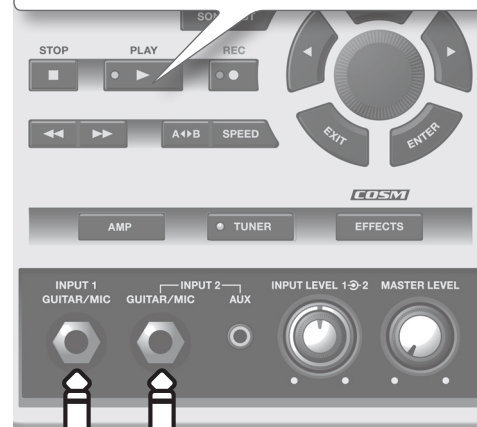

2. Gire gradualmente o botão [MASTER LEVEL] no sentido horário até alcançar o nível de volume desejado.
3. Gire os botões [INPUT LEVEL 1] e [INPUT LEVEL 2] até o nível mínimo (gire totalmente no sentido anti-horário).
4. Enquanto toca a guitarra, gire gradualmente o botão [INPUT LEVEL 1] ou [INPUT LEVEL 2] no sentido horário até alcançar o nível de volume desejado.
5. Pressione o botão [■] (STOP) para parar a música.

MEMO

- Pressionar o botão [■] (STOP) enquanto a música está parada retornará a localização de reprodução da música para o início (00:00).
- Pressione o botão [◀] (Rewind) ou [▶] (Fast Forward) para mover a localização de reprodução da música para frente ou para trás.
- Dependendo da sua posição em relação aos alto-falantes, os microfones podem produzir uivo (microfonia). Isso pode ser solucionado:
 1. Alterando a direção do(s) microfone(s).
 2. Reposicionando o(s) microfone(s) para uma distância maior em relação aos alto-falantes.
 3. Diminuindo os níveis de volume.
- * Ao conectar o microfone, selecione um efeito das categorias de microfones (pág. 10). Também, altere a sensibilidade da entrada INPUT para microfone (pág. 23).

Tocando guitarra enquanto reproduz uma música em um player de áudio externo

Use um cabo de conexão em miniatura disponível comercialmente que seja apropriado para o dispositivo.

Reprodutor de áudio digital, etc.

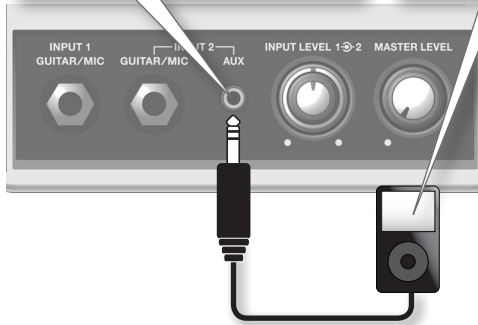

MEMO

Quando instrumentos estão conectados nas entradas INPUT 2 (GUITAR/MIC) e INPUT 2 (AUX), apenas o instrumento conectado na entrada INPUT 2 (AUX) pode ser utilizado.

Alterando o modo de reprodução

Você pode alterar como as músicas são reproduzidas.



Visor	Explicação
	A música atual é reproduzida até o final e para.
	A reprodução da música atual é repetida.
	As músicas na lista são reproduzidas em ordem. *
	As músicas na lista são reproduzidas em ordem. A reprodução continua até que o botão [■] (Stop) seja pressionado. *
	As músicas na lista são reproduzidas em ordem aleatória. *
	As músicas na lista são reproduzidas em ordem aleatória. A reprodução continua até que o botão [■] (Stop) seja pressionado. *
	A localização de tempo "A" é registrada ("Repetindo a reprodução de um trecho específico (AB REPEAT)" (pág. 12)).
	A reprodução será repetida entre os tempos "A" e "B" ("Repetindo a reprodução de um trecho específico (AB REPEAT)" (pág. 12)).

MEMO

Ao selecionar um modo de reprodução marcado com um asterisco (*), a música atual será reproduzida até o final e parará se outra tela que não a "Tela superior" (pág. 4) for exibida.

Afinação

Use o afinador no JS-10 para afinar a guitarra ou baixo conectado à INPUT 1 ou INPUT 2.



1. Pressione o botão [TUNER].

A tela TUNER é exibida.

PITCH

Define a frequência de A4 (o A central no teclado de um piano).

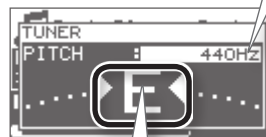

2. Ajuste a afinação até que a nota desejada seja mostrada e ambos os triângulos acendam.

Visor	Explicação
	Muito baixo
	Afinado
	Muito alto

MEMO

O botão [TUNER] ficará aceso quando afinado.

Afinação padrão

	7ª	6ª	5ª	4ª	3ª	2ª	1ª
Violão ou guitarra	B	E	A	D	G	B	E
Baixo			B	E	A	D	G

Gravando performances

Você pode gravar os sons exatamente como são ouvidos no JS-10.

1. Para gravar enquanto uma música está sendo reproduzida, pressione primeiro o botão [▶] (PLAY), e então pressione o botão [●] (REC).

A música será reproduzida e gravada junto com os sons das entradas INPUT 1 e INPUT 2.



MEMO

Para gravar apenas os sons das entradas INPUT 1 e INPUT 2, pressione apenas o botão [●] (REC) sem pressionar o botão [▶] (PLAY) (ou seja, sem reproduzir a música).

2. Pressione o botão [■] (STOP) para parar a gravação.

O pop-up REC END será exibido.



3. Decida o que fazer com a gravação.

Ícone	Explicação
SAVE	A gravação é salva na categoria "USER" na lista de músicas.
ERASE	A gravação é descartada. (O conteúdo gravado não será salvo.)
PREVIEW (Pressione o botão [▶] (PLAY))	Escute a gravação.

MEMO

Os dados gravados (músicas) recebem automaticamente o nome "SONG****: (nome da música original)" (com **** indicando o número). No entanto, se o nome da música original foi editado com o eBand Song List Editor, então o nome será "SONG****".

Trocando efeitos

Os efeitos internos podem ser trocados.

1. Selecione IN1 ou IN2.

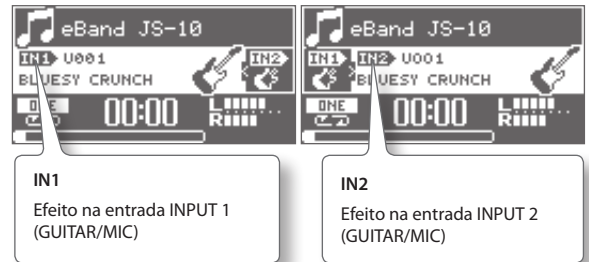

IN1
Efeito na entrada INPUT 1
(GUITAR/MIC)

IN2
Efeito na entrada INPUT 2
(GUITAR/MIC)

MEMO

O efeito não será aplicado à entrada AUX.

2. Pressione o botão [EFFECTS].

A tela PATCH SELECT (Seleção de patch) é exibida.

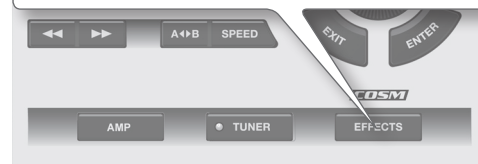

3. Selecione uma categoria.



Uso	Categoria
Para guitarra	BLUES
	Soul Funk
	Jazz
	LIVERPOOL
	70's HARD ROCK
	80's METAL
	MODERN METAL
	West Coast
Para baixo	BASS
	MIC
Para microfone	MIC
Para patch de usuário	USER PATCH

* Ao conectar o microfone, selecione um efeito das categorias de microfones (pág. 10). Também, altere a sensibilidade da entrada INPUT para microfone (pág. 23).

4. Selecione um patch.



MEMO

Nas configurações originais de fábrica, os patches de efeito apropriados são designados para cada música no cartão SD fornecido. Para obter mais detalhes, consulte "Mudando o patch quando a música é alterada (PATCH SYNC)" (pág. 22).

Alterando a velocidade das músicas

Você pode alterar a velocidade de reprodução das músicas. Este recurso permite que você desacelere o andamento da música para praticar passagens difíceis ou rápidas. A alteração da velocidade da música não afeta a altura das notas.

1. Pressione o botão [SPEED].



2. Selecione SPEED.



3. Pressione o botão [ENTER].

Mude SPEED para "ON" para alterar a velocidade.

4. Defina a velocidade de reprodução.

Você pode definir a velocidade em uma faixa de 50 a 150 (%). Normalmente, a velocidade é definida como 100.

MEMO

Quando a velocidade é alterada, o ícone "S", que indica a alteração de velocidade, é exibido na tela superior.



Alterando a tonalidade das músicas

Você pode alterar a altura das notas sem alterar a velocidade de reprodução das músicas.

1. Pressione o botão [SPEED].



2. Selecione PITCH ou FINE.



3. Pressione o botão [ENTER].

PITCH FINE está como "ON". A tonalidade da música agora pode ser alterada.

4. Aplique as configurações para PITCH ou FINE.

A altura das notas é alterada.

Você pode alterar a configuração de PITCH em uma faixa de -6 até +7 (em etapas de semitom).

Você pode alterar a configuração de FINE em uma faixa de -50 até +50 (em etapas mínimas de 1 centésimo).

MEMO

- Quando as notas são alteradas, o ícone "P", que indica a alteração de tonalidade, é exibido na tela superior.



- Se KEY estiver definido nos parâmetros da música (pág. 21), o indicador KEY funciona de acordo com as configurações de PITCH.



Indicador KEY (tonalidade)



Removendo o som central (Center Cancel)

As músicas podem ser reproduzidas com o som central removido.

1. Pressione o botão [SPEED].



2. Selecione CENTER CANCEL.



3. Pressione o botão [ENTER].

Mude CENTER CANCEL para "ON."

4. Selecione a localização do som que deseja remover.

"C0" remove o som central, enquanto "L**" remove o som esquerdo e "R**" remove o som direito.

MEMO

- Center Cancel se aplica também aos da entrada INPUT 2 (AUX) e da porta USB COMPUTER.
- Alguns sons não podem ser removidos completamente.
- Quando Center Cancel é ligado, o ícone "C", que indica que ele está ligado, é exibido na tela superior.



Repetindo a reprodução de um trecho específico (AB REPEAT)

Use esse recurso para praticar solos de guitarra e em outras situações nas quais você deseja praticar com uma única seção enquanto ela é reproduzida repetidamente.

1. Pressione o botão [▶] (PLAY).

2. Pressione o botão [A◀▶B] no ponto inicial e também no ponto final do segmento de repetição.

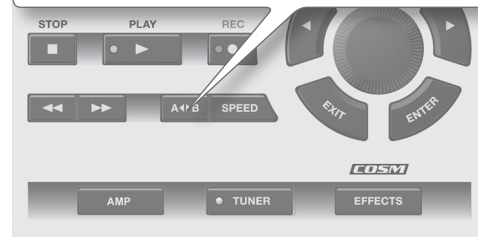

A reprodução do segmento AB REPEAT será repetida.

Para desligar AB REPEAT, pressione o botão [A◀▶B] novamente.

Ajuste preciso do segmento AB REPEAT

Você pode ajustar com precisão os pontos inicial e final dos segmentos a serem repetidos.

1. Siga esta sequência de etapas: Botão [MENU] → "AB EDIT" → botão [ENTER].
2. Na tela AB EDIT, ajuste o ponto inicial (A) e o ponto final (B).



MEMO

- Você pode pressionar [ENTER] na tela AB EDIT para ativar e desativar a função AB REPEAT.
- Com dados MP3, você talvez não consiga iniciar a reprodução a partir de um tempo específico (a performance começa próxima do tempo especificado).
- O intervalo entre A e B não pode ser inferior a um segundo.

Importando músicas de um computador para o JS-10 (eBand Song List Editor)

O eBand Song List Editor é um software que opera no computador. Você pode executar as seguintes tarefas ao conectar o computador ao JS-10 com um cabo USB e inicializando o eBand Song List Editor.

- Importar músicas em CDs de áudio para o JS-10
- Importar arquivos WAV e MP3 do computador para o JS-10
- Editar as informações de músicas armazenadas no JS-10

MEMO

Para obter mais informações sobre o uso do eBand Song List Editor, consulte Ajuda no eBand Song List Editor.

Antes de usar o eBand Song List Editor

Prepare para usar o eBand Song List Editor em seu computador.

Conectando o JS-10 ao seu computador

1. Siga esta sequência de etapas: Botão [MENU] → "SYSTEM" (Sistema) → botão [ENTER] → "USB MODE" (Modo USB) → botão [ENTER] → "eBand SONG LIST EDITOR" → botão [ENTER].
2. Conecte o computador ao JS-10 com o cabo USB fornecido.

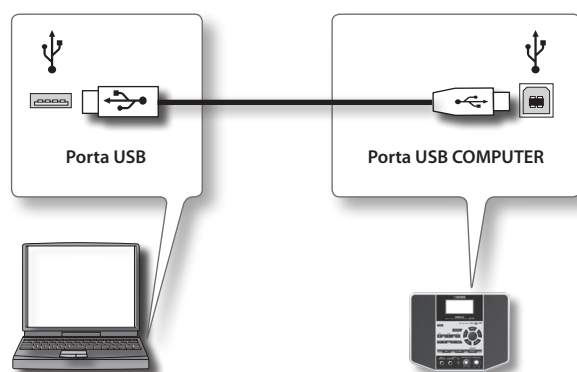

Instalando o eBand Song List Editor em seu computador

Instale o eBand Song List Editor em seu computador. O eBand Song List Editor está incluído no cartão SD fornecido com o JS-10.

MEMO

- Caso a versão mais recente do eBand Song List Editor já esteja instalada em seu computador, prossiga para "Iniciando o eBand Song List Editor" (pág. 13).
- A descrição dos procedimentos no computador usará o Meu Computador (ou Computador) no Windows ou o Finder no Mac OS.

1. Em seu computador, localize as pastas dentro de "JS-10 EBAND."
2. Clique duas vezes sobre um dos arquivos mostrados abaixo.

Nome do arquivo	SO compatível
Win.zip	Windows 7, Vista ou XP
Mac.dmg	Mac OS

O conteúdo do arquivo será exibido.

3. Copie a pasta "Song List" para seu computador.

MEMO

Recomendamos que você copie para uma pasta fácil de localizar posteriormente.

4. Se estiver usando o Windows, feche a janela do "Win.zip". Se estiver usando o Mac OS, arraste o ícone "Mac" para o ícone Eject (Ejetar) no dock.
5. Leia o arquivo ReadmeEN.txt na pasta "Song List" que você copiou para seu computador e em seguida instale o eBand Song List Editor.

Iniciando o eBand Song List Editor

Usuários do Windows

1. Clique no botão [Iniciar] do computador → [Todos os programas] → "eBand Song List Editor" → "eBand Song List Editor."

Usuários do Mac OS

1. Clique duas vezes na pasta Application → pasta Roland → pasta eBand Song List Editor → "eBand Song List Editor."

Usando o eBand Song List Editor

Botão [Import]
Este botão importa arquivos de áudio (WAV/MP3) do computador para o JS-10.

Botão [Export]
Este botão converte a música eBand selecionada para formato WAV e grava-a no computador.

Botão [Delete]
Este botão exclui a música selecionada.

Botão [Write]
Este botão salva o conteúdo editado na área de listas do cartão SD.

Botão [Disconnect]
Este botão desconecta a comunicação entre o JS-10 e o computador.

Botão [CD Ripping]
Este botão copia (lê e salva) músicas de um CD de áudio (pág. 15).

Botões List Mode
Estes botões alteram a lista de músicas (Song/Rhythm/User) da "List area."

List area
Você pode editar as informações das músicas nesta área.
Clicar nos botões "List Mode" (Song/Rhythm/User) alterará o conteúdo exibido nesta área.

Song Name	Artist	Album	Type	Protect
Demo:Guide to eBand	~BOSS Corporation	~BOSS Corporation	eBand	On
Rock:Bluesy Rock (Key:G)	~BOSS Corporation	~BOSS Corporation	eBand	On
Rock:Bluesy Rock (Bs&Dr, Key:G)	~BOSS Corporation	~BOSS Corporation	eBand	On
Rock:Organ Rock (Key:D)	~BOSS Corporation	~BOSS Corporation	eBand	On
Rock:Organ Rock (Bs&Dr, Key:D)	~BOSS Corporation	~BOSS Corporation	eBand	On
Rock:Slow Rock (Key:C)	~BOSS Corporation	~BOSS Corporation	eBand	On
Rock:Slow Rock (Bs&Dr, Key:C)	~BOSS Corporation	~BOSS Corporation	eBand	On
Rock:Stone Rock (Key:A)	~BOSS Corporation	~BOSS Corporation	eBand	On
Rock:Stone Rock (Bs&Dr, Key:A)	~BOSS Corporation	~BOSS Corporation	eBand	On
Rock:Piano Rock (Key:F#m)	~BOSS Corporation	~BOSS Corporation	eBand	On
Rock:Fast Rock (Key:D)	~BOSS Corporation	~BOSS Corporation	eBand	On
Rock:Fast Rock (Bs&Dr, Key:D)	~BOSS Corporation	~BOSS Corporation	eBand	On
Rock:Medium Rock1 (Key:D)	~BOSS Corporation	~BOSS Corporation	eBand	On
Rock:Medium Rock1 (Bs&Dr, Key:D)	~BOSS Corporation	~BOSS Corporation	eBand	On
Rock:Medium Rock2 (Key:Am)	~BOSS Corporation	~BOSS Corporation	eBand	On
Rock:Medium Rock2 (Bs&Dr, Key:Am)	~BOSS Corporation	~BOSS Corporation	eBand	On
Rock:Straight Rock (Key:A)	~BOSS Corporation	~BOSS Corporation	eBand	On
Rock:Pink Echo (Key:Gm)	~BOSS Corporation	~BOSS Corporation	eBand	On
Rock:Pink Echo (Bs&Dr, Key:Gm)	~BOSS Corporation	~BOSS Corporation	eBand	On
Rock:Clavi Rock (Key:Em)	~BOSS Corporation	~BOSS Corporation	eBand	On
Rock:Reggae Punk (Key:A)	~BOSS Corporation	~BOSS Corporation	eBand	On
Rock:Reggae Punk (Bs&Dr, Key:A)	~BOSS Corporation	~BOSS Corporation	eBand	On
Rock:Funkv Rhthm (Key:E)	~BOSS Corporation	~BOSS Corporation	eBand	On

MEMO

- O JS-10 pode lidar com até 4.000 músicas.

Copiando músicas de um CD para o JS-10 (Ripping)

Você pode copiar músicas de CDs de áudio para o JS-10. As músicas copiadas são adicionadas à lista de músicas selecionada com o botão "List Mode" (Modo de lista) (botão [Song], botão [Rhythm] ou botão [User]).

MEMO

Para copiar um CD de áudio, você precisará de privilégios de administrador em seu computador.

1. Clique no botão List Mode para selecionar a lista de músicas a qual você deseja adicionar a música.

Decida em qual lista você adicionará as músicas copiadas.

2. Insira o CD que você deseja copiar na unidade de CD de seu computador.

3. Clique no botão [CD Ripping] (Cópia de CD) no eBand Song List Editor.

A tela CD Ripping é exibida em seu computador.

Botão [Obtain again]

Baixa e exibe novamente os nomes dos títulos e dos artistas.

Seu computador deve estar conectado à internet.

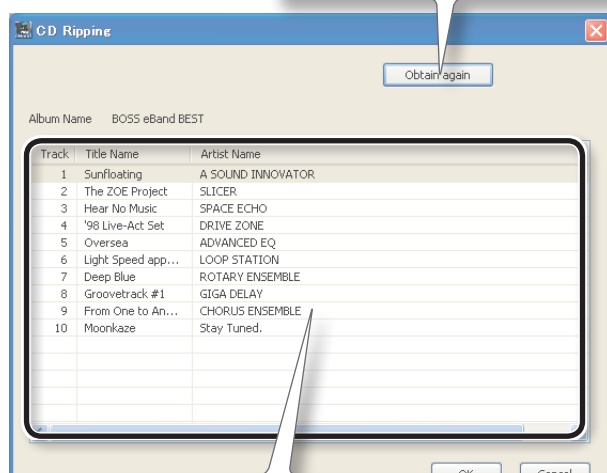

Informações da faixa

Os números das faixas das músicas no CD de áudio são exibidas.

Se o computador estiver conectado à internet, o Gracenote® MusicID obtém os nomes das músicas e artistas e os exibe automaticamente.

No entanto, as informações disponíveis variam de acordo com o CD.

4. No eBand Song List Editor, selecione a música que você deseja copiar.

5. Clique no botão [OK].

A música selecionada será copiada para o cartão SD do JS-10. Quando a cópia for concluída, a música será adicionada à lista de músicas.

MEMO

Não copie uma música enquanto reproduz um CD de áudio em seu computador. Ruídos poderão ser mixados à música copiada.

Selecionando o formato das músicas ao copiá-las

Essas são instruções para selecionar o formato da música ao copiar músicas do CD para o JS-10.

1. Configure clicando em "Conserve Card Memory" (Conservar cartão de memória) no menu "Options" (Opções).

Conserve Card Memory	Formato de importação
ON (Selecionado)	formato eBand song Os dados são comprimidos e importados, dando prioridade à capacidade do cartão.
OFF (Desmarcado)	Formato WAV Os dados são importados, dando prioridade à qualidade do áudio (não comprimido).

MEMO

A configuração padrão é "ON" (Conserve Card Memory).

Formatos de arquivos que podem ser importados

Os tipos e formatos de arquivos que podem ser importados usando o eBand Song List Editor são os seguintes.

Formato MP3

Formato	Configurações
Taxa de amostragem	44,1 kHz
Taxa de bits	64 K – 320 Kbps
Nome do arquivo e extensão	.mp3 (sem distinção de maiúscula e minúscula)
Duração	Um segundo ou mais

MEMO

- Arquivos MP3 são importados no formato MP3, independente da configuração de "Conserve Card Memory".
- Se o arquivo MP3 sendo importado contiver marcas ID3 para o nome da música, nome do artista e título do álbum, as informações também poderão ser importadas.

Formato WAV

Formato	Configurações
Taxa de amostragem	44,1 kHz
Taxa de bits de quantização	16 bits
Codificação	Sem compressão (linear)
Nome do arquivo e extensão	.wav (sem distinção de maiúscula e minúscula)
Duração	Um segundo ou mais

Editando informações da música

Você pode editar as informações da música (informações da música, nome do artista e título do álbum) para as músicas salvas no JS-10. As informações editadas da música são exibidas no visor do JS-10.

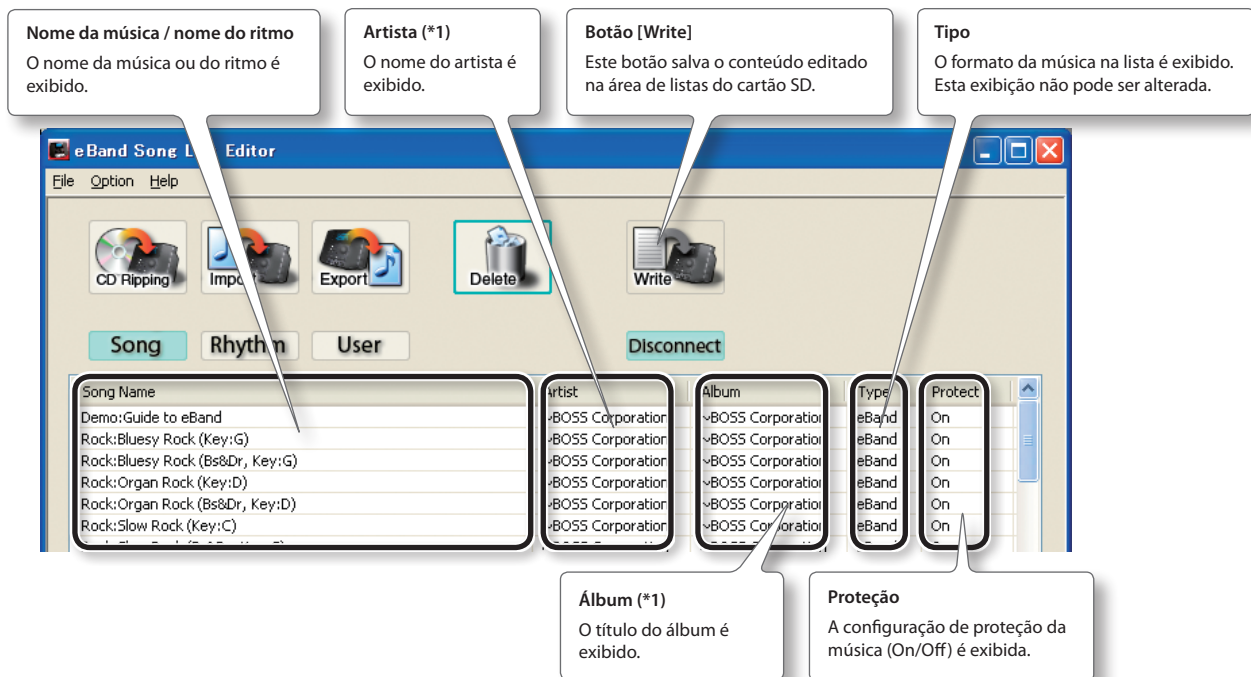

MEMO

- (*1) Quando a lista de músicas exibida na área de listas é "Rhythm" (Ritmo) ou "User" (Usuário), então "Album" (Álbum) e "Artist" (Artista) não serão exibidas.
- Você pode armazenar até 2.000 títulos de álbuns e nomes de artistas combinados no JS-10.
- O eBand Song List Editor permite o uso de caracteres de dois bytes (como Japonês) para nomes de músicas, nomes de artistas e títulos de álbuns. Além disso, você pode exibir os nomes das músicas de dois bytes, se estas músicas forem importadas para o JS-10 com o eBand Song List Editor.

Inserindo texto

1. Selecione a célula cujas informações você deseja editar.

Se você está utilizando o Windows, clique com o botão direito na célula apropriada com o mouse.
Se você está usando o Mac OS, clique duas vezes na célula apropriada.

2. Insira o texto.

3. Ao concluir a inserção, pressione a tecla [Enter] (ou a tecla [retorno]) no teclado de seu computador.

A entrada é confirmada.

MEMO

Para mais detalhes sobre a inserção de texto, consulte "Usando o eBand Song List Editor" (PDF) no menu Help (Ajuda) no eBand Song List Editor.

Salvando as informações editadas

1. Clique no botão [Write] (Gravar).

As informações editadas serão copiadas para o cartão SD do JS-10.

OBSERVAÇÃO

Após editar as informações da música, certifique-se de clicar no botão [Write]. Caso você saia do eBand Song List Editor sem salvar ou caso desconecte-o do computador, as informações editadas serão perdidas.

Encerrando a conexão com o computador

1. Clique no botão [Disconnect] no eBand Song List Editor.

2. Pressione o botão [EXIT] no JS-10.

A mensagem "Are you sure?" (Tem certeza?) é exibida.

3. Para encerrar a conexão, pressione o botão [ENTER] no JS-10.

* Para usar o eBand Song List Editor novamente, siga o procedimento em "Conectando o JS-10 ao seu computador" (pág. 13).

Editando os efeitos

Estas são as instruções sobre como editar os efeitos incorporados do JS-10 e criar seu próprio som favorito.

Editando o som visualmente (EZ EDIT)

É possível criar sons de maneira intuitiva usando as grades de formação visual do som (gráfico de dois eixos), que permitirá que você ajuste vários parâmetros com um único controle.

1. Selecione qual dos dois efeitos disponíveis você deseja editar.

Selecione "IN1" para editar o efeito do conector INPUT 1 e selecione "IN2" para editar o efeito do conector INPUT 2.

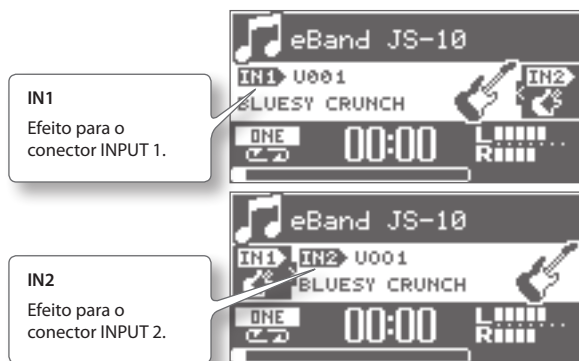

2. Pressione o botão [EFFECTS].

A tela PATCH SELECT (Seleção de patch) é exibida.

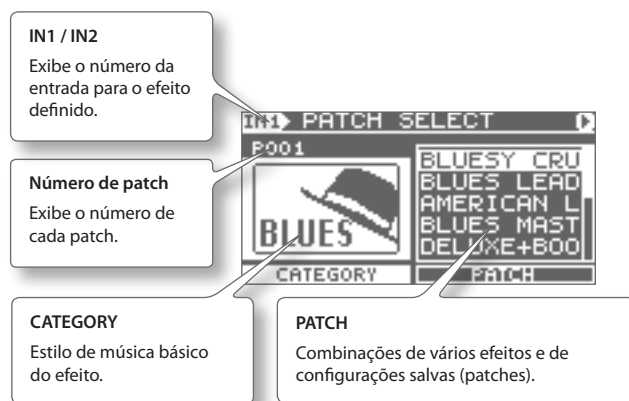

3. Selecione a categoria do som que você deseja criar em CATEGORY.

4. Pressione o botão [▶] (cursor).

O cursor se move para PATCH.

5. Selecione o som que seja semelhante ao que você tem em mente em PATCH.

6. Pressione o botão [▶] (cursor).

A tela EZ EDIT (Edição de efeitos) é exibida.

Defina os parâmetros usando o cursor e o dial.

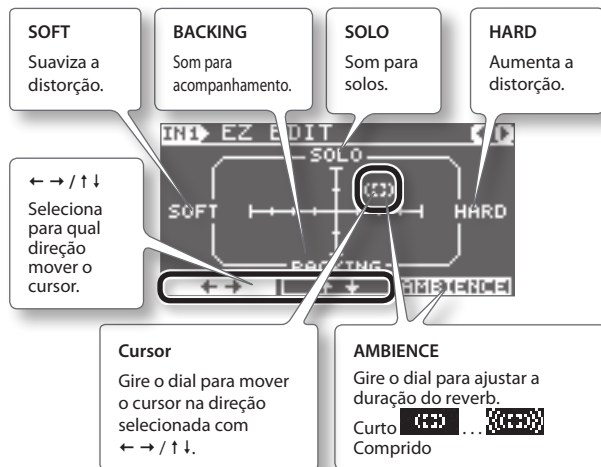

OBSERVAÇÃO

Se você trocar os patches antes de salvar um efeito editado, as informações editadas serão perdidas. Elas também serão perdidas se você trocar de músicas com o parâmetro PATCH SYNC definido como ON, porque os patches serão trocados ao mesmo tempo. Para salvar as informações editadas, consulte "Salvando patches" (pág. 19).

MEMO

É possível editar os patches de maneira ainda mais precisa. Consulte "Edição avançada de sons (PATCH EDIT)" (pág. 18).

Edição avançada de sons (PATCH EDIT)

As combinações diferentes de vários efeitos e configurações são salvas em patches de efeito.

Estas são as informações sobre como usar PATCH EDIT (Edição de patches) para editar todos os parâmetros nesses efeitos.

1. Siga os procedimentos em “Editando o som visualmente (EZ EDIT)” (pág. 17) para exibir a tela EZ EDIT.
2. Pressione o botão [▶] (Cursor) várias vezes.

A tela PATCH EDIT é exibida.

Cursor
Seleciona o efeito que você deseja editar.



DIAL
Gire o dial para alternar o efeito selecionado entre ON e OFF.

ENTER
Confirma o efeito selecionado (prossigue para a Etapa 3).

3. Pressione o botão [ENTER].

Uma tela de efeitos de edição é exibida (as capturas de tela abaixo são da tela AMP e da tela MOD SELECT).

Símbolos de movimentação da página (◀) (▶)
Quando esses símbolos são exibidos, outras telas de edição são exibidas quando os botões [◀] [▶] (cursor) são pressionados.

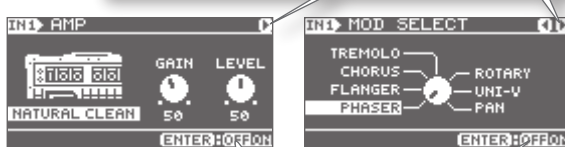

ENTER
Altera o efeito entre ON e OFF.

MEMO

- A tela AMP é exibida pressionando o botão [AMP] no painel frontal.
- Para obter detalhes sobre os parâmetros em efeitos, consulte “Lista de parâmetros de efeitos” (pág. 31).

MENU de uma tela EFFECT

Nas telas relacionadas a efeitos, como PATCH SELECT ou PATCH EDIT, pressione o botão [MENU] para exibir a tela EFFECT MENU (Menu de efeitos).



EFFECT MENU	Explicação
WRITE/NAME	Salva o patch em edição no momento (ou copia o patch selecionado).
EXCHANGE	Troca o patch selecionado por outro patch.
INITIALIZE	Restaura o estado de fábrica padrão das configurações do patch.

MEMO

Os itens de MENU exibidos mudam dependendo da tela ou da localização do cursor.

Salvando patches

Salvar as configurações de efeito como patches permite que você as acesse a qualquer momento.

OBSERVAÇÃO

Se você trocar as configurações de efeito sem salvá-las ou trocar as músicas, as informações editadas serão perdidas.

1. Em uma tela de edição de efeitos, siga esta sequência de etapas: botão [MENU] → "WRITE/NAME" → botão [ENTER].

A tela PATCH WRITE é exibida.

Selecione o número de patch (U001 – U100) do destino de gravação.

Use os botões [◀] [▶] (Cursor) e o dial para especificar nomes.

ENTER
As configurações atuais do efeito serão salvas no número de patch selecionado.

MEMO

Use os botões a seguir para excluir texto ou inserir espaços.

Botão	Explicação
Botão [◀] (voltar)	Alterna entre minúsculas e maiúsculas.
Botão [▶] (avanço rápido)	Alterna entre o tipo de caractere (letras/números/símbolos).
Botão [SPEED]	Inserir um espaço em branco na posição do cursor.
Botão [A◀▶B]	Exclui o caractere e muda os caracteres à esquerda.

2. Pressione o botão [ENTER].

O efeito será salvo.

Copiando um patch

Acesse o patch (pág. 10) que você deseja copiar e salve-o com um número de patch diferente, como mostrado em "Salvando patches" (pág. 19).

Trocando dois patches (EXCHANGE)

É possível trocar o número do patch atual por outro número de patch.

1. Na tela PATCH SELECT, siga a sequência de etapas a seguir: botão [MENU] → "EXCHANGE" → botão [ENTER].

A tela PATCH EXCHANGE é exibida.

Selecione o número de patch que você deseja substituir.

Número de patch selecionado no momento

ENTER
Substitui o número de patch.

Inicializando as configurações de efeitos (INITIALIZE)

A inicialização de um efeito define as configurações de efeitos de acordo com os valores padrão.

Use essa função quando quiser criar um patch de efeitos do zero.

1. Em uma tela de edição de efeitos, siga esta sequência de etapas: Botão [MENU] → "INITIALIZE" → botão [ENTER].

A mensagem "Are you sure?" (Tem certeza?) é exibida.

2. Pressione o botão [ENTER].

As configurações de efeitos serão definidas de acordo com os valores padrão.

Backup de dados de um cartão SD para um computador (BACK UP)

Estas são instruções para fazer o backup de dados em um cartão SD para seu computador.

MEMO

A descrição dos procedimentos no computador usará o Meu Computador (ou Computador) no Windows ou o Finder no Mac OS.

1. Siga os procedimentos em "Alterando a função da porta USB COMPUTER" (pág. 24) e defina o USB MODE como "eBand SONG LIST EDITOR".
2. Conecte o computador ao JS-10 com um cabo USB.

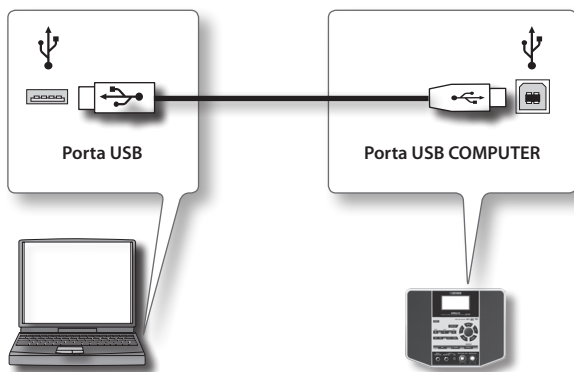

3. Em seu computador, localize as pastas dentro de "JS-10 EBAND."

MEMO

Pode ser exibido "Disco removível (*)" em vez do ícone do JS-10.

4. Copie (arraste e solte) toda a pasta ROLAND dentro do ícone do "JS-10 EBAND" para uma pasta no computador.

OBSERVAÇÃO

Copie toda a pasta ROLAND. Copiar apenas parte da pasta ROLAND pode inutilizar os dados para backup.

5. Desconecte o JS-10 do computador.

- Para Windows 7

Na parte inferior direita de sua tela, clique nos ícones [] → [] e em seguida em "Eject JS-10 EBAND."

- Para Windows Vista/XP

Na parte inferior da sua tela, clique no ícone [] ([] no XP) e em seguida em "Remove with security - USB Mass Storage Device."

- Para Mac OS

Arraste o ícone "JS-10 EBAND" para o ícone ejetar no Dock.

MEMO

É possível fazer o backup dos patches de efeito em um cartão SD. Para obter mais detalhes, consulte "Fazendo backup de patches de efeito do usuário em um cartão SD" (pág. 24).

6. Pressione o botão [EXIT].

A mensagem "Are you sure?" (Tem certeza?) é exibida.

7. Para encerrar a conexão, pressione o botão [ENTER] no JS-10.

Recuperando dados de backup de um computador para o cartão SD (RECOVERY)

Use este procedimento para restaurar os dados do JS-10 de backup de um computador para o cartão SD.

MEMO

A descrição dos procedimentos no computador usará o Meu Computador (ou Computador) no Windows ou o Finder no Mac OS.

1. Siga os procedimentos em "Alterando a função da porta USB COMPUTER" (pág. 24) e defina o USB MODE como "eBand SONG LIST EDITOR".
2. Conecte o computador ao JS-10 com um cabo USB.
3. Abra o ícone do JS-10 e coloque a pasta ROLAND na lixeira (exclua-a).

MEMO

Pode ser exibido "Disco removível (*)" em vez do ícone do JS-10.

4. Copie (arraste e solte) toda a pasta de backup ROLAND no computador para o ícone do JS-10 e solte-a ali.

OBSERVAÇÃO

- Recuperar (copiar) dados de backup do computador para um cartão SD resulta na perda de conteúdo do cartão antes da recuperação, o que restaura o cartão com os dados no momento em que foi feito o backup dos dados.
- Copie toda a pasta ROLAND. Copiar apenas parte da pasta ROLAND pode inutilizar os dados para backup.
- Ao recuperar os dados de back up, certifique-se de sair do eBand Song List Editor.

5. Desconecte o JS-10 do computador.

- Para Windows 7

Na parte inferior direita de sua tela, clique nos ícones [] → [] e em seguida em "Eject JS-10 EBAND."

- Para Windows Vista/XP

Na parte inferior da sua tela, clique no ícone [] ([] no XP) e em seguida em "Remove with security - USB Mass Storage Device."

- Para Mac OS

Arraste o ícone "JS-10 EBAND" para o ícone ejetar no Dock.

6. Pressione o botão [EXIT].

A mensagem "Are you sure?" (Tem certeza?) é exibida.

7. Para encerrar a conexão, pressione o botão [ENTER] no JS-10.

Alterando os parâmetros das músicas

Além dos dados de áudio, as músicas contêm as informações mostradas a seguir.

- Configurações de volume de reprodução
- Configurações de proteção da música
- Configurações principais

Essas informações podem ser exibidas ou alteradas.

MEMO

Não é possível alterar os parâmetros das músicas salvas em uma unidade flash USB.

1. Selecione uma música.
2. Siga esta sequência de etapas: botão [MENU] → "SONG" → botão [ENTER] → "SONG INFO" → botão [ENTER].
A tela SONG INFO (Informações da música) é exibida.
3. Altere as configurações.

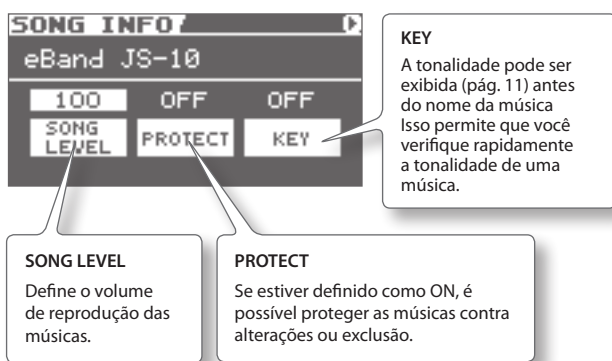

Visualização das informações da música

É possível exibir as informações da música selecionada.

1. Na tela SONG INFO, pressione o botão [▶] (cursor) várias vezes.
A tela SONG INFO (Informações da música) é exibida.

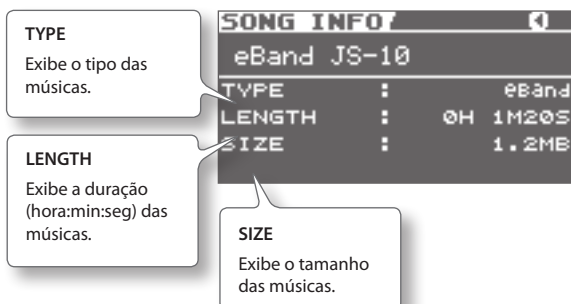

Nomeando as músicas

Estas são instruções para nomear ou renomear as músicas.

MEMO

Se você utilizou o eBand Song List Editor para editar informações de música (pág. 16), copiar músicas (pág. 15) ou importar músicas (pág. 22), não será possível adicionar ou alterar o nome dessas músicas usando o procedimento a seguir. Se quiser nomear ou renomear essa música, use o eBand Song List Editor.

1. Selecione uma música.
2. Siga esta sequência de etapas: Botão [MENU] → "SONG" → botão [ENTER] → "SONG NAME" → botão [ENTER].
A tela SONG NAME é exibida.
3. Dê um nome para a música.

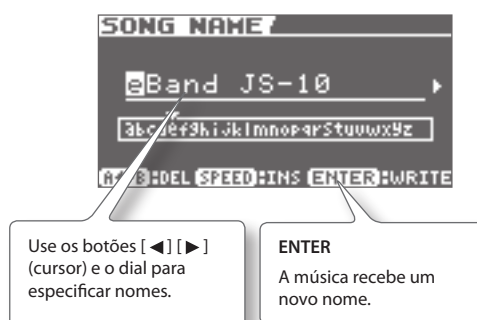

MEMO

Use os botões a seguir para excluir texto ou inserir espaços.

Botão	Explicação
Botão [◀◀] (Voltar)	Alterna entre minúsculas e maiúsculas.
Botão [▶▶] (Avanço rápido)	Alterna entre o tipo de caractere (letras/números/símbolos).
Botão [SPEED]	Inserir um espaço em branco na posição do cursor.
Botão [A◀▶B]	Exclui o caractere e muda os caracteres à esquerda.

4. Pressione o botão [ENTER].
A mensagem "Are you sure?" (Tem certeza?) é exibida.
5. Pressione o botão [ENTER] para confirmar o nome.
A música agora tem um novo nome.

Gravando músicas em uma unidade flash USB (Export)

É possível exportar as músicas do eBand salvas em um cartão SD para uma unidade flash USB.

1. Conecte a unidade flash USB à porta USB MEMORY.
2. Selecione uma música no JS-10.
3. Siga esta sequência de etapas: Botão [MENU] → "SONG" → botão [ENTER] → "EXPORT" → botão [ENTER].

A tela SONG EXPORT é exibida.



MEMO

O menu "EXPORT" (exportar) não é exibido se a unidade flash USB não estiver inserida.

4. Pressione o botão [ENTER] para exportar as músicas.

A música será gravada na unidade flash USB.

Importando músicas da unidade flash USB para o JS-10 (Import)

É possível importar músicas da unidade flash USB para o JS-10.

1. Conecte a unidade flash USB à porta USB MEMORY.
2. Selecione uma música na unidade flash USB.
3. Siga esta sequência de etapas: Botão [MENU] → "SONG" → botão [ENTER] → "IMPORT" → botão [ENTER].

A tela SONG IMPORT é exibida.



MEMO

O menu "IMPORT" (importar) não é exibido se uma música na unidade flash USB não for selecionada.

4. Pressione o botão [ENTER].

A música será salva como USER no cartão SD.

MEMO

Para obter detalhes sobre a configuração da memória no JS-10 ou sobre os dados salvos, consulte "Configuração da memória no JS-10" (pág. 38).

Mudando o patch quando a música é alterada (PATCH SYNC)

Se um número de patch estiver definido para uma música com antecedência, é possível acessar esse número de patch automaticamente quando a música for alterada.

MEMO

A função PATCH SYNC (Sincronia de patch) não pode ser usada para músicas na unidade flash USB.

1. Siga esta sequência de etapas: botão [MENU] → "PATCH SYNC" → botão [ENTER].

A tela PATCH SYNC é exibida.

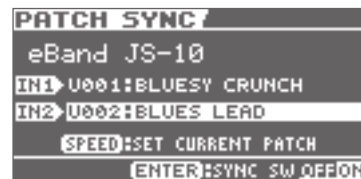

2. Aplique as configurações para PATCH SYNC.

Defina o número de patch como IN1 para o efeito de INPUT 1 e IN2 para o efeito de INPUT 2.

IN1/IN2	Explicação
OFF	O patch não será alterado quando você trocar de músicas.
p***	Acessa o número de patch especificado quando a música for trocada.
U***	Acessa o número de patch de usuário especificado quando a música for trocada.

Desativando a função PATCH SYNC

É possível definir a função PATCH SYNC do JS-10 como ON (ligada) e OFF (desligada). Defina como OFF se deseja que o número de patch definido em PATCH SYNC seja sempre ignorado.

1. Pressione o botão [ENTER] na tela PATCH SYNC.

Pressione o botão [ENTER] para alternar entre ON e OFF.

SYNC SW	Explicação
OFF	A função PATCH SYNC está desativada. O número de patch definido em PATCH SYNC será ignorado e a configuração de efeito atual será usada.
ON	A função PATCH SYNC está ativada. Quando você trocar de música, o patch será alterado para o número definido em PATCH SYNC.

Definindo o patch atual em PATCH SYNC

É possível definir o número de patch do efeito atual em PATCH SYNC.

1. Alinhe o cursor com o número de patch IN1 ou IN2 na tela PATCH SYNC.

Alinhe o cursor com o efeito que você deseja adicionar a PATCH SYNC.

2. Pressione o botão [SPEED].

O número de patch atual é definido em PATCH SYNC. Na próxima vez que você trocar para essa música, o número de patch definido será acessado automaticamente.

Especificando as configurações de áudio

Estas são instruções para especificar as configurações relacionadas à saída e à entrada de áudio.

Alternando a sensibilidade da entrada INPUT

Selecione a sensibilidade de entrada que corresponde ao dispositivo ligado aos conectores INPUT 1 e INPUT 2 (GUITAR/MIC) do JS-10.

1. Siga esta sequência de etapas: Botão [MENU] → "AUDIO SETTING" → botão [ENTER] → "INPUT" → botão [ENTER]. A tela INPUT é exibida.

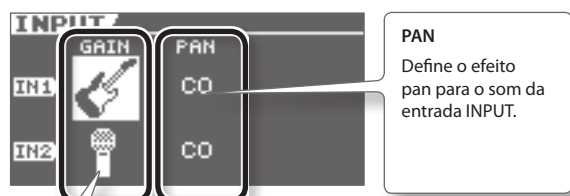

GAIN

Define a sensibilidade de entrada.

GAIN	Explicação
	Selecione quando uma guitarra estiver ligada à entrada INPUT.
	Selecione quando um microfone estiver ligado à entrada INPUT.

MEMO

O ícone de sensibilidade de entrada exibido na tela superior muda de acordo com as configurações de GAIN (ganho).

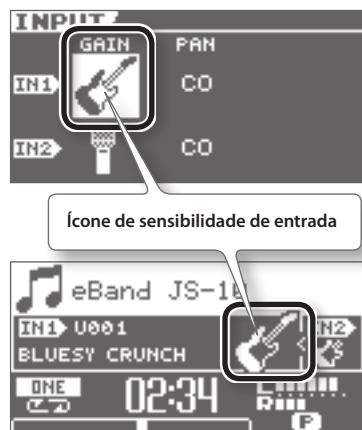

- * Ao configurar o GAIN (ganho) para microfone, verifique se o efeito da categoria do microfone foi selecionada anteriormente.
- * Microfonia (retroalimentação) é produzido se você definir o GAIN para microfone enquanto um efeito de guitarra estiver selecionado.
- * Também, se você mudar de uma música padrão de fábrica, o efeito de guitarra pode mudar automaticamente para o efeito definido no PATCH SYNC (pág. 22) e produzir uma microfonia súbita (retroalimentação). Se esse for o caso, ajuste a configuração SYNC SW do PATCH SYNC para OFF (desligado), de forma que o patch não possa ser alterado.

Ajustando o balanço de faixas de frequência baixas a altas (Global EQ)

Estas são instruções sobre como aplicar o equalizador ao som geral do JS-10 e ajustar seu balanço.

1. Siga esta sequência de etapas: Botão [MENU] → "AUDIO SETTING" → botão [ENTER] → "EQ" → botão [ENTER].

A tela GLOBAL EQ (Equalizador global) é exibida.

2. Aplique a configuração de GAIN para cada banda.



GLOBAL EQ	Explicação
LOW GAIN	Ajusta o volume dos graves.
MID GAIN	Ajusta o volume dos médios.
HIGH GAIN	Ajusta o volume dos agudos.

MEMO

Pressione o botão [ENTER] na tela GLOBAL EQ para ativar e desativar o equalizador.

Desligando os alto-falantes do JS-10

É possível transferir a saída de áudio dos conectores LINE OUT do JS-10 para um dispositivo de reprodução externo (por exemplo, aparelho de som estéreo). Ao fazer isso, você pode desligar os alto-falantes internos do JS-10.

1. Siga esta sequência de etapas: Botão [MENU] → "AUDIO SETTING" → botão [ENTER] → "SPEAKER" → botão [ENTER].

Aplique as configurações para SPEAKER SW.

SPEAKER SW	Explicação
OFF	Nenhum som será produzido pelos alto-falantes internos.
ON	O som será produzido pelos alto-falantes internos.

MEMO

A qualidade do timbre da saída de som do conector OUTPUT depende das configurações de SPEAKER SW. Isso não indica mal funcionamento.

Configurações de sistema para o JS-10

É possível definir diversas configurações na tela SYSTEM do JS-10.

1. Siga esta sequência de etapas: Botão [MENU] → “SYSTEM” → botão [ENTER].

A tela MENU > SYSTEM é exibida.

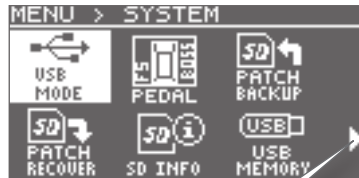

Altera a exibição da página.



Alterando a função da porta USB COMPUTER

Estas são instruções para selecionar a função da porta USB COMPUTER do JS-10.

1. Na tela MENU > SYSTEM, siga a sequência de etapas a seguir: Botão “USB MODE” → [ENTER].

A janela pop-up USB MODE é exibida.



2. Especifique as configurações para USB MODE.

USB MODE	Explicação
eBand SONG LIST EDITOR	Selecione essa opção ao usar o eBand Song List Editor (pág. 13).
AUDIO	Selecione essa opção ao usar o JS-10 para ouvir sons do computador ou quando estiver usando um software de computador para gravar o som do JS-10 (pág. 27).

3. Pressione o botão [ENTER].

Atribuindo funções aos footswitches

É possível atribuir funções aos pedais conectados ao JS-10.

Consulte “Usando footswitches e pedais de expressão” (pág. 30).

Fazendo backup de patches de efeito do usuário em um cartão SD

É possível fazer backup de patches de efeito do usuário salvos no JS-10 para um cartão SD.

1. Na tela MENU > SYSTEM, siga a sequência de etapas a seguir: “PATCH BACKUP” → botão [ENTER].

A tela PATCH BACKUP é exibida.



2. Pressione o botão [ENTER].

A mensagem “Are you sure?” (Tem certeza?) é exibida.

3. Pressione o botão [ENTER] para fazer o backup do patch.

As configurações do efeito também serão salvas.

Restaurando backup dos patches de efeito do usuário do cartão SD

É possível restaurar os patches de efeito do usuário salvos em um cartão SD.

1. Na tela MENU > SYSTEM, siga a sequência de etapas a seguir: "PATCH RECOVER" → botão [ENTER].

A tela PATCH RECOVER é exibida.



2. Especifique a configuração para MODE.

MODE	Explicação
ALL USER PATCH	Todos os patches do usuário salvos serão restaurados para o JS-10.
ONE USER PATCH	Somente o patch de usuário especificado é restaurado para o JS-10.

- 2-1. Se você selecionou ONE USER PATCH, selecione o número de patch que deseja restaurar e o número do patch de usuário no qual deseja restaurá-lo

Selecione o número de patch que você deseja restaurar.

Selecione o número de patch (destino da restauração) no JS-10 no qual deseja salvar a restauração.



3. Pressione o botão [ENTER].

A mensagem "Are you sure?" (Tem certeza?) é exibida.

4. Pressione o botão [ENTER] para restaurar o patch.

O patch de usuário será restaurado para o JS-10.

Visualizando o espaço livre no cartão SD e na unidade flash USB

É possível verificar quanto espaço livre existe na unidade flash USB e no cartão SD inseridos no JS-10.

1. Na tela MENU > SYSTEM, siga a sequência de etapas a seguir: "SD INFO" ou "USB MEMORY" → botão [ENTER].

A tela SD CARD INFO (ou USB MEMORY INFO) é exibida.

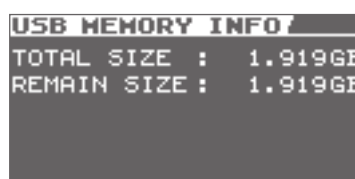
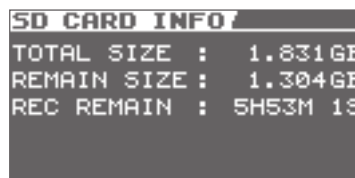

Item	Explicação
TOTAL SIZE	Exibe o tamanho total da memória.
REMAIN SIZE	Exibe o espaço livre disponível na memória.
REC REMAIN	Exibe quanto tempo é possível gravar no cartão SD (aplicável somente à tela SD INFO).

Ajustando o contraste do visor

É possível ajustar o contraste do visor do JS-10.

1. Na tela MENU > SYSTEM, siga a sequência de etapas a seguir: "SETTING" → botão [ENTER].

Especifique a configuração para LCD CONTRAST (Contraste do LCD).

LCD CONTRAST	Explicação
1-16	Quanto maior o número, mais claro fica o visor.

Ativando o desligamento automático

O JS-10 se desliga automaticamente quando não há performance ou operação por 30 minutos (configuração padrão de fábrica). É possível alterar por quanto tempo o JS-10 permanece inativo antes de se desligar automaticamente.

OBSERVAÇÃO

As configurações serão perdidas se ele for desligado durante a edição. Salve as configurações com antecedência para evitar que isso aconteça.

1. Na tela MENU > SYSTEM, siga a sequência de etapas a seguir: "SETTING" → botão [ENTER].

Especifique a configuração de AUTO OFF (Desligamento automático).

AUTO OFF	Explicação
OFF	O desligamento automático está desativado.
10MIN, 30MIN, 240MIN	Define por quanto tempo (em minutos) o JS-10 pode permanecer inativo antes de desligar automaticamente.

Listando os arquivos no cartão SD como uma lista de músicas

É possível alterar a configuração para exibir os arquivos salvos no cartão SD como uma lista na tela SONG LIST (Lista de músicas).

1. Na tela MENU > SYSTEM, siga a sequência de etapas a seguir: "SETTING" → botão [ENTER].

Especifique a configuração para SD VIEW (Exibição do SD).

SD VIEW	Explicação
OFF	Essa é a configuração padrão de fábrica.
ON	"SD CARD" é exibido na tela SEARCH (Pesquisar) em SONG LIST. Se você selecionar "SD CARD", os arquivos salvos no cartão SD serão exibidos como uma lista.

Selecionando a saída de som da porta USB COMPUTER

É possível escolher enviar apenas a entrada de som do conector INPUT 1 (GUITAR/MIC) ou do INPUT 2 (GUITAR/MIC) da porta USB COMPUTER ou enviar um som mixado criado pela entrada INPUT 2 (AUX) e a porta USB COMPUTER (pág. 38).

1. Na tela MENU > SYSTEM, siga a sequência de etapas a seguir: "SETTING" → botão [ENTER].

Especifique as configurações para USB AUDIO OUT.

USB AUDIO OUT	Explicação
INPUT	Envia o som que entra apenas pelo INPUT 1 (GUITAR/MIC) ou INPUT 2 (GUITAR/MIC).
ALL	Faz a mixagem e envia todos os sons que entram pelo INPUT 1 (GUITAR/MIC), INPUT 2 (GUITAR/MIC), INPUT 2 (AUX) e a porta USB COMPUTER.

Inicializando um cartão SD (FORMAT)

Esse procedimento permite que você utilize cartões SD disponíveis no mercado no JS-10.

Consulte "Inicializando um cartão SD (FORMAT)" (pág. 29).

Retornando às configurações padrão de fábrica do JS-10

Estas são instruções para restaurar os parâmetros do JS-10 para as configurações padrão de fábrica.

1. Na tela MENU > SYSTEM, siga a sequência de etapas a seguir: "FACTORY RESET" → botão [ENTER].
A tela FACTORY RESET (Restauração de fábrica) é exibida.
2. Selecione o parâmetro (marque-o) cujas configurações você deseja que sejam restauradas para os padrões de fábrica.

A imagem mostra a tela de configuração 'FACTORY RESET' com as seguintes opções visíveis: ALL, SYSTEM, USER PATCH. Abaixo, há uma barra de status com 'DI', 'CHECK' e 'ENTER: START'. Três caixas de texto explicam as opções:

- ALL:** Restaura todos os parâmetros de acordo com as configurações padrão de fábrica.
- SYSTEM:** Restaura os padrões do sistema de acordo com as configurações padrão de fábrica.
- USER PATCH:** Restaura os patches de efeito do usuário de acordo com as configurações padrão de fábrica. Um callout adicional indica: "Especifique o intervalo dos patches de usuário a ser restaurado de acordo com as configurações padrão de fábrica."

OBSERVAÇÃO

Se você restaurar as configurações padrão de fábrica para os parâmetros selecionados, as configurações salvas anteriormente serão perdidas.

3. Pressione o botão [ENTER].
A mensagem "Are you sure?" (Tem certeza?) é exibida.
4. Para retornar às configurações padrão de fábrica, siga a sequência de etapas a seguir: "OK" → botão [ENTER].
As configurações retornarão para o padrão de fábrica.

Usando o JS-10 como uma interface de áudio USB

É possível usar o JS-10 para ouvir sons do computador e também usar o software no seu computador para gravar o som do JS-10 por meio de USB.

Preparando um driver USB

Salve os arquivos do driver USB em seu computador.

MEMO

- Só é necessário instalar o driver USB no computador na primeira vez que ele for usado.
- O arquivo do driver USB é incluído no cartão SD fornecido. A versão mais recente do driver USB pode ser encontrada no site da Roland.

<http://www.roland.com/support/>

- É possível instalar o driver em um computador Mac, mas é preciso que ele seja um modelo com um processador Intel.
- Se o arquivo mais recente do driver USB estiver armazenado em seu computador, prossiga para "Instalando o driver USB" (pág. 27).
- A descrição dos procedimentos no computador usará o Meu Computador (ou Computador) no Windows ou o Finder no Mac OS.

1. Siga os procedimentos em "Alterando a função da porta USB COMPUTER" (pág. 24) e defina USB MODE como "eBand SONG LIST EDITOR".
2. Conecte o computador ao JS-10 com um cabo USB.

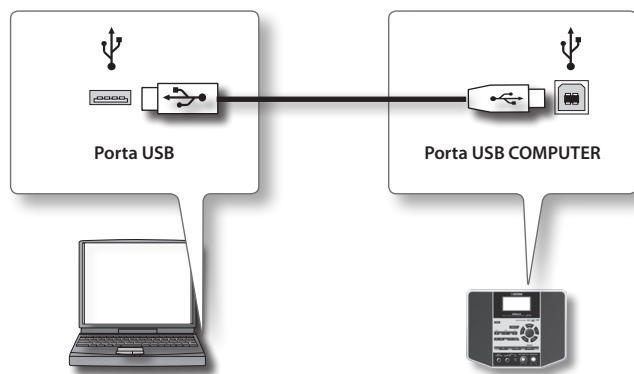

3. Em seu computador, localize as pastas dentro de "JS-10 EBAND."
4. Clique duas vezes sobre um dos arquivos mostrados abaixo.

Nome do arquivo	SO compatível
Win.zip	Windows 7, Vista ou XP
Mac.dmg	Mac OS

O conteúdo do arquivo será exibido.

5. Copie uma pasta Drivers para o seu computador.

MEMO

Recomendamos que você copie para uma pasta fácil de localizar posteriormente.

6. Desconecte o JS-10 do computador.

- Para Windows 7
Na parte inferior direita de sua tela, clique nos ícones [] → [] e em seguida em "Eject JS-10 EBAND."
- Para Windows Vista/XP
Na parte inferior da sua tela, clique no ícone [] ([] no XP) e em seguida em "Remover com segurança - USB Mass Storage Device."
- Para Mac OS
Arraste o ícone "JS-10 EBAND" para o ícone ejetar no Dock.

7. Pressione o botão [EXIT] no JS-10.

A mensagem "Are you sure?" (Tem certeza?) é exibida.

8. Para encerrar a conexão, pressione o botão [ENTER] no JS-10.

Instalando o driver USB

A instalação do driver USB é feita com o arquivo do driver USB armazenado em seu computador.

1. Desconecte o cabo USB do JS-10.
2. Siga os procedimentos em "Alterando a função da porta USB COMPUTER" (pág. 24) e defina o USB MODE como "AUDIO".
Será criada uma pasta com o driver USB.
3. Leia o arquivo "Readme.htm" encontrado na pasta descompactada e instale o driver conforme as instruções.

Reproduzindo músicas em um computador por meio do JS-10

Você pode reproduzir músicas em um computador e usar os alto-falantes do JS-10 para ouvi-las.

1. Siga o procedimento em "Alterando a função da porta USB COMPUTER" (pág. 24) e defina USB MODE (Seleção USB) como "AUDIO".
2. Conecte o computador ao JS-10 com um cabo USB.
3. Defina o JS-10 como o destino de saída para o áudio reproduzido pelo software de reprodução de áudio do computador.

MEMO

Para obter instruções sobre como alternar o destino da saída, consulte o guia do usuário do software que você está usando.

Usando os cartões SD disponíveis no mercado

Além do cartão SD fornecido, também é possível utilizar cartões SD disponíveis no mercado.

Especificações para cartões SD usados com o JS-10

O JS-10 é compatível com cartões SD que atendam as seguintes especificações.

- Capacidade: 1 a 32 GB
- Padrão SD/SDHC

Cartões SD compatíveis com o JS-10

As informações sobre cartões SD cujo funcionamento com o JS-10 é confirmado podem ser encontradas no site da Roland.

<http://www.roland.com/support/>

MEMO

- O JS-10 é compatível com cartões de memória SDHC.
- Alguns tipos de cartão SD ou cartões SD de alguns fabricantes talvez não gravem ou reproduzam corretamente no JS-10.

Capacidade e tempo de gravação do cartão SD

A tabela a seguir mostra o número aproximado de músicas que podem ser gravadas no JS-10, dependendo da capacidade do cartão SD.

Tamanho	Com músicas do eBand	Com WAV	Com MP3
Músicas por GB	50 músicas (4 horas)	20 músicas (1,5 horas)	200 músicas (17 horas)
32 GB	1.700 músicas (130 horas)	600 músicas (50 horas)	4.000 músicas (550 horas)

MEMO

- Os valores na tabela acima se baseiam em uma música cuja duração é de cinco minutos.
- Músicas, drivers USB e outros dados são armazenados no cartão SD fornecido. Por isso, o número de músicas que pode ser gravado no cartão é menor que os números da tabela acima.
- As músicas em MP3 são calculadas como dados codificados em uma taxa de amostragem de 44.1 kHz e uma taxa de bits de 128 Kbps.
- As músicas em WAV são baseadas em dados estéreo com taxa de amostragem de 44.1 kHz e uma taxa de bits de quantização de 16 bits.
- O número de músicas que você pode gravar pode variar de acordo com as músicas incluídas.
- Independente da quantidade de espaço livre disponível, o JS-10 só pode armazenar um máximo de 4.000 músicas.

Substituindo o cartão SD

Estas são instruções sobre como substituir o cartão SD fornecido por um cartão diferente.

OBSERVAÇÃO

Jamais insira ou remova um cartão SD ou cartão SDHC enquanto o equipamento estiver ligado. Isso pode corromper os dados do equipamento ou os dados no cartão SD.

1. Pressione o botão [POWER] para desligar o JS-10.
2. Remova a tampa do slot SD CARD.

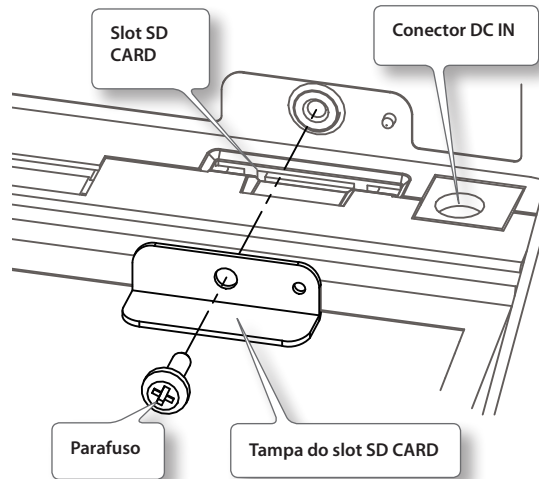

3. Empurre o cartão SD e solte seu dedo.
4. Remova o cartão SD.
5. Insira o novo cartão SD no JS-10.

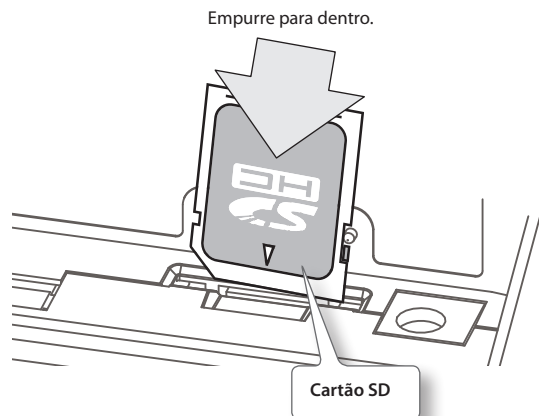

6. Coloque a tampa do slot SD CARD de volta.

Sobre a função de proteção contra gravação do cartão SD (LOCK)

O conteúdo do cartão SD pode ser protegido com a proteção contra gravação. Para proteger um cartão contra gravação, deixe a chave de proteção contra gravação na lateral do cartão SD na posição "LOCK". Para usar as funções do JS-10, solte a chave LOCK.

Interruptor de proteção
contra gravação



Inicializando um cartão SD (FORMAT)

Esse procedimento permite a utilização de cartões SD disponíveis no mercado no JS-10.

OBSERVAÇÃO

- O cartão SD fornecido não pode ser inicializado (formatado) usando o JS-10, para proteger seu conteúdo. Se você inicializar o cartão SD incluso usando seu computador, as músicas, os drivers USB e o eBand Song List Editor no cartão serão perdidos. A configuração de proteção das músicas será ignorada.
- Como não há nenhuma forma de recuperar dados após a inicialização, não se esqueça de fazer o backup de todos os dados importantes antes da inicialização (pág. 20).

- 1. Siga esta sequência de etapas: Botão [MENU] → "SYSTEM" → botão [ENTER] → "SD CARD FORMAT" → botão [ENTER].**

A tela SD CARD FORMAT (Formatar cartão SD) é exibida.

- 2. Pressione o botão [ENTER].**

A mensagem "Are you sure?" (Tem certeza?) é exibida.

- 3. Para inicializar o cartão SD, siga estas etapas: "OK" → botão [ENTER].**

O cartão SD será inicializado.

MEMO

Siga o procedimento abaixo para copiar dados de um cartão SD para outro cartão recém-inicializado.

- 3-1. Faça o backup do primeiro cartão SD (pág. 20).**
- 3-2. Restaure os dados do backup para o novo cartão SD (pág. 20).**

Usando footswitches e pedais de expressão

Você pode conectar dois BOSS FS-5U (vendidos separadamente), um BOSS FS-6 (vendido separadamente) ou um Roland EV-5 (vendido separadamente) etc. para realizar diversas operações com seus pés.

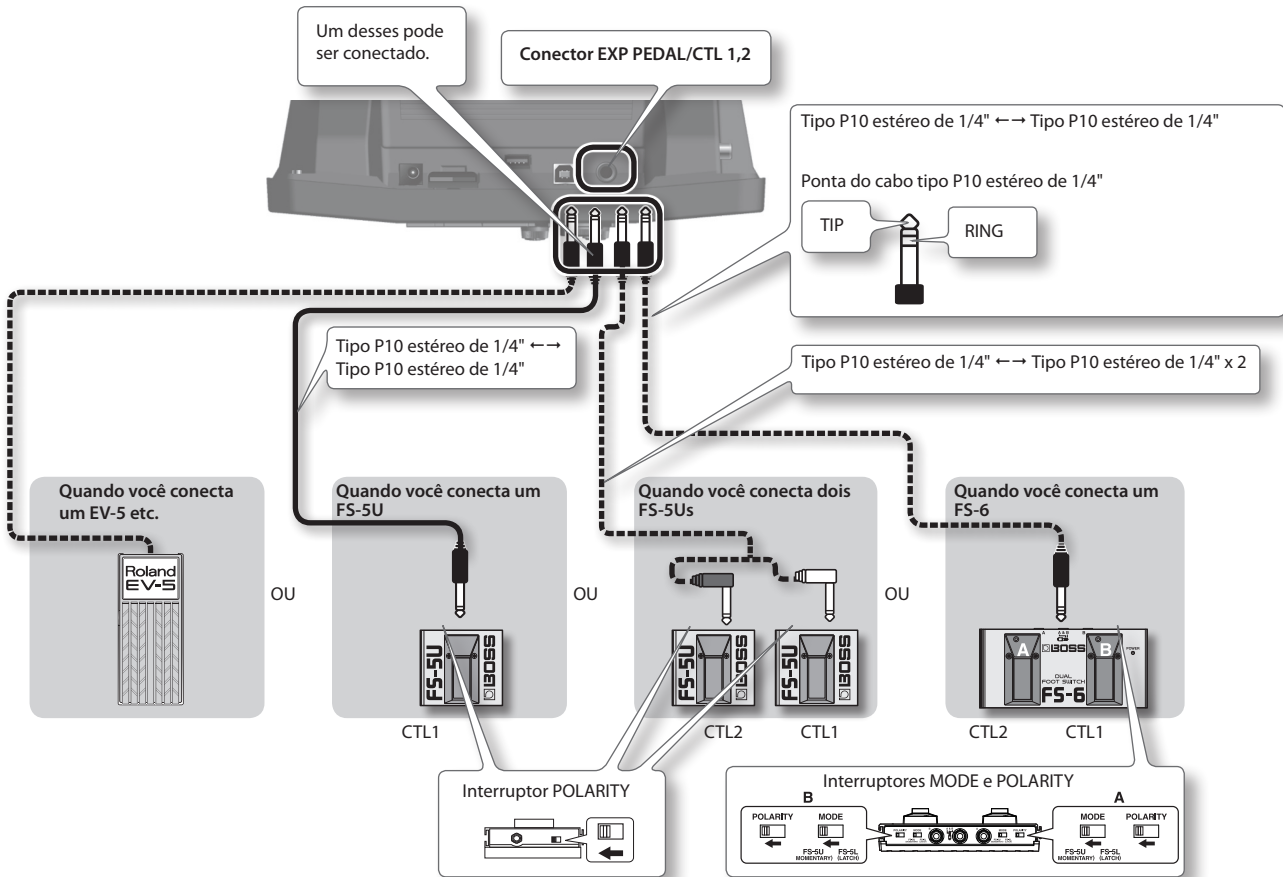

MEMO

- Jamais conecte ou desconecte um footswitch ou um pedal de expressão enquanto o equipamento estiver ligado.
- Use apenas o pedal de expressão especificado (Roland EV-5, vendido separadamente). Ao conectar qualquer outro pedal de expressão, você corre o risco de mau funcionamento e/ou danos ao equipamento.

Atribuindo funções aos footswitches

1. Siga esta sequência de etapas: Botão [MENU] → "SYSTEM" → botão [ENTER] → "PEDAL" → botão [ENTER].

Defina uma função para CTL 1 ou CTL 2.

CTL 1 / CTL 2	Explicação
PLAY/STOP	Aciona o reproduzidor (Play/Stop).
REC/STOP	Acionar o gravador (Rec/Stop).
IN1 PATCH +1	Altera o número do patch de efeito para o conector INPUT 1 (GUITAR/MIC) (+1).
IN1 PATCH -1	Altera o número do patch de efeito para o conector INPUT 1 (GUITAR/MIC) (-1).
IN2 PATCH +1	Altera o número do patch de efeito para o conector INPUT 2 (GUITAR/MIC) (+1).
IN2 PATCH -1	Altera o número do patch de efeito para o conector INPUT 2 (GUITAR/MIC) (-1).

Funções que você pode controlar com pedais de expressão

A função do pedal de expressão (vendido separadamente) é diferente se o efeito WAH para INPUT 1 estiver ON (ligado) ou OFF (desligado).

MEMO

Os controles do pedal de expressão funcionam na entrada de som no conector INPUT 1.

Efeito WAH (pág. 35)	Função do pedal de expressão
ON	Funciona como pedal wah para INPUT 1.
OFF	Funciona como pedal de volume para INPUT 1.

Lista de parâmetros de efeitos

Os nomes de produto mencionados neste documento são marcas comerciais registradas ou marcas comerciais de seus respectivos proprietários. Neste manual, esses nomes são usados porque são o modo mais prático de descrever os sons simulados usando a tecnologia COSM.

AMP

A tecnologia COSM simula diferentes características de pré-amplificador, tamanhos de alto-falantes e formas de gabinete.

Parâmetro/faixa	Explicação
ON/OFF	
OFF, ON	Ativa ou desativa o efeito AMP.
TYPE	
Define o tipo de pré-amplificador.	
NATURAL CLEAN	Um som limpo e sem aprimoramentos que minimiza as idiossincrasias do amplificador, como sua característica aguda e grave embolado.
FULL RANGE	Um amplificador com uma ampla faixa de frequência e uma resposta extremamente plana. Perfeito para violão acústico.
COMBO CRUNCH	O som encorpado que permite que as nuances de sua palhetada sejam expressas com fidelidade ainda maior que em amplificadores combo convencionais.
STACK CRUNCH	Som encorpado com ótima sensação que responde bem à dinâmica da palhetada ao mesmo tempo em que mantém todas as características definidoras de um gabinete de alto falante de 4 x 12".
HiGAIN STACK	Som de alto ganho de um Marshall antigo, renovado de uma maneira possível apenas com a tecnologia de modelação COSM.
POWER DRIVE	Um som com drive direto que funciona em várias situações, de acompanhamento a principal. Um som como esse não pode ser obtido com nenhum amplificador combo ou sistema cabeça e caixa existentes.
EXTREME LEAD	Um novo tipo de som que suaviza uma resposta de frequência desigual típica dos sistemas cabeça e caixa existentes.
CORE METAL	Um som stack amplo que foi totalmente ajustado em busca do som de metal definitivo.
JC-120	Reproduz o som do Roland JC-120.
CLEAN TWIN	Simula um Fender Twin Reverb.
PRO CRUNCH	Simula um Fender Pro Reverb.
TWEED	Simula um Fender Bassman 4 x 10" Combo.
DELUXE CRUNCH	Simula um Fender Deluxe Reverb.
VO DRIVE	Modelação do VOX AC-30TB com drive. Este é o som apropriado ao rock britânico dos anos sessenta.
VO LEAD	Modelação do VOX AC-30TB para solo.
MATCH DRIVE	Simula o som produzido usando-se a entrada à direita em um Matchless D/C-30. Uma simulação do amplificador valvulado usada largamente em estilos do blues rock ao fusion.
BG LEAD	Modela o som principal do amplificador MESA/Boogie. O som de um amplificador valvulado típico do final dos anos setenta e dos anos oitenta.
BG DRIVE	Modela um MESA/Boogie com TREBLE SHIFT SW ativado.
MS1959 I	Modela o som da Entrada I de um Marshall 1959. Possui um som agudo apropriado ao hard rock.
MS1959 I+II	O som da conexão das entradas I e II do amplificador de guitarra em paralelo, o que cria um som com graves mais encorpados do que os de I.

Parâmetro/faixa	Explicação
R-FIER VINTAGE	Simula o timbre do modo VINTAGE no canal 2 do MESA/Boogie DUAL Rectifier.
R-FIER MODERN	Simula o timbre do modo MODERN no canal 2 do MESA/Boogie DUAL Rectifier.
T-AMP LEAD	Modela um Hughes & Kettner Triamp AMP3.
SLDN	Modela um Soldano SLO-100. Este é o som típico dos anos oitenta.
5150 DRIVE	Simula o canal com lead de um Peavey EVH 5150.
BASS CLEAN	Timbre ideal para ser usado com baixos.
BASS CRUNCH	Timbre com crunch e distorção natural que fica ótimo com baixos.
BASS HIGAIN	Timbre de alta potência apropriado ao uso com baixos.
GAIN	
0-120	Ajusta a distorção do amplificador.
LEVEL	
0-100	Ajusta o volume de todo o pré-amplificador. * Tome cuidado para não elevar demais a configuração Level.
BASS	
0-100	Ajusta o timbre da faixa de frequência baixa.
MIDDLE	
0-100	Ajusta o timbre da faixa de frequência média.
TREBLE	
0-100	Ajusta o timbre da faixa de frequência alta.
PRESENCE	
0-100	Ajusta o timbre da faixa de frequência ultra alta.
BRIGHT	
Ativa ou desativa a configuração de reforço de agudos. * A configuração do parâmetro BRIGHT está disponível apenas em alguns PREAMP TYPES.	
OFF	O reforço de agudos não é usado.
ON	O reforço de agudos é ativado para criar um timbre.
T-COMP	
-10+10	Ajusta a sensibilidade de compactação valvulada do amplificador.

COMP/LIMITER

Este é um efeito que produz uma sustentação longa, diminuindo o nível de volume do sinal de entrada. É possível alterná-lo para um limitador para suprimir somente os picos de som e evitar distorções.

Parâmetro/faixa	Explicação
ON/OFF	
OFF, ON	Ativa ou desativa o efeito COMP/LIMITER.
TYPE	
COMP	O efeito opera como um compressor.
LIMITER	O efeito opera como um limitador.
SUSTAIN *1	
0-100	Ajusta o intervalo (tempo) ao longo do qual os sinais de nível baixo são amplificados. Valores maiores resultarão em sustentação mais longa.
ATTACK *1	
0-100	Ajusta a intensidade do ataque da palhetada quando as cordas são tocadas. Valores maiores resultam em um ataque mais intenso, criando um som melhor definido.
THRESHOLD *2	
0-100	Ajuste isso com o valor apropriado para o sinal de entrada da sua guitarra. Quando o nível do sinal de entrada exceder o nível definido para o limite (threshold), a limitação será aplicada.
RELEASE *2	
0-100	Ajusta o tempo entre o nível do sinal de entrada cair abaixo do limite e a remoção do limite.
TONE	
-50+50	Ajusta o timbre.
LEVEL	
0-100	Ajusta o volume.

- *1. Configuração disponível quando TYPE estiver definido como COMP.
- *2. Configuração disponível quando TYPE estiver definido como LIMITER.

OD/DS (Overdrive/distorção)

Este efeito distorce o som para criar uma sustentação longa.

Parâmetro/faixa	Explicação
ON/OFF	
OFF, ON	Ativa ou desativa o efeito OD/DS.
TYPE	
Seleciona o tipo de distorção.	
CLN BOOST	Ele não apenas funciona como um booster, mas também produz um timbre limpo com punch, mesmo quando usado sozinho.
BLUES OD	Este é o som encorpado do BOSS BD-2. Ele produz uma distorção que reproduz fielmente as nuances da palhetada.
OD-1	Este é o som do BOSS OD-1. Ele produz uma distorção suave.
T-SCREAM	Ele modela um Ibanez TS-808.
DISTORTION	Proporciona um som de distorção básico, tradicional.
RAT	Modela um Proco RAT.
GUV DS	Modela um Marshall GUV' NOR.
DST+	Modela um MXR DISTORTION+.
METAL ZONE	Este é o som do BOSS MT-2. Produz uma ampla variedade de sons de metal, do estilo tradicional ao slash metal.
'60s FUZZ	Modela um FUZZFACE. Produz um som com fuzz encorpado.
OCT FUZZ	Modela um ACETONE FUZZ.
MUFF FUZZ	Modela um Electro-Harmonix big Muff π
DRIVE	
0-120	Ajusta a profundidade da distorção.
BOTTOM	
-50+50	Ajusta o timbre da faixa de frequência baixa. Girá-lo para a esquerda (sentido anti-horário) produz um som com corte de grave, girá-lo para a direita amplifica o som grave.
TONE	
-50+50	Ajusta o timbre.
EFFECT LEVEL	
0-100	Ajusta o volume do som do efeito.

NS (supressor de ruídos)

Esse efeito reduz os ruídos e zumbidos gerados por captadores de guitarra. Como ele suprime os ruídos em sincronia com o envelope do som da guitarra (a maneira como o som da guitarra diminui de volume com o tempo), ele tem pouco efeito sobre o som da guitarra e não afeta as características naturais do som.

Parâmetro/faixa	Explicação
ON/OFF	
OFF, ON	Ativa ou desativa o efeito NOISE SUPPRESSOR.
THRESHOLD	
0-100	<p>Ajuste esse parâmetro de acordo com o volume do ruído.</p> <p>Se o nível de ruído for alto, uma configuração mais alta é apropriada. Se o nível de ruído for baixo, uma configuração mais baixa é apropriada. Ajuste esse valor até que a diminuição de volume do som da guitarra seja o mais natural possível.</p> <p>* Configurações altas para o parâmetro Threshold (limite) podem fazer com que não haja som quando você tocar sua guitarra com o volume baixo.</p>

EQ (equalizador)

Ajusta o timbre como um equalizador. Um tipo paramétrico é adotado para as faixas alta-média e baixa-média.

Parâmetro/faixa	Explicação
ON/OFF	
OFF, ON	Ativa ou desativa o efeito EQUALIZER.
LOW GAIN	
-20-+20dB	Ajusta o timbre da faixa de frequência baixa.
HIGH GAIN	
-20-+20dB	Ajusta o timbre da faixa de frequência alta.
LEVEL	
-20-+20dB	Ajusta o nível do volume geral do equalizador.
LO-MID FREQ (Frequência baixa-média)	
20.0Hz-10.0kHz	Especifica o centro da faixa de frequência que será ajustada pelo LO-MID GAIN.
LO-MID Q (Q baixa-média)	
0,5-16	<p>Ajusta a largura da área afetada pelo EQ centralizado em LO-MID FREQ.</p> <p>Valores maiores tornarão a área mais estreita.</p>
LO-MID GAIN (Ganho baixo-médio)	
-20-+20dB	Ajusta o timbre da faixa de frequência baixa-média
HI-MID FREQ (Frequência alta-média)	
20.0Hz-10.0kHz	Especifica o centro da faixa de frequência que será ajustada pelo HI-MID GAIN.
HI-MID Q (Q de alta-média)	
0,5-16	<p>Ajusta a largura da área afetada pelo EQ centralizado em HI-MID FREQ.</p> <p>Valores maiores tornarão a área mais estreita.</p>
HI-MID GAIN (Ganho alto-médio)	
-20-+20dB	Ajusta o timbre da faixa de frequência alta-média
LOW CUT (Filtro de corte de graves)	
FLAT, 20Hz-800Hz	<p>Ele define a frequência na qual o filtro de corte de graves começa a atuar.</p> <p>Quando "FLAT" for selecionado, o filtro de corte de graves não terá nenhum efeito.</p>
HIGH CUT (Filtro de corte de agudos)	
630Hz-12.5kHz, FLAT	<p>Ele define a frequência na qual o filtro de corte de agudos começa a entrar em vigor. Quando "FLAT" for selecionado, o filtro de corte de agudos não terá nenhum efeito.</p>

MODULATION

Use MOD SELECT para selecionar o efeito que você deseja usar.

Parâmetro/faixa	Explicação	
ON/OFF		
OFF, ON	Ativa ou desativa o efeito MODULATION .	
MOD SELECT (Seleção de modulação)		
Seleciona o tipo de modulação.		
PHASER	Phaser	pág. 33
FLANGER	Flanger	pág. 34
CHORUS	Chorus	pág. 34
TREMOLO	Tremolo	pág. 34
ROTARY	Rotary	pág. 34
UNI-V	Uni-Vibe	pág. 34
PAN	Pan	pág. 34

PHASER

Adicionando partes com variações de fases ao som direto, o efeito phaser dá um sentido impactante, em espiral, ao som.

Parâmetro/faixa	Explicação
TYPE	
Seleciona o número de estágios que o efeito usará.	
4 STAGE	Este é um efeito de quatro fases. É obtido um efeito phaser leve.
8 STAGE	Este é um efeito de oito fases. É um efeito phaser popular.
12 STG	Este é um efeito de doze fases. É obtido um efeito de fase profundo.
BI-PH.	Este é o phaser com dois circuitos com mudança de fase conectados em série.
RATE	
0-100 (*)	Define a velocidade do efeito phaser.
DEPTH	
0-100	Determina a profundidade do efeito phaser.
RESONANCE	
0-100	<p>Determina a quantidade de ressonância (feedback).</p> <p>O aumento de volume enfatizará o efeito, criando um som mais diferente.</p>

Definindo parâmetros com o Tap Tempo

Os valores dos parâmetros marcados com um asterisco (*) podem ser definidos para corresponder ao andamento usado ao pressionar o botão [SPEED] (Tap Tempo).

Bata no botão [SPEED] duas ou mais vezes em sequência para especificar um andamento para o parâmetro.

FLANGER

O efeito de oscilação dá um sentido de rapidez, como o da turbina de um avião, ao som.

Parâmetro/faixa	Explicação
RATE	
0-100 (*)	Define a velocidade do efeito de oscilação.
DEPTH	
0-100	Determina a profundidade do efeito de oscilação.
RESONANCE	
0-100	Determina a quantidade de ressonância (feedback). O aumento de volume enfatizará o efeito, criando um som mais diferente.
MANUAL	
0-100	Ajusta o centro da frequência no qual o efeito será aplicado.

CHORUS

Nesse efeito, um som levemente desafinado é adicionado ao som original para acrescentar profundidade e ambiência.

Parâmetro/faixa	Explicação
MODE	
Seleção do modo de chorus.	
MONO	Este efeito chorus produz o mesmo som nos canais esquerdo e direito.
ST1	Este é um efeito chorus estéreo que adiciona sons de chorus diferentes aos canais L e R.
ST2	Este chorus estéreo usa sintetização espacial, com o som direto saindo pelo canal esquerdo, e o som de efeito saindo pelo canal direito.
RATE	
0-100 (*)	Ajusta a taxa do efeito chorus.
DEPTH	
0-100	Ajusta a profundidade do efeito chorus. Para usá-lo para efeito de duplicação, defina o valor como 0.
EFFECT LEVEL	
0-100	Ajusta o volume do som do efeito.

TREMOLO

Tremolo é um efeito que cria uma mudança cíclica no volume.

Parâmetro/faixa	Explicação
RATE	
0-100 (*)	Ajusta a frequência (velocidade) da mudança.
DEPTH	
0-100	Ajusta a profundidade do efeito.
WAVE SHAPE	
0-100	Ajusta alterações no nível de volume. Um valor maior aumentará a forma da onda.

ROTARY

Ele produz um efeito como o som de um alto-falante rotativo.

Parâmetro/faixa	Explicação
RATE	
0-100 (*)	Ajusta a velocidade de rotação.

UNI-V (Uni-Vibe)

Ele modela um Uni-Vibe.

Embora seja semelhante a um efeito phaser, ele também fornece uma modulação única que não pode ser obtida com um phaser comum.

Parâmetro/faixa	Explicação
RATE	
0-100 (*)	Ajusta a taxa do efeito UNI-V.
DEPTH	
0-100	Ajusta a profundidade do efeito UNI-V.

PAN

Com o nível de volume dos lados direito e esquerdo mudando alternadamente, ao tocar o som em estéreo você pode obter um efeito que faz com que o som da guitarra pareça passar de um alto-falante para o outro.

Parâmetro/faixa	Explicação
RATE	
0-100 (*)	Ajusta a frequência (velocidade) da mudança.
DEPTH	
0-100	Ajusta a profundidade do efeito.
WAVE SHAPE	
0-100	Ajusta alterações no nível de volume. Um valor maior aumentará a forma da onda.

DELAY

Esse efeito adiciona um som atrasado ao som direto, dando mais corpo ao som ou criando efeitos especiais.

Parâmetro/faixa	Explicação
ON/OFF	
OFF, ON	Ativa ou desativa o efeito DELAY.
DELAY TIME	
1ms–1000ms (*)	Determina o tempo de delay.
FEEDBACK	
0-100	Define a quantidade de efeito de delay que deve retornar à entrada. Um valor maior aumenta o número de repetições do delay.
HIGH CUT (Filtro de corte de agudos)	
630Hz–12.5kHz, FLAT	Ele define a frequência na qual o filtro de corte de agudos começa a entrar em vigor. Quando "FLAT" for selecionado, o filtro de corte de agudos não terá nenhum efeito.
EFFECT LEVEL	
0-120	Ajusta o volume do som de delay.

REVERB

Esse efeito adiciona reverberação ao som.

Parâmetro/faixa	Explicação
ON/OFF	
OFF, ON	Ativa ou desativa o efeito REVERB.
TYPE	
Seleciona o tipo de reverberação. São oferecidas diversas simulações de espaço.	
AMBI. (AMBIENCE)	Simula um microfone ambiente (off-mic, colocado afastado da origem do som) usado na gravação e em outros aplicativos. Em vez de enfatizar a reverberação, esta reverberação é usada para produzir um sentido de abertura e profundidade.
ROOM	Simula a reverberação em uma sala pequena. Fornece reverberações agradáveis.
HALL	Simula a reverberação em uma sala de concertos. Fornece reverberações claras e amplas.
PLATE	Simula a reverberação de pratos (uma unidade de reverberação que usa a vibração de pratos metálicos). Fornece um som metálico com agudos destacados.
REV TIME (Tempo de reverberação)	
0.1 s–10.0 s	Ajusta a duração (tempo) de reverberação.
HIGH CUT (Filtro de corte de agudos)	
630Hz–12.5kHz, FLAT	Ele define a frequência na qual o filtro de corte de agudos começa a entrar em vigor. Quando "FLAT" for selecionado, o filtro de corte de agudos não terá nenhum efeito.
EFFECT LEVEL	
0-100	Ajusta o volume do som de reverberação.

EZ CHAR

Parâmetro/faixa	Explicação
EZ CHAR (Característica do efeito)	
-20–+20	O valor maior faz com que o timbre seja adequado a solos e o valor menor faz com que o timbre seja adequado a acompanhamentos.

WAH

É possível controlar o efeito wah em tempo real pisando no pedal de expressão ligado ao conector EXP PEDAL/CTL 1, 2.

MEMO

WAH pode ser usado em efeitos para o conector INPUT 1.

Parâmetro/faixa	Explicação
ON/OFF	
OFF, ON	Ativa ou desativa o efeito WAH.

Definindo parâmetros com o Tap Tempo

Os valores dos parâmetros marcados com um asterisco (*) podem ser definidos para corresponder ao andamento usado ao pressionar o botão [SPEED] (Tap Tempo).

Bata no botão [SPEED] duas ou mais vezes em sequência para especificar um andamento para o parâmetro.

Mensagens de erro

Mensagem	Explicação	Página
Cannot Edit Song Name!	O nome da música não pode ser editado. Use o Song List Editor para editar o nome. O nome da música editado pelo eBand Song List Editor pode ser exibido, mas não editado no JS-10.	pág. 13
Card Full!	Não há mais espaço disponível no cartão SD. Exclua as músicas desnecessárias do cartão ou use um cartão SD diferente com espaço livre.	pág. 8, pag. 28
Card Locked!	A proteção contra gravação do cartão SD está ativada. Desative a proteção contra gravação.	pág. 29
Card Read Error!	O cartão SD não pode ser lido. Formate o cartão SD. * Esteja ciente de que a formatação de um cartão SD apagará todos os dados armazenados nesse cartão.	pág. 26
Card Write Error!	Não é possível gravar no cartão SD. Formate o cartão SD. * Esteja ciente de que a formatação de um cartão SD apagará todos os dados armazenados nesse cartão.	pág. 26
Data Not Found!	Não há nenhum dado de efeito de backup no cartão SD.	—
Data Too Long!	A reprodução/gravação não é possível porque a música é muito longa (muito grande).	—
Data Too Short!	A reprodução/gravação não é possível porque a música é muito curta.	—
Disconnect USB Cable!	O cabo USB está conectado ao JS-10. Desconecte o cabo USB do JS-10.	—
Drive Busy!	Os dados não podem ser lidos ou gravados com a rapidez suficiente. Se essa mensagem de erro for exibida quando você estiver reproduzindo uma música de uma unidade flash USB, use IMPORT para importar essa música para o cartão SD antes de usá-la.	pág. 22
No Card!	Nenhum cartão SD foi inserido no JS-10.	pág. 28
No File! Song Erased!	Não existe a música selecionada no cartão SD. Apague a música que causou o erro.	pág. 8
Preset Data Exists!	Não é possível formatar o cartão SD fornecido com o JS-10.	pág. 29
Protected!	Esta música está protegida. Desative a proteção contra gravação.	pág. 21
Stop Player!	Não é possível operar enquanto o gravador do JS-10 estiver gravando ou reproduzindo. Pressione o botão [■] (STOP) e interrompa a gravação ou a reprodução.	—
System Error!	Os dados não puderam ser gravados na memória interna do JS-10. O JS-10 pode estar funcionando incorretamente. Entre em contato com o Centro de serviços técnicos Roland ou um distribuidor Roland autorizado.	—
Too Many Songs!	O limite do número de músicas que podem ser gravadas em um cartão SD (4.000) foi atingido. Exclua as músicas desnecessárias do cartão ou use um cartão SD diferente com espaço livre.	pág. 8, pag. 28
Unformatted Card! Unformatted USB Memory!	O cartão SD (ou a unidade flash USB) não foi formatado ou foi formatado de forma não reconhecida pelo JS-10. Use o JS-10 para formatar o cartão SD. Use o computador para inicializar a unidade flash USB. * A formatação apagará todo o conteúdo armazenado no cartão SD (ou na unidade flash USB).	pág. 26
Unsupported Card! Unsupported USB Memory!	O cartão SD (ou a unidade flash USB) não pode ser usado pelo JS-10. Use um cartão SD (ou a unidade flash USB) que a Roland verificou ser compatível com o JS-10. Antes de usar um cartão SD disponível no comércio, consulte o website da Roland. http://www.roland.com/support/	—
Unsupported Format!	A música não pode ser reproduzida porque está em um formato não compatível com o JS-10.	—
USB Memory Full!	Não há mais espaço disponível na unidade flash USB. Exclua as músicas desnecessárias da unidade flash USB ou use uma unidade diferente com espaço livre.	pág. 8, pag. 28
USB Memory Read Error!	A unidade flash USB não pode ser lida. Use o computador para inicializar a unidade flash USB. * Esteja ciente de que a formatação da unidade flash USB excluirá todos os dados armazenados na unidade.	—
USB Memory Write Error!	Não foi possível gravar na unidade flash USB. Use o computador para inicializar a unidade flash USB. * Esteja ciente de que a formatação da unidade flash USB excluirá todos os dados armazenados na unidade.	—

Resolução de problemas

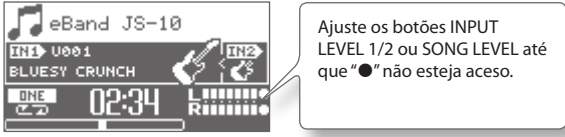
Problema	Itens de verificação	Página
Não há alimentação	Verifique se o adaptador AC do JS-10 está conectado corretamente à tomada e ao JS-10.	pág. 4
Não há som	O botão MASTER LEVEL está zerado?	pág. 3
	Os fones de ouvido está ligados ao conector PHONES?	pág. 4
	A chave SPEAKER está em OFF?	pág. 23
	Há alguma música no cartão SD?	pág. 7
O som gravado está distorcido	Os botões [INPUT LEVEL 1] e [INPUT LEVEL 2] estão em um nível muito alto?  <p>Ajuste os botões INPUT LEVEL 1/2 ou SONG LEVEL até que "●" não esteja aceso.</p>	pág. 3
Não é possível reproduzir um arquivo MP3/WAV	As taxas de amostragem e de bits do arquivo MP3 ou a taxa de amostragem e de quantização de bits do arquivo WAVE são compatíveis com o JS-10?	pág. 8
Não é possível definir os tempos do segmento AB REPEAT corretamente	Os tempos A e B não podem ser ajustados para menos de um segundo de distância. Deixe pelo menos um segundo entre eles.	pág. 12
O nível do volume do instrumento ligado ao conector INPUT 1 ou INPUT 2 está muito baixo.	Você está usando um cabo de conexão que contém um resistor? Use cabos de conexão que não contenham resistores.	pág. 3
	O volume do dispositivo externo está ajustado corretamente?	—
	Os botões [INPUT LEVEL 1] e [INPUT LEVEL 2] estão abaixados?	pág. 3, pag. 8
	Há um microfone conectado com a chave INPUT GAIN para a configuração da guitarra? Ajuste INPUT GAIN.	pág. 23
O equipamento não funciona	A mensagem "IDLING..." é exibida na tela do JS-10? Execute a unidade após desconectar a conexão USB.	—
Não é possível gravar Não é possível importar músicas Não é possível gravar no cartão SD Falha na operação de gravação de dados do eBand Song List Editor para o JS-10	O cartão SD está totalmente inserido no JS-10?	pág. 28
	Tem certeza de que o interruptor de proteção contra gravação no cartão SD dentro do JS-10 não está na posição LOCK?	pág. 29
	O cartão SD tem pouco espaço livre em disco disponível?	pág. 28
	Você está usando um cartão SD cujo funcionamento com o JS-10 é confirmado?	pág. 28
	Você tem mais de 4.000 músicas (incluindo arquivos WAV e MP3)? Exclua as músicas de que você não precisa.	pág. 8
"Unsupported Card!" é exibido	O JS-10 só lida com até 2.000 artistas e álbuns combinados. Exclua todos os artistas ou álbuns desnecessários.	pág. 8
	O cartão SD está totalmente inserido no JS-10? Você está usando um cartão SD cujo funcionamento com o JS-10 é reconhecido?	pág. 28
O cartão SD pode estar avariado	As seguintes causas são possíveis se os dados no cartão SD estiverem corrompidos. <ul style="list-style-type: none"> A energia foi desligada durante a gravação ou enquanto o JS-10 estava conectado por meio de USB ao seu computador? Você desconectou o cabo USB enquanto o JS-10 estava conectado a um computador? Você removeu o cartão SD enquanto o JS-10 ainda estava ligado? O cartão SD sofreu algum forte impacto? Reinicialize o cartão SD.	pág. 29
Unidade flash USB não reconhecida	A unidade flash USB está totalmente inserida no JS-10?	—
	O JS-10 é compatível com unidades flash USB com formatação FAT. Se a unidade flash USB não tiver formatação FAT, use um computador para reformatar a unidade no formato FAT.	—
Não foi possível exportar para a unidade flash USB.	A unidade flash USB está protegida contra gravação?	—
	A unidade flash USB tem pouco espaço livre disponível?	—
Não é possível conectar o computador	O cabo USB está conectado corretamente?	pág. 13, pag. 27
	O computador está ligado?	—
	Você está usando um sistema operacional compatível com o JS-10?	pág. 13
	O cartão SD foi inserido completamente?	pág. 28
	Você está usando um cartão SD cujo funcionamento com o JS-10 é confirmado?	pág. 28

Fluxo do sinal

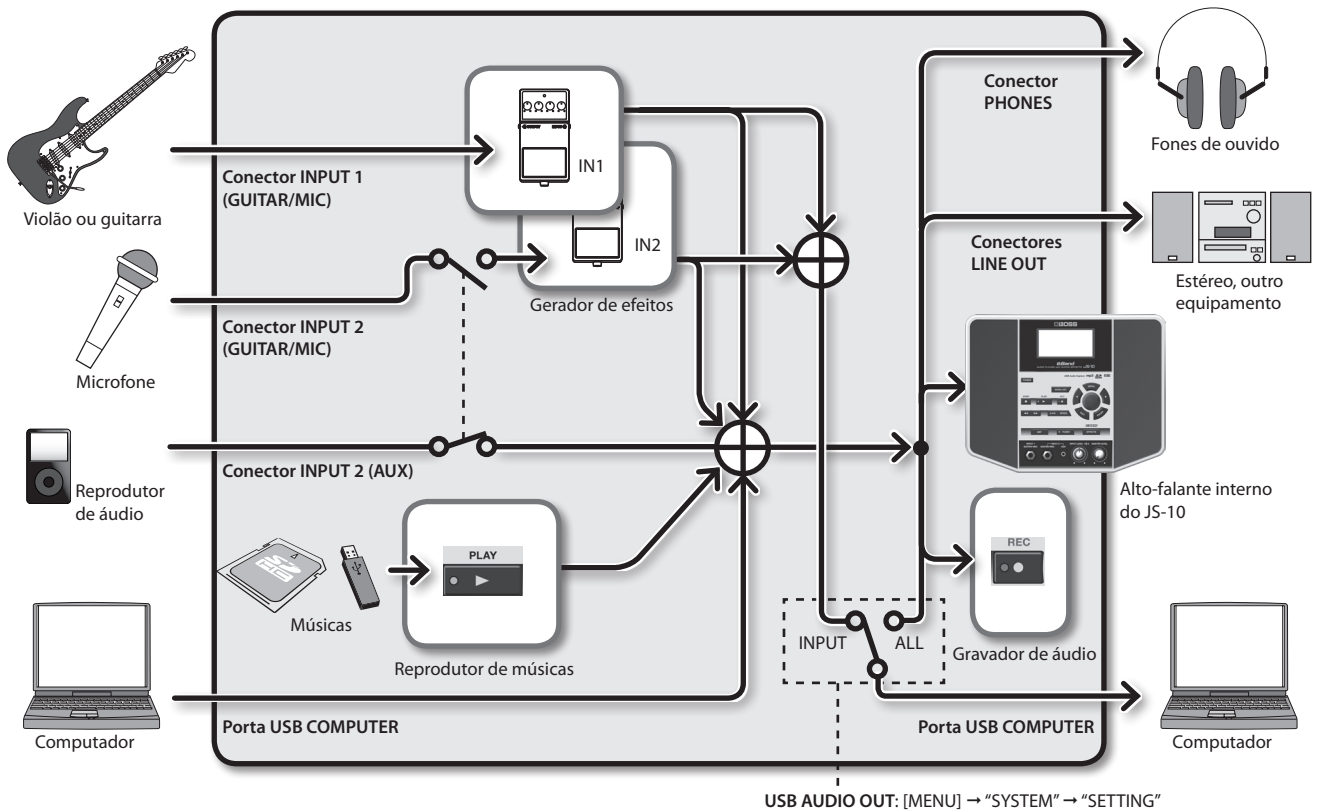

Configuração da memória no JS-10

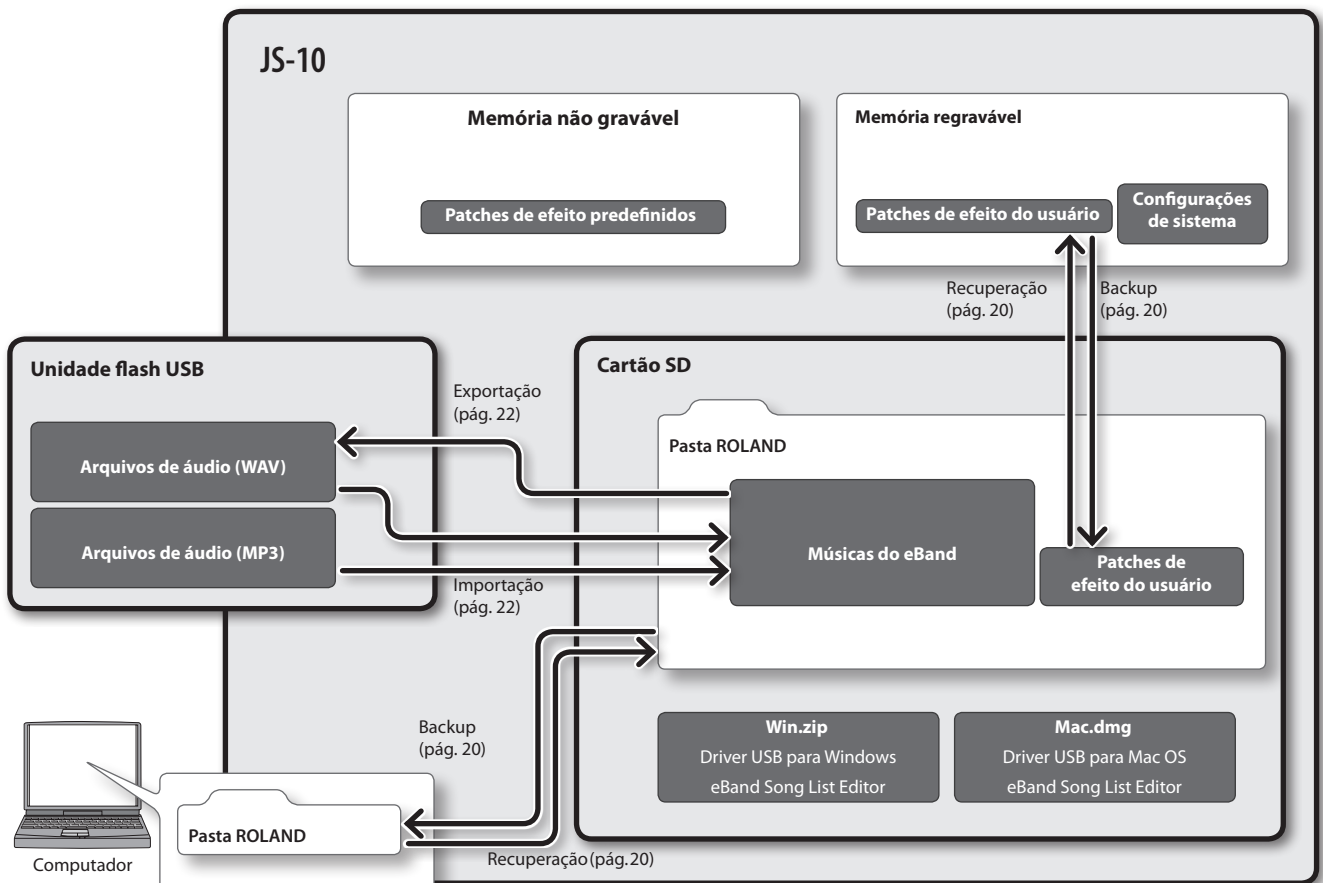

Especificações

BOSS eBand JS-10: REPRODUTOR DE ÁUDIO com EFEITOS DE GUITARRA

Capacidade	Cartão SD/SDHC: 1 G – 32 GB	
Tipos de dados	Músicas do eBand (gravação/reprodução) WAV (Taxa de bits de quantização: 16 bits, apenas reprodução) MP3 (Taxa de bits: 64 K–320 Kbps, apenas reprodução)	
Memória externa	Unidade flash USB (vendida separadamente) * Use a memória flash USB vendida pela Roland. Não podemos garantir o funcionamento se outros produtos forem usados.	
Conversão AD	24 bits + método AF	
Conversão DA	24 bits	
Frequência de amostragem	44,1 kHz	
Patches do efeito	Predefinido: 130 Usuário: 100	
Capacidade de dados * Estes tempos de gravação são aproximados. Eles podem ser um pouco menores, dependendo do número de músicas criadas.	Músicas do eBand	Horas por GB: 4 horas 32 GB: 130 horas
	WAV/16 bits/estéreo	Horas por GB: 1,5 horas 32 GB: 50 horas
	MP3/128 Kbps/estéreo	Horas por GB: 17 horas 32 GB: 550 horas
Nível de entrada nominal	Conector INPUT 1 (GUITAR/MIC)	-10 dBu (INPUT GAIN = GUITAR)
	Conector INPUT 2 (GUITAR/MIC)	-32 dBu (INPUT GAIN = MIC)
	Conector INPUT 2 (AUX)	-20 dBu
Impedância de entrada	Conector INPUT 1 (GUITAR/MIC)	1 MΩ
	Conector INPUT 2 (GUITAR/MIC)	1 MΩ
	INPUT 2 (AUX)	47 kΩ
Nível de saída nominal	LINE OUT: -10 dBu	
Impedância de saída	LINE OUT: 1 kΩ	
Alto-falantes internos	2.1 canais (estéreo de 2 canais e woofer)	
Saída da potência nominal	12 W (alto-falante estéreo 3.5 W x 2 + woofer 5 W)	
Visor	LCD gráfico de 132 x 64 pontos	
Conectores	Conector INPUT 1 (GUITAR/MIC) (tipo P10 de 1/4 polegada) Conector INPUT 2 (GUITAR/MIC) (tipo P10 de 1/4 polegada) Conector INPUT 2 (AUX) (tipo P10 miniatura estéreo) Conector PHONES (tipo P10 miniatura estéreo) Conectores LINE OUT (tipo RCA fono) Conector EXP PEDAL/CTL1, 2 (tipo P10 TRS de 1/4 polegada) Porta USB MEMORY (USB tipo A) Porta USB COMPUTER (USB tipo B) Conector DC IN	
Consumo	700 mA	
Dimensões	264 (L) x 169 (P) x 209 (A) mm 10-7/16 (L) x 6-11/16 (P) x 8-1/4 (A) pol	
Peso	1,8 kg 4 lbs (excluindo o adaptador AC)	
Acessórios	Adaptador AC Cartão SD (inserido no JS-10 antes de ser enviado da fábrica). Cabo USB Manual do Proprietário	
Opcionais (vendidos separadamente)	Pedal (BOSS FS-5U) Pedal duplo (BOSS FS-6) Pedal de expressão (Roland EV-5, BOSS FV-500L, BOSS FV-500H) Memória flash USB * Use a memória flash USB vendida pela Roland. Não podemos garantir o funcionamento se outros produtos forem usados.	

0dBu = 0.775Vrms

Com a finalidade de aprimorar o produto, as especificações e/ou aparência desta unidade estão sujeitas a mudanças sem aviso prévio.



* Método AF (método Adaptive Focus)

Esse é um método de propriedade da Roland e da BOSS que melhora radicalmente a relação sinal-ruído (S/N) dos conversores A/D e D/A.







USANDO O EQUIPAMENTO COM SEGURANÇA

INSTRUÇÕES PARA PREVENÇÃO DE INCÊNDIOS, CHOQUES ELÉTRICOS OU FERIMENTOS EM PESSOAS

Sobre os alertas de AVISO e CUIDADO

 AVISO	Ele é usado com instruções para alertar o usuário sobre o risco de morte ou ferimento grave se o equipamento for usado inadequadamente.
 CUIDADO	Ele é usado com instruções para alertar o usuário sobre o risco de ferimento ou dano material se o equipamento for usado inadequadamente. * Dano material se refere a danos ou efeitos adversos causados à residência e a todos os móveis, assim como a animais domésticos ou bichos de estimação.

Sobre os símbolos

	O símbolo  alerta o usuário sobre instruções ou avisos importantes. O significado específico do símbolo é determinado pela figura dentro do triângulo. No caso do símbolo à esquerda, ele é usado para cuidados gerais, avisos ou alertas de perigo.
	O símbolo  alerta o usuário sobre coisas que nunca devem ser feitas (são proibidas). O que não puder ser feito é indicado pela figura dentro do círculo. No caso do símbolo à esquerda, ele significa que o equipamento nunca deve ser desmontado.
	O símbolo  alerta o usuário sobre coisas que devem ser feitas. O que não puder ser feito é indicado pela figura dentro do círculo. No caso do símbolo à esquerda, ele significa que o fio tem de ser desligado da tomada.

SEMPRE OBSERVE O SEGUINTE

AVISO

Não desmonte ou modifique sozinho

Não abra (ou faça qualquer modificação) no equipamento ou em seu adaptador AC.





Não faça reparos ou substitua as peças sozinho

Não tente fazer reparos ou substituir partes dentro do equipamento (exceto quando indicado especificamente pelas instruções do manual). Procure o revendedor, o Centro de serviços técnicos da Roland ou um distribuidor autorizado da Roland, conforme listado na página "Informações".



Não use ou armazene nos seguintes locais

- Sujeitos a temperaturas extremas (por exemplo, luz solar direta em veículos fechados, próximo a um aquecedor, em cima de um equipamento que superaquece) ou 
- Molhados (por exemplo, banheiros, lavatórios ou pisos molhados) ou 
- Expostos ao vapor ou à fumaça ou
- Sujeitos à exposição ao sal ou
- Úmidos ou
- Expostos à chuva ou
- Empoeirados ou com areia ou
- Sujeitos a altos níveis de vibração e instabilidade.

Não o coloque em um local instável

Certifique-se de que o equipamento esteja sempre em superfícies planas e estáveis. Nunca a deixe em suportes que possam tombar ou em superfícies inclinadas.



AVISO

Use somente o adaptador AC e a tensão correta

Não se esqueça de usar apenas o adaptador AC fornecido com o equipamento. Além disso, verifique se a tensão da instalação corresponde à tensão de entrada especificada no corpo do adaptador AC. Como outros adaptadores AC podem usar uma polaridade diferente ou terem sido projetados para uma voltagem diferente, o uso desses adaptadores pode resultar em danos, mau funcionamento e choques elétricos.



Use apenas o cabo de alimentação fornecido

Use apenas o cabo de alimentação conectado. Além disso, o cabo de alimentação fornecido não deve ser usado em nenhum outro aparelho.



Não dobre o cabo de alimentação e não coloque objetos pesados sobre ele

Não dobre ou torça demais o cabo de alimentação e não coloque objetos pesados sobre ele. Isso pode danificar o cabo e os componentes e provocar curtos circuitos. Cabos danificados representam perigo de choque e incêndio!



Evite o uso por muito tempo com volume alto

Este equipamento, sozinho ou com um amplificador e fones de ouvido ou alto falantes, pode produzir níveis sonoros capazes de provocar a perda permanente da audição. Não a use por períodos longos com volume alto ou com volumes desconfortáveis. Se você notar perda de audição ou um chiado no ouvido, interrompa o uso imediatamente e procure um otorrinolaringologista.



AVISO

Não permita que objetos estranhos ou líquidos penetrem o equipamento

Jamais permita que objetos estranhos (por exemplo, objetos inflamáveis, moedas, fios) ou líquidos (por exemplo, água ou sucos) entrem neste produto. Isso pode causar curto-circuitos, mau funcionamento ou outras falhas.



Desligue o equipamento se ocorrer alguma anormalidade ou mau funcionamento

Desligue imediatamente o equipamento, tire o adaptador AC da tomada e procure o revendedor, o Centro de serviços técnicos da Roland ou um distribuidor autorizado da Roland, conforme listado na página "Informações" quando:



- O adaptador AC, o cabo de alimentação ou o plugue estiverem danificados; ou
- Houver fumaça ou odores fora do comum;
- Objetos tiverem caído ou líquido for derramado sobre o equipamento ou
- O equipamento tiver sido exposto à chuva (ou tiver sido molhado) ou
- O equipamento não funcionar normalmente ou apresentar uma mudança grande de desempenho.

Deve haver supervisão de adultos em locais com a presença de crianças

Ao usar o equipamento em locais com presença de crianças, tenha cuidado para que não ocorra o uso inadequado do equipamento. Deve haver sempre um adulto para oferecer supervisão e orientações.



Não deixe cair ou submeta a impactos

Proteja o equipamento de fortes impactos.

(Não a deixe cair!)



AVISO**Não compartilhe a tomada com um número indevido de outros aparelhos**

Não ligue o equipamento na mesma tomada com vários aparelhos. Tenha cuidado especial ao usar extensões — a potência total usada por todos os aparelhos conectados nunca deve exceder a capacidade (watts/ampéres) da extensão. Cargas excessivas podem fazer com que o isolamento do cabo aqueça e até mesmo derreta.

**Não use em países estrangeiros**

Antes de usar o equipamento em países estrangeiros, procure o seu revendedor, o Centro de Serviços Técnicos da Roland mais próximo ou um distribuidor autorizado da Roland, conforme listado na página "Informações".

**CUIDADO****Coloque em um local bem ventilado**

O equipamento e o adaptador AC devem ser colocados em um local ou posição que lhes proporcione uma ventilação adequada.

**CUIDADO****Segure a tomada ao conectar ou desconectar o adaptador AC**

Ao colocar ou tirar esse equipamento da tomada, segure somente pelo conector do cabo do adaptador AC.

**Limpe periodicamente o plugue do adaptador AC**

Em intervalos regulares, desligue o adaptador AC e limpe-o com um pano seco para tirar toda poeira e outros acúmulos dos contatos. Além disso, desconecte o cabo de alimentação da tomada sempre que o equipamento permanecer sem uso por períodos prolongados. Qualquer acúmulo de poeira entre o conector e a tomada pode resultar em deficiência no isolamento e causar um incêndio.

**Cuide dos cabos**

Tente evitar que fios e cabos fiquem embaralhados. Além disso, todos os fios e cabos devem ser colocados em locais fora do alcance de crianças.

**Evite subir no equipamento ou colocar objetos pesados sobre ele**

Nunca suba no equipamento nem coloque objetos pesados sobre ele.

**CUIDADO****Não conecte ou desconecte o adaptador AC com as mãos úmidas**

Jamais manuseie o adaptador AC ou seus conectores com as mãos molhadas ao ligar e desligar esse equipamento da tomada.

**Desconecte tudo antes de mover o equipamento**

Antes de mover o equipamento, desconecte o adaptador AC e todos os outros fios dos aparelhos externos.

**Desligue o adaptador AC da tomada antes de limpar o equipamento**

Antes de limpar o equipamento, desligue a força e retire o adaptador AC da tomada (pág. 4).

**Se houver possibilidade de raios, desconecte o adaptador AC da tomada**

Sempre que suspeitar da possibilidade de raio na sua área, desconecte o adaptador AC da tomada.

**Mantenha as peças pequenas fora do alcance de crianças**

Para evitar a ingestão acidental das peças listadas abaixo, sempre as mantenha fora do alcance de crianças pequenas.



- Peças fornecidas
Cartão SD (pág. 28)
- Peças removíveis
Tampas USB (pág. 4),
Tampa do slot SD CARD (pág. 28),
parafuso (pág. 28)

OBSERVAÇÕES IMPORTANTES

Fonte de alimentação

- Não ligue este equipamento na mesma tomada elétrica que esteja sendo usada por aparelhos domésticos que sejam controlados por inversores (geladeira, máquina de lavar, forno de micro-ondas ou ar-condicionado) ou a aparelhos com motores. Dependendo da forma como o aparelho elétrico estiver sendo usado, o ruído na alimentação poderá fazer com que o equipamento não funcione corretamente ou poderá produzir ruído audível. Se não for possível usar uma tomada separada, conecte um filtro de ruído entre o equipamento e a tomada elétrica.
- O adaptador AC começará a gerar calor após muitas horas consecutivas de uso. Isso é normal e não é motivo de preocupação.
- Para evitar o mal funcionamento e falhas no equipamento, lembre-se sempre de desligar todo o equipamento antes de fazer qualquer conexão.

- Com as configurações de fábrica, o JS-10 irá desligar automaticamente após 30 minutos sem tocar ou operar o equipamento. Se você não deseja que o equipamento desligue automaticamente, mude a configuração "AUTO OFF" (Desligamento automático) para "OFF" (Desligado), conforme descrito em pág. 26.

* As configurações que você estiver editando serão perdidas quando o equipamento for desligado. Se você quiser manter suas configurações, salve-as antes de desligar o equipamento.

Posicionamento

- O uso deste equipamento próximo de amplificadores (ou outros equipamentos com grandes transformadores) pode induzir zumbidos. Para reduzir o problema, mude a direção do equipamento ou mova-o para mais longe da fonte de interferência.
- Este aparelho pode interferir na recepção de rádio e televisão. Não use este aparelho nas proximidades desses receptores.
- Aparelhos de comunicação sem fio, como aparelhos de telefone celular, podem produzir ruídos quando usados nas proximidades deste equipamento. Esse tipo de ruído pode ocorrer ao fazer ou receber uma chamada, ou durante uma conversação. Se esse tipo de problema ocorrer, mude os aparelhos sem fio de lugar de modo que fiquem o mais longe deste equipamento, ou desligue-os.

- Não exponha o equipamento diretamente ao sol, não a deixe próxima de aparelhos que irradie calor, não a deixe dentro de veículos fechados ou exposta a temperaturas elevadas. O calor excessivo pode deformar e descolorir o equipamento.
- Ao mover o equipamento de um local para outro onde a temperatura e/ou umidade é diferente, gotas de água (condensação) podem se formar dentro dele. Se você tentar usar o equipamento nessa condição, poderá ocorrer dano ou mau funcionamento. Portanto, antes de usar o equipamento, você deve esperar algumas horas até que a condensação tenha evaporado por completo.
- Dependendo do material e da temperatura da superfície onde você colocar o equipamento, os pés de borracha podem desbotar ou danificar a superfície. Coloque um pedaço de feltro ou pano embaixo dos pés de borracha para evitar que isso aconteça. Se você fizer isso, verifique se o equipamento não irá escorregar e cair acidentalmente.
- Evite o uso de inseticidas, perfumes, álcool, esmalte, aerossóis etc. próximo ao equipamento. Seque com cuidado qualquer líquido que for derramado sobre o equipamento com um pano macio e seco.

Manutenção

- Para a limpeza diária, passe um pano limpo, macio e seco ou levemente umedecido com água. Para remover manchas difíceis, use um pano molhado com detergente suave, não abrasivo. Em seguida, seque o equipamento completamente com um pano limpo, macio e seco.
- Nunca use gasolina, tiner, álcool ou qualquer tipo de solvente, para evitar a possibilidade de descolorir ou deformar o equipamento.

Reparos e dados

- Esteja ciente de que todos os dados contidos na memória do equipamento podem ser perdidos quando ele é enviado para reparo. Sempre deve ser feito backup de dados importantes em cartões SD, cartões SDHC, computadores, unidades flash USB ou por escrito (se possível). Durante os reparos, é preciso tomar cuidado para evitar a perda dos dados. No entanto, em determinados casos (como, por exemplo, quando os circuitos relacionados à própria memória estiverem fora da ordem), lamentamos que não seja possível restaurar os dados, e a Roland não assume nenhuma responsabilidade em relação à perda de dados.

Cuidados adicionais

- Esteja ciente de que o conteúdo da memória pode ser perdido de maneira irrecuperável em decorrência de um mau funcionamento ou do uso inadequado do equipamento. Para se proteger do risco de perda de dados importantes, recomendamos que você salve periodicamente uma cópia de backup dos dados importantes armazenados na memória do equipamento em cartões SD, cartões SDHC, computadores ou unidades flash USB.
- Infelizmente, é impossível restaurar o conteúdo dos dados armazenados na memória do equipamento, em cartões SD, cartões SDHC, computadores ou unidades flash USB depois que eles tiverem sido perdidos. A Roland Corporation e a BOSS Corporation não assumem nenhuma responsabilidade em relação à perda desses dados.
- Tome cuidado ao usar os botões, os controles deslizantes ou os demais controles do equipamento e também ao usar os plugues e os conectores. O uso descuidado pode ocasionar o mau funcionamento.
- Jamais force ou aplique pressão demasiada no visor.
- Ao desconectar todos os cabos, segure sempre pelo conector — jamais puxe pelo cabo. Isso evitará curtos circuitos ou danos nos elementos internos do cabo.
- Para evitar incomodar os vizinhos, mantenha o volume do equipamento em níveis razoáveis. Se preferir, use fones de ouvido, assim não precisará se preocupar com as pessoas ao redor.
- Quando precisar transportar o equipamento, use a embalagem original completa (incluindo o acolchoamento), se possível. Do contrário, use materiais de embalagem equivalentes.
- Use apenas o pedal de expressão especificado (Roland EV-5, BOSS FV-500L ou BOSS FV-500H, vendidos separadamente). Ao conectar qualquer outro pedal de expressão, você corre o risco de mau funcionamento e/ou danos ao equipamento.

- Alguns cabos de conexão possuem resistores. Não use cabos com resistores para conectar este equipamento. O uso desses cabos pode tornar o nível de som extremamente baixo ou inaudível. Para obter informações sobre as especificações dos cabos, entre em contato com o fabricante do cabo.

Antes de usar memórias externas

- Insira cuidadosamente a unidade flash USB, o cartão SD ou SDHC até o final, até que esteja bem fixado.

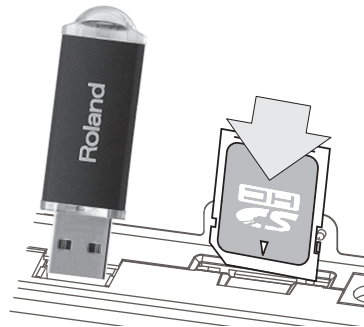

- Nunca toque nos terminais das unidades flash USB, dos cartões SD ou dos cartões SDHC. Além disso, evite que os terminais fiquem sujos.
- Unidades flash USB, cartões SD ou SDHC são feitos com componentes de precisão. Manipule as memórias ou cartões com cuidado, com atenção especial para os seguintes aspectos.
 - Para impedir danos nos cartões causados por eletricidade estática, não se esqueça de descarregar a eletricidade estática do corpo antes de manusear os cartões.
 - Não toque ou permita que o metal entre em contato com a parte de contato dos cartões.
 - Não entorte, deixe cair ou exponha os cartões a choques ou vibrações de intensidade.
 - Não deixe os cartões expostos diretamente à luz do sol, em veículos fechados ou outros locais semelhantes.
 - Não deixe molhar os cartões.
 - Não desmonte ou modifique os cartões.

Copyrights/licenças/marcas registradas

- São proibidas por lei a gravação em áudio ou em vídeo, a cópia ou a revisão de obra de terceiros protegida pelo direito autoral (obra musical, em vídeo, transmissão, performance ao vivo ou outra obra), no todo ou em parte, além da distribuição, venda, aluguel, execução ou transmissão sem a permissão do detentor dos direitos autorais.
- Não use este produto para fins que possam infringir direitos autorais de propriedade de um terceiro. Não assumimos nenhuma responsabilidade no que diz respeito a qualquer infração de direitos autorais de terceiros decorrente do uso deste produto.

- O conteúdo de direitos autorais deste produto (os dados da forma de onda sonora, os dados de estilo, os padrões de acompanhamento, os loops de áudio e os dados de imagem) são reservados por Roland Corporation e/ou Atelier Vision Corporation.
- Os compradores deste produto têm permissão para utilizar o referido conteúdo para criação, gravação, execução e distribuição de obras musicais originais.
- Os compradores deste produto NÃO têm permissão para extrair o referido conteúdo na forma original ou modificada com o propósito de distribuição de gravações do conteúdo ou disponibilização dele em redes de computadores.
- MMP (Moore Microprocessor Portfolio) é um portfólio de patentes referentes à arquitetura do microprocessador, desenvolvida pela Technology Properties Limited (TPL). A Roland licenciou essa tecnologia do TPL Group.
- A tecnologia de compressão de áudio MPEG Layer-3 é licenciada pela Fraunhofer IIS Corporation e pela THOMSON Multimedia Corporation.
- Dados de CD e relacionados a música de Gracenote, Inc., copyright © 2000-2012 Gracenote.
- Gracenote Software, copyright © 2000-2012 Gracenote.
- Este produto e serviço pode fazer uso de uma ou mais das seguintes patentes dos EUA: nº 5.987.525; nº 6.061.680; nº 6.154.773, nº 6.161.132, nº 6.230.192, nº 6.230.207, nº 6.240.459, nº 6.330.593 e outras patentes emitidas ou pendentes. Alguns serviços são fornecidos sob licença da Open Globe, Inc. para a patente dos EUA: nº 6.304.523.
- Gracenote e CDDB são marcas comerciais registradas de Gracenote.
- O logo e o logotipo Gracenote e o logo "Powered by Gracenote" são marcas registradas da Gracenote.



- O logo SD () e SDHC () são marcas registradas da SD-3C, LLC.
- ASIO é uma marca comercial da Steinberg Media Technologies GmbH.
- Este produto contém a plataforma de software integrado eCROS da eSOL Co.,Ltd. eCROS é uma marca registrada da eSOL Co., Ltd. no Japão.
- O codec MP3 é Copyright © 1995-2010, SPIRIT.
- Roland, BOSS, COSM e eBand são marcas comerciais ou marcas comerciais registradas da Roland Corporation nos Estados Unidos e/ou em outros países.
- Os nomes de empresas e de produto mencionados neste documento são marcas comerciais registradas ou marcas comerciais de seus respectivos proprietários.

Índice

A	E	P	U
AB EDIT..... 12	eBand Song List Editor 13	PAN 23, 34	UNI-V..... 34
AB REPEAT..... 12	Efeito	PATCH BACKUP 24	Uni-Vibe..... 34
Adaptador AC..... 4	Edição..... 17	PATCH RECOVER 25	USB AUDIO OUT 38
Afinação..... 9	INITIALIZE..... 19	PATCH SYNC 22	USB MEMORY..... 7, 8, 25
ALBUM 7	Parâmetros 31	PEDAL..... 30	USB MODE..... 13, 24
ALL SONGS 7	Selecionar 10	Pedal de expressão..... 30	USER 7
AMP..... 31	EQ..... 23, 33	pedal de volume..... 30	
ARTIST..... 7	Equalizador..... 23, 33	PHASER..... 33	V
AUDIO SETTING..... 23	ERASE	Pop-up REC END 10	Velocidade
AUTO OFF 26	SONG..... 8	Porta USB COMPUTER	SONG..... 11
	Espaços reservados USB..... 4 4, 13, 20, 24, 27	Visor..... 3
B	EXCHANGE 19	Porta USB MEMORY 4	
BACKING 17	excluir	PROTECT 21	W
BEST 30..... 7	SONG..... 8		WAH..... 35
BEST 30 EDIT..... 7	EXPORT..... 22	R	WAV 8, 15, 39
Botão [A ◀▶ B] 3, 12, 19, 21	EZ CHAR..... 35	REC REMAIN 25	WRITE/NAME 19
Botão [AMP] 3		REMAIN SIZE..... 25	
Botão [▶▶] (avanço rápido) 3	F	REMOVE..... 7	
Botão [EFFECTS] 3, 10, 17	FACTORY RESET..... 26	REVERB 35	
Botão [ENTER] 3, 5	FLANGER 34	RHYTHM..... 7	
Botão [EXIT] 3	Footswitch..... 30	ROTARY..... 34	
Botão [INPUT LEVEL 1 ↻ 2] 3	FORMAT		
Botão [MASTER LEVEL] 3	Cartão SD..... 29	S	
Botão [MENU]..... 3, 6		SD CARD..... 7, 28	
[▶] Botão (PLAY) 3, 8	G	Inicializar 29	
Botão [POWER] 3, 5	GAIN 23	SD CARD FORMAT..... 29	
[●] Botão (REC)..... 3, 10	Global EQ..... 23	SD INFO 25	
Botão [SONG LIST] 3, 7	Gravação 10	SD VIEW 26	
Botão [SPEED] 3, 11, 12, 19, 21		Segmento AB REPEAT 4	
[■] Botão (STOP)..... 3	H	Sinal..... 38	
Botão [TUNER] 3, 9	HARD..... 17	SIZE 21	
Botão [◀◀] (Voltar) 3		Slot SD CARD 4, 28	
Botões Cursor..... 3	I	SOFT 17	
	Ícone C 4, 12	SOLO 17	
C	Ícone P 4, 11	SONG..... 4	
Cabo de alimentação..... 4	Ícone S 4, 11	ERASE 8	
Capacidade	IMPORT..... 22	Nota 11	
Cartão SD..... 28	IN1/IN2 4, 10, 17	Velocidade..... 11	
Capacidade de dados 39	INITIALIZE	SONG INFO 21	
Center Cancel..... 12	Cartão SD..... 29	SONG LEVEL 21	
CHORUS..... 34	Efeito 19	Song List Editor 13	
COMP 32	JS-10 26	SONG NAME 21	
Conector DC IN 4	INPUT 23	SPEAKER SW 23	
Conectores LINE OUT 4, 23		Supressor de ruídos..... 33	
Conector EXP PEDAL/CTL 1, 2 .. 4, 30	K	SYNC SW 22	
Conector INPUT 1 (GUITAR/MIC),	KEY..... 21	SYSTEM..... 24	
conector INPUT 2 (GUITAR/MIC) ... 3			
Conector INPUT 2 (AUX) 3	L	T	
Conector PHONES 4	LCD CONTRAST 25	Taxa de amostragem 8, 15	
Configuração da memória..... 38	LENGTH 21	Taxa de bits 8, 15	
Contraste..... 25	LIMITER..... 32	Taxa de bits de quantização 8, 15	
Cópia..... 15	Local de reprodução da música... 4	Tela CD Ripping 15	
	LOCK 29	Tela EFFECT MENU 18	
D		Tela EZ EDIT..... 17	
DELAY 35	M	Tela INPUT 23	
Dial..... 3	Medidor do nível..... 4	Tela MENU..... 6	
Distorção 32	Método AF..... 39	Tela MENU > SYSTEM..... 24	
DS..... 32	MODE 25	Tela PATCH EDIT..... 18	
	Modo de reprodução..... 4, 9	Tela PATCH EXCHANGE 19	
	MODULATION 33	Tela PATCH EXCHANGE 19	
	MP3 8, 15, 39	Tela PATCH SELECT 10, 17	
	Músicas do eBand..... 39	Tela PATCH WRITE 19	
		Tela SONG EXPORT..... 22	
	N	Tela SONG IMPORT..... 22	
	Nome da música..... 4	Tela TUNER 9	
	Nota	Tempo de gravação 39	
	SONG..... 11	Tempo de reprodução da música .. 4	
	NS..... 33	TOTAL SIZE 25	
		TREMOLO..... 34	
	O	TYPE..... 21	
	OD 32		
	Overdrive..... 32		

 **BOSS**

- English
- Deutsch
- Français
- Italiano
- Español
- Português
- Nederlands



Speel gitaar met je favoriete songs als begeleiding

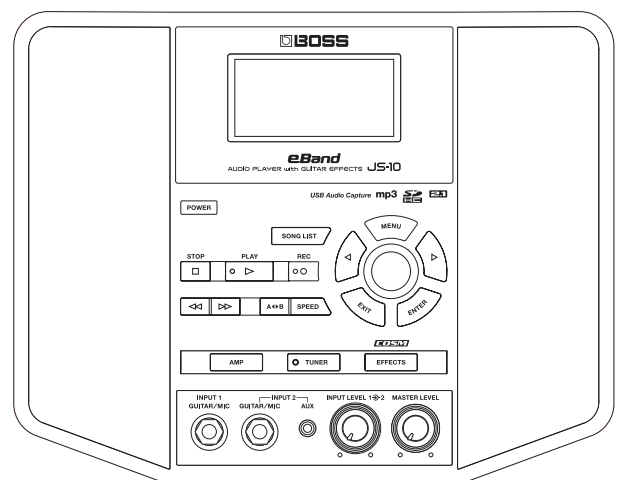

eBand AUDIO PLAYER with GUITAR EFFECTS JS-10

Gebruikershandleiding



Inhoud

Paneelbeschrijvingen	3
Voorpaneel	3
Bovenpaneel / Zijpanelen	4
Bovenste scherm	4
Basisbewerkingen	5
Het apparaat inschakelen	5
Het apparaat uitschakelen.....	5
De cursor verplaatsen	5
Een item selecteren	5
De waarde wijzigen	5
[MENU]-knop	6
Gitaar spelen met songs als begeleiding	7
Songs selecteren.....	7
Songs weergeven op categorie.....	7
Uw favoriete songs registreren (BEST 30).....	7
Songs op de USB-stick selecteren.....	8
Songs verwijderen	8
Gitaar spelen terwijl een song wordt afgespeeld	8
Schakelen tussen de verschillende afspeelmodi	9
Tuning.....	9
Uw muziekperformance opnemen	10
Schakelen tussen effecten.....	10
De snelheid van de songs wijzigen	11
De toonaard van de songs wijzigen.....	11
Het centrale geluid verwijderen (Center Cancel).....	12
Een specifiek segment herhaaldelijk afspelen (AB REPEAT)	12
Nauwkeurige aanpassing van het AB REPEAT-segment	12
Songs op een computer importeren naar de JS-10 (eBand Song List Editor)	13
Voordat u eBand Song List Editor gebruikt	13
De JS-10 op de computer aansluiten.....	13
De eBand Song List Editor-software op uw computer installeren	13
De eBand Song List Editor-software starten	13
eBand Song List Editor gebruiken	14
Songs van een cd rippen naar de JS-10 (Ripping).....	15
Songinformatie bewerken.....	16
De verbinding met de computer beëindigen.....	16

Handige functies	17
De effecten bewerken.....	17
Het geluid visueel bewerken (EZ EDIT).....	17
Geavanceerd bewerken van geluiden (PATCH EDIT)	18
MENU van een EFFECT-scherm	18
Patches opslaan.....	19
Twee patches verwisselen (EXCHANGE)	19
De effectinstellingen initialiseren (INITIALIZE)	19
Een back-up op de computer maken van gegevens op een SD-kaart (BACK UP)	20
Back-upgegevens op een computer herstellen op de SD-kaart (RECOVERY)	20
De parameters van de songs wijzigen	21
De songinformatie weergeven	21
Songs een naam geven	21
Songs naar een USB-stick schrijven (Export).....	22
Songs op de USB-stick importeren naar de JS-10 (Import)	22
De patch wijzigen wanneer de song wordt verwisseld (PATCH SYNC).....	22
Audio-instellingen bepalen	23
De invoergevoeligheid van een INPUT-aansluiting wisselen	23
De balans van lage naar hoge tonen wijzigen (Global EQ)	23
De luidsprekers van de JS-10 uitschakelen	23
Systeeminstellingen voor de JS-10	24
De functie van de USB COMPUTER-poort wijzigen.....	24
Functies aan voetschakelaars toewijzen.....	24
Back-ups op een SD-kaart maken van gebruikerseffectpatches.....	24
Back-upgegevens van gebruikerseffectpatches op de SD-kaart herstellen.....	25
De beschikbare ruimte op de SD-kaart en de USB-stick controleren	25
Het contrast van de display regelen.....	25
De Auto Off-functie inschakelen.....	26
De bestanden op de SD-kaart weergeven als een afspeellijst	26
De geluidsuitvoer vanaf de USB COMPUTER-poort selecteren	26
Een SD-kaart initialiseren (FORMAT)	26
De standaardfabrieksinstellingen van de JS-10 herstellen	26
De JS-10 gebruiken als een USB-audio-interface	27
Een USB-stuurprogramma instellen.....	27
Het USB-stuurprogramma installeren.....	27
Songs op een computer afspelen via de JS-10.....	27
In de handel verkrijgbare SD-kaarten gebruiken	28
De SD-kaart vervangen	28
Voetschakelaars en zwelpedalen gebruiken.....	30
Functies aan voetschakelaars toewijzen.....	30

Bijlagen	31
Lijst met effectparameters.....	31
Foutberichten	36
Problemen oplossen	37
Signaalstroom	38
Geheugenconfiguratie in de JS-10.....	38
Specificaties	39

HET APPARAAT VEILIG GEBRUIKEN	40
--	-----------

BELANGRIJKE OPMERKINGEN	41
--------------------------------------	-----------

Index	43
--------------------	-----------

Lees zorgvuldig de hoofdstukken "HET APPARAAT VEILIG GEBRUIKEN" (p. 40) en "BELANGRIJKE OPMERKINGEN" (p. 41) voordat u dit apparaat gebruikt. Deze hoofdstukken bevatten belangrijke informatie over de juiste bediening van het apparaat. Om er bovendien zeker van te zijn dat u elke functie van uw nieuwe apparaat goed begrijpt, leest u best de hele gebruikershandleiding. Bewaar de handleiding binnen handbereik als handige referentie.

Copyright © 2012 BOSS CORPORATION
Alle rechten voorbehouden. Niets uit deze uitgave mag op enige manier worden gereproduceerd zonder schriftelijke toestemming van BOSS CORPORATION.

Voorpaneel

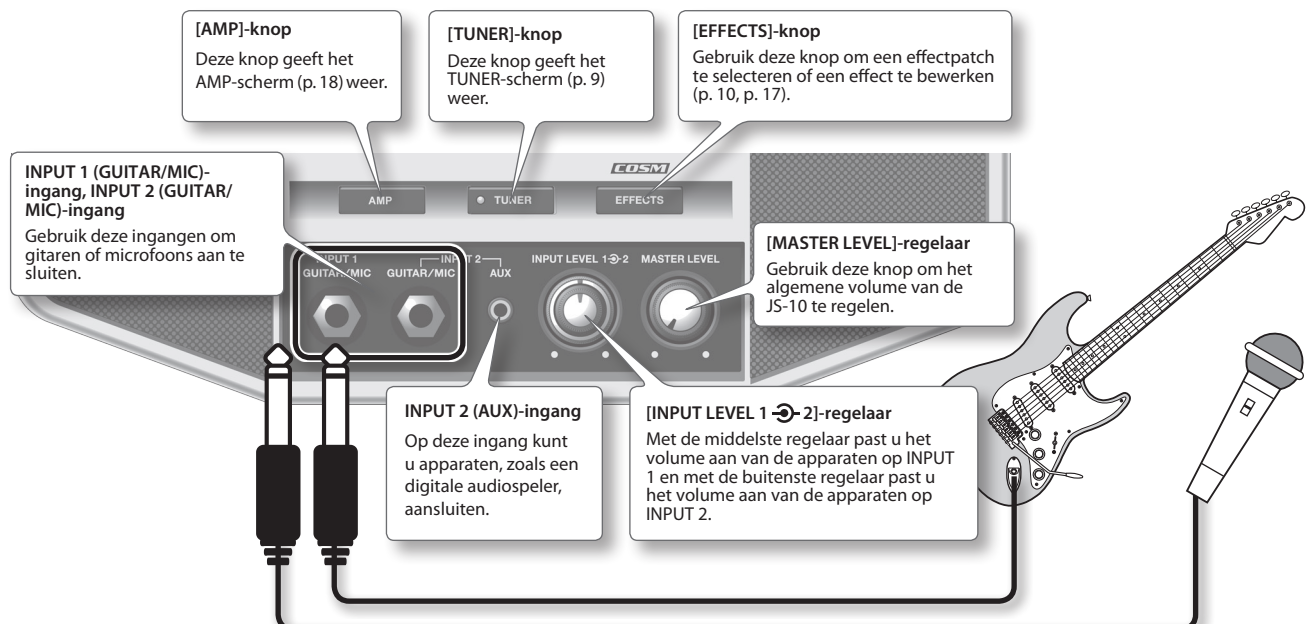
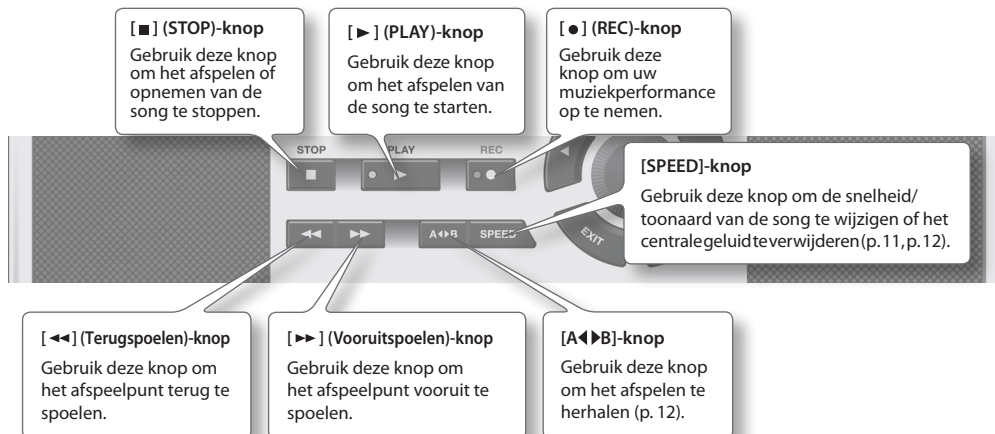
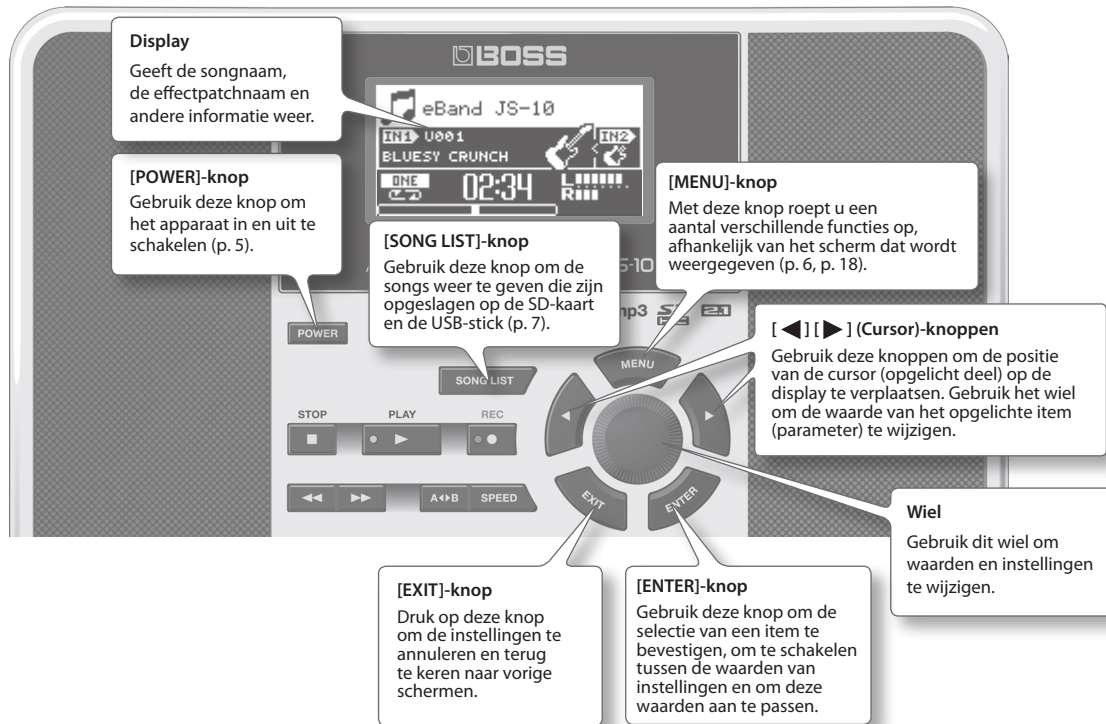

Bovenpaneel / Zijpanelen

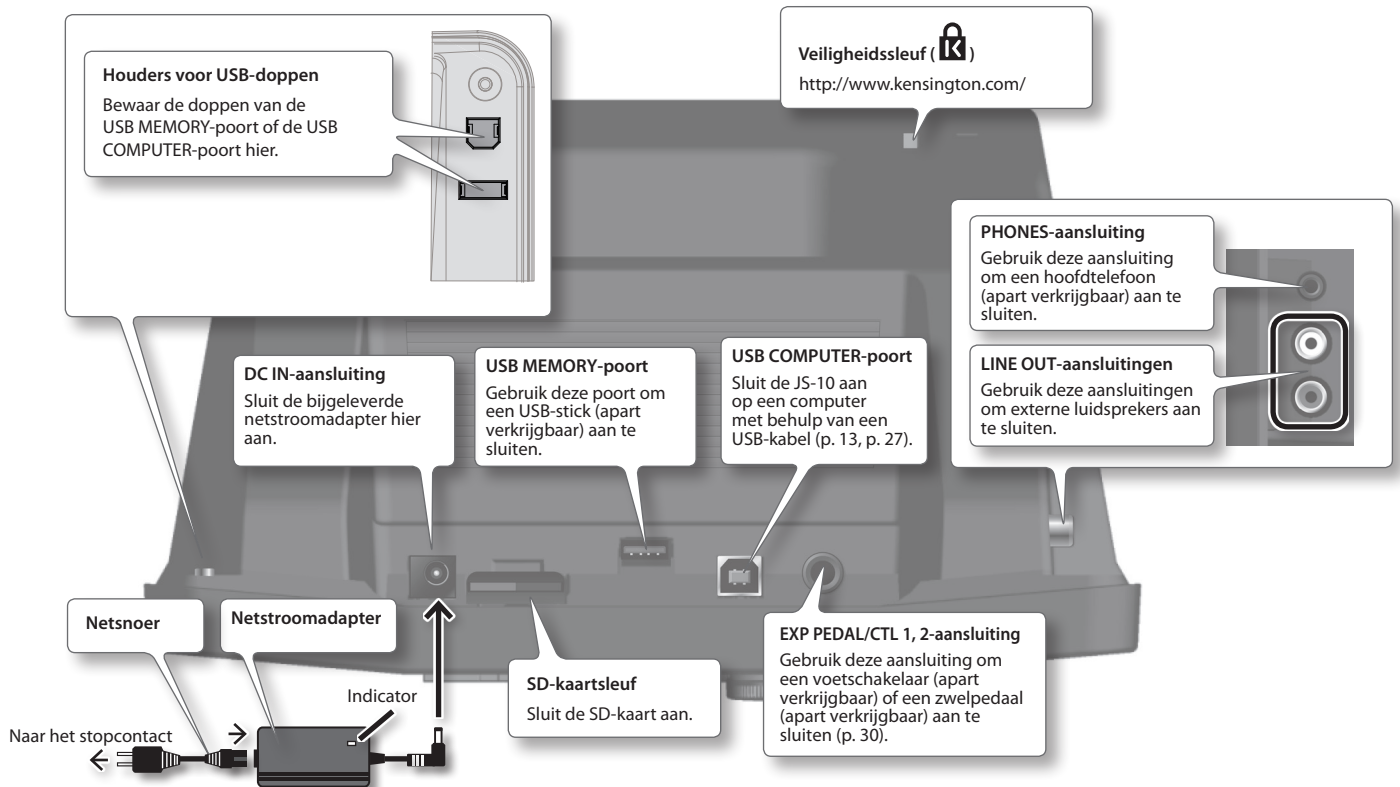

- * Zet het volume altijd op nul en schakel alle apparaten uit voordat u aansluitingen maakt om defecten of storingen aan de apparatuur te voorkomen.
- * Plaats of verwijder SD-kaarten of SDHC-kaarten nooit terwijl het apparaat is ingeschakeld. Dit kan de gegevens op het apparaat, de SD-kaart of de SDHC-kaart beschadigen.
- * Steek de USB-stick, de SD-kaart of de SDHC-kaart voorzichtig en in zijn geheel in het apparaat, totdat deze stevig op zijn plaats zit.
- * Plaats de netstroomadapter met de zijde met het lampje (zie afbeelding) naar boven, en de zijde met de tekstinformatie naar beneden. Het lampje licht op als u de netstroomadapter in een stopcontact steekt.

Bovenste scherm

Dit scherm is het basisscherm dat verschijnt wanneer u het apparaat inschakelt.

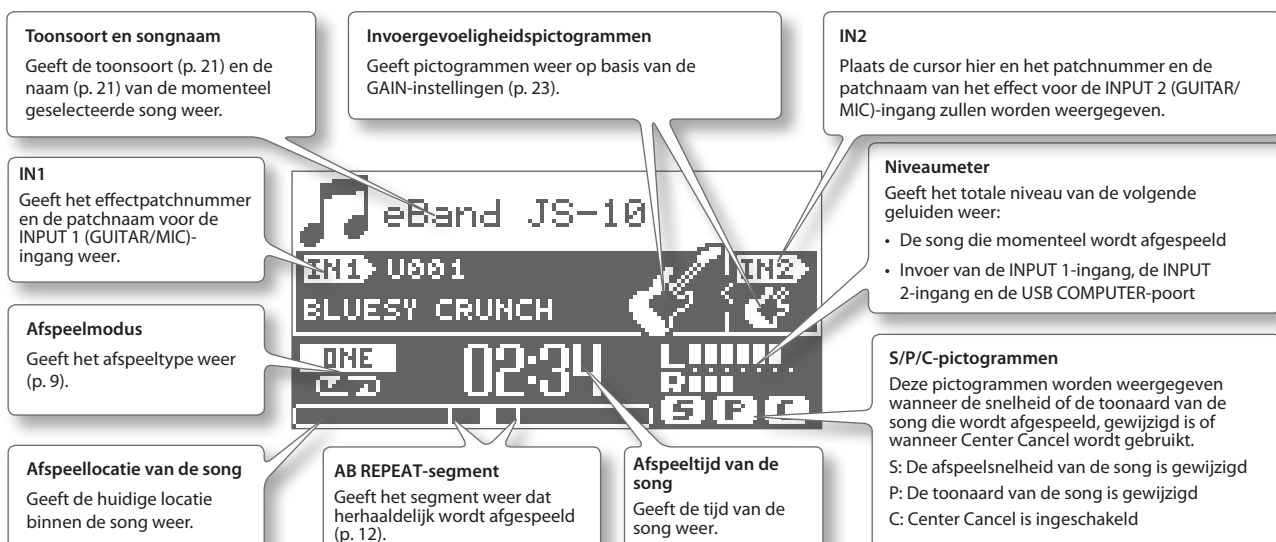

De informatie in deze handleiding bevat illustraties waarin de standaardweergave van de display wordt afgebeeld.

Het is echter mogelijk dat uw apparaat een nieuwere, verbeterde versie van het systeem bevat (bv. met nieuwere geluiden), zodat de weergave op uw display kan verschillen van de weergave in de handleiding.

Basisbewerkingen

In dit gedeelte vindt u een inleiding tot de basisbewerkingen van de JS-10.

Het apparaat inschakelen

Als alle apparaten correct zijn aangesloten (p. 4), volgt u de onderstaande procedure om de apparaten in te schakelen. Als u de apparatuur in de verkeerde volgorde inschakelt, bestaat er een risico dat de apparatuur beschadigd of defect raakt.

MEMO

- Zet het volume altijd op nul voordat u het apparaat in- of uitschakelt. Zelfs als het volume volledig op nul staat, kunt u nog geluid horen wanneer het apparaat wordt in- of uitgeschakeld. Dit is normaal en wijst niet op een defect.
- Volgens de fabrieksinstellingen zal de JS-10 ongeveer 30 minuten nadat u bent gestopt met spelen of nadat u het apparaat hebt gebruikt, automatisch worden uitgeschakeld. Als u niet wilt dat het apparaat automatisch wordt uitgeschakeld, stelt u de "AUTO OFF"-schakelaar in op "OFF" zoals beschreven op p. 26.



1. Draai de [MASTER VOLUME]-regelaar volledig op het minimumniveau.

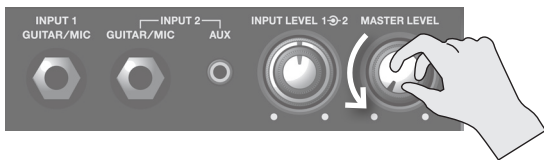

2. Druk op de [POWER]-knop om het apparaat in te schakelen.

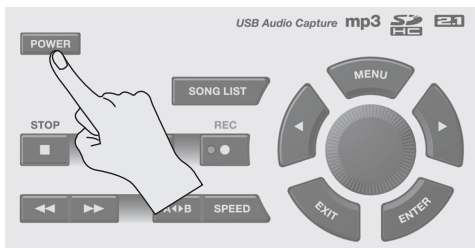

De display van het apparaat licht op.

* Dit apparaat is uitgerust met een beveiligingscircuit. Het duurt even (een paar seconden) voordat het apparaat normaal functioneert nadat het is ingeschakeld.

3. Draai de [MASTER VOLUME]-regelaar en pas het volume aan.

Het apparaat uitschakelen

1. Draai de [MASTER VOLUME]-regelaar volledig op het minimumniveau.
2. Druk op de [POWER]-knop.
Het apparaat wordt uitgeschakeld.

De cursor verplaatsen

Er zijn meerdere parameters (instellingen) en selecties op het scherm.

Druk op de [◀] [▶] (Cursor)-knoppen om de cursor te verplaatsen.

De parameterwaarde voor het geselecteerde cursoritem licht op.

Een item selecteren

Als u een item of pictogram op de display wilt selecteren, verplaatst u de cursor naar het item of pictogram en drukt u op de [ENTER]-knop.

Deze handleiding hanteert de volgende conventies om de stappen van een procedure te beschrijven, zoals het drukken op de [MENU]-knop in het bovenste scherm, het selecteren van "SYSTEM" en het drukken op de [ENTER]-knop.

[MENU]-knop → "SYSTEM" → [ENTER]-knop

MEMO

Druk verschillende keren op de [EXIT]-knop tot u terug in het bovenste scherm bent.

De waarde wijzigen

Als u de parameterinstelling wilt wijzigen, verplaatst u de cursor naar de betreffende parameterwaarde en draait u vervolgens het wiel om de waarde te wijzigen. De waarde wordt groter wanneer het wiel rechtsom wordt gedraaid en kleiner wanneer het linksom wordt gedraaid.

Vooraf geïnstalleerde bestanden op de meegeleverde SD-kaart

De meegeleverde SD-kaart wordt in de JS-10 gestoken voordat het apparaat vanaf de fabriek wordt verzonden.
De meegeleverde SD-kaart bevat de volgende bestanden.

eBand Song List Editor

Met deze computersoftware kunt u songs van cd's naar de JS-10 rippen en namen toevoegen aan eBand-songs.

Sluit de JS-10 op de computer aan om deze software te gebruiken. Raadpleeg "Songs op een computer importeren naar de JS-10 (eBand Song List Editor)" (p. 13) voor meer informatie.

USB driver (USB-stuurprogramma)

Dit computerstuurprogramma (besturingssoftware) wordt gebruikt om geluid van de computer te beluisteren op de JS-10.

Raadpleeg "De JS-10 gebruiken als een USB-audio-interface" (p. 27) voor meer informatie.

ROLAND folder (Roland-map)

De bestanden die u nodig hebt om de JS-10 te gebruiken, zijn opgeslagen in deze map. Let erop dat u de inhoud van deze map niet wijzigt of verwijdt.

MEMO

Raadpleeg "Geheugenconfiguratie in de JS-10" (p. 38) voor meer informatie over de geheugenconfiguratie op de JS-10 of de gegevens die zijn opgeslagen.



[MENU]-knop

Druk op de [MENU]-knop om voor elk scherm een menu weer te geven.

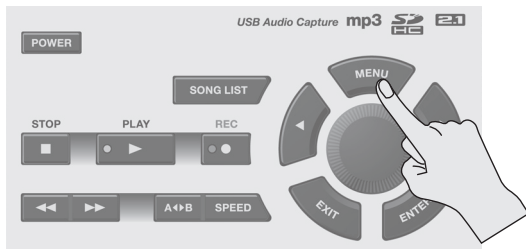

De JS-10 bevat de volgende menuschermen.

- Menu in het bovenste scherm (p. 6)
- Menu in het SONG LIST-scherf (p. 7)
- Menu in het EFFECT-scherf (p. 18)

Menu in het bovenste scherm

Druk op de [MENU]-knop in het bovenste scherm om het MENU-scherf weer te geven.



Via dit scherm krijgt u toegang tot de instellingen van de JS-10.

MENU		Uitleg
SONG	SONG INFO	Bevestig de songinformatie (p. 21).
	SONG NAME	Bewerk de songnamen (p. 21).
	EXPORT	Schrijf de geselecteerde song naar de USB-stick (p. 22). * "EXPORT" wordt niet weergegeven als de USB-stick niet is aangesloten.
	IMPORT	Sla de geselecteerde songs op de USB-stick op de SD-kaart op (p. 22). * "IMPORT" wordt niet weergegeven als er geen song op de USB-stick is geselecteerd.
	ERASE	Wis de geselecteerde song (p. 8).
BEST 30 EDIT		Voeg de huidige song toe aan de BEST 30 (p. 7).
AB EDIT		Voer nauwkeurige instellingen in voor de AB REPEAT-functie (p. 12).
PATCH SYNC		Pas de instellingen in PATCH SYNC toe (p. 22).
AUDIO SETTING	INPUT	Selecteer de invoergevoeligheid en andere instellingen die overeenstemmen met het apparaat dat is aangesloten op de INPUT 1- en INPUT 2-ingangen (p. 23).
	EQ	Pas de equalizer toe op het algemene geluid van de JS-10 en pas de balans van de equalizer aan (p. 23).
	SPEAKER	Schakelt de ingebouwde luidsprekers van de JS-10 in en uit (p. 23).
SYSTEM	USB MODE	Schakel de USB MODE in (p. 24).
	PEDAL	Wijs functies toe aan een extern aangesloten voetschakelaar (p. 30).
	PATCH BACKUP	Maak back-ups van effecten (p. 24).
	PATCH RECOVER	Herstel de back-upgegevens van de effecten (p. 25).
	SD INFO	Controleer de beschikbare ruimte op de SD-kaart (p. 25).
	USB MEMORY	Controleer de beschikbare ruimte op de USB-stick (p. 25).
	SETTING	Bepaal verschillende instellingen voor de JS-10 (p. 25 – p. 26).
	SD CARD FORMAT (*)	Initialiseer (formateer) de SD-kaart (p. 29).
FACTORY RESET	Herstel de standaardfabrieksinstellingen van de JS-10 (p. 26).	

MEMO

(*) De bij dit apparaat geleverde SD-kaart kan niet worden geïntialiseerd.

Gitaar spelen met songs als begeleiding

Songs selecteren

U kunt als volgt de song selecteren die u wilt horen of het ritme dat u wilt afspelen.



3. Druk op de [ENTER]-knop.

MEMO

- U kunt ook een song selecteren door aan het wiel te draaien wanneer een songnaam is geselecteerd in het bovenste scherm.
- Druk op de [▶] (PLAY)-knop in het SONG LIST-scherm om de geselecteerde song te beluisteren.
- Op de JS-10 kunnen maximaal 4.000 songs worden opgeslagen.

Songs weergeven op categorie

U kunt als volgt songs weergeven op een door u gekozen categorie, bijvoorbeeld albumtitel of artiestennaam.

1. Voer deze stappen uit: [SONG LIST]-knop → [MENU]-knop.
Het pop-upvenster MENU verschijnt.
2. Selecteer een categorie.

MENU	Uitleg
ALL SONGS	Songs die zijn opgenomen met de JS-10, en songs met een geregistreerde albumtitel of artiestennaam worden weergegeven.
USER	Gegevens die zijn opgenomen met de JS-10 worden aan deze categorie toegevoegd.
BEST 30	De dertig favoriete songs worden weergegeven als deze songs al gerangschikt zijn (1-30).
ALBUM	Songs worden weergegeven volgens albumtitel.
ARTIST	Songs worden weergegeven volgens artiestennaam.
RHYTHM	Ritmes op de met de JS-10 meegeleverde SD-kaart worden weergegeven.
USB MEMORY	Bestanden die op de USB-stick zijn opgeslagen, worden weergegeven.
SD CARD	Bestanden die op de SD-kaart zijn opgeslagen, worden weergegeven.
REMOVE	Verwijdert de geselecteerde song uit de BEST 30-lijst.

MEMO

- "ALBUM" en "ARTIST" zijn beschikbaar als albumtitels en artiestennamen voor de songs zijn geregistreerd.
- "SD CARD" is beschikbaar wanneer SD VIEW (p. 26) is ingeschakeld.
- "REMOVE" is beschikbaar als BEST 30 wordt weergegeven.
- Door de meegeleverde eBand Song List Editor (p. 13) te gebruiken, kunt u uw computer gebruiken om albumtitels en artiestennamen te registreren en te bewerken. Wanneer u een audiobestand importeert, kunt u de doelafspeellijst (SONG, RHYTHM of USER) selecteren.
- U kunt songs indelen in categorieën als deze songs zijn meegeleverd op de JS-10 of opgeslagen met eBand Song List Editor (p. 13).

3. Druk op de [ENTER]-knop.

Uw favoriete songs registreren (BEST 30)

U kunt de weergegeven songs instellen als BEST 30 is geselecteerd als songcategorie.

Door uw favoriete songs te registreren, hebt u altijd de songs die u wilt ter beschikking in afspeellijsten.

1. Selecteer voordat u begint de songs die u aan de BEST 30-lijst wilt toevoegen.
2. Voer deze stappen uit: [MENU]-knop → "BEST 30 EDIT" → [ENTER]-knop.
Het BEST 30 EDIT-scherm verschijnt.
3. Selecteer de rangschikking.
4. Druk op de [ENTER]-knop.

MEMO

U kunt songs op de USB-stick niet toevoegen aan BEST 30.

Songs op de USB-stick selecteren

U kunt songs op de USB-stick selecteren.

1. Voer deze stappen uit: [SONG LIST]-knop → [MENU]-knop → "USB MEMORY" → [ENTER]-knop.
2. Selecteer de song die u wilt afspelen.
3. Druk op de [ENTER]-knop.

Door de JS-10 ondersteunde bestandsindelingen

eBand-indeling

Compressie-indeling eigendom van Roland/BOSS

MP3-indeling

MP3	Indeling
Samplefrequentie	44,1 kHz
Bitsnelheid	64 K – 320 Kbps

WAV-indeling

WAV	Indeling
Samplefrequentie	44,1 kHz
Kwantisatiebitsnelheid	16 bits
Codering	Zonder compressie (lineair)

Songs verwijderen

U kunt als volgt de geselecteerde song verwijderen.

OPGELET

U kunt songs die u hebt verwijderd, niet opnieuw opslaan.

1. Selecteer voordat u begint de song die u wilt verwijderen (p. 7).
2. Voer deze stappen uit: [MENU]-knop → "SONG" → [ENTER]-knop → "ERASE" → [ENTER]-knop.
Het bericht "Are you sure?" (Weer u het zeker?) verschijnt.
3. Druk op de [ENTER]-knop om een song te verwijderen.
De song wordt verwijderd.

Gitaar spelen terwijl een song wordt afgespeeld

U kunt gitaar spelen terwijl uw favoriete song als begeleiding wordt afgespeeld.

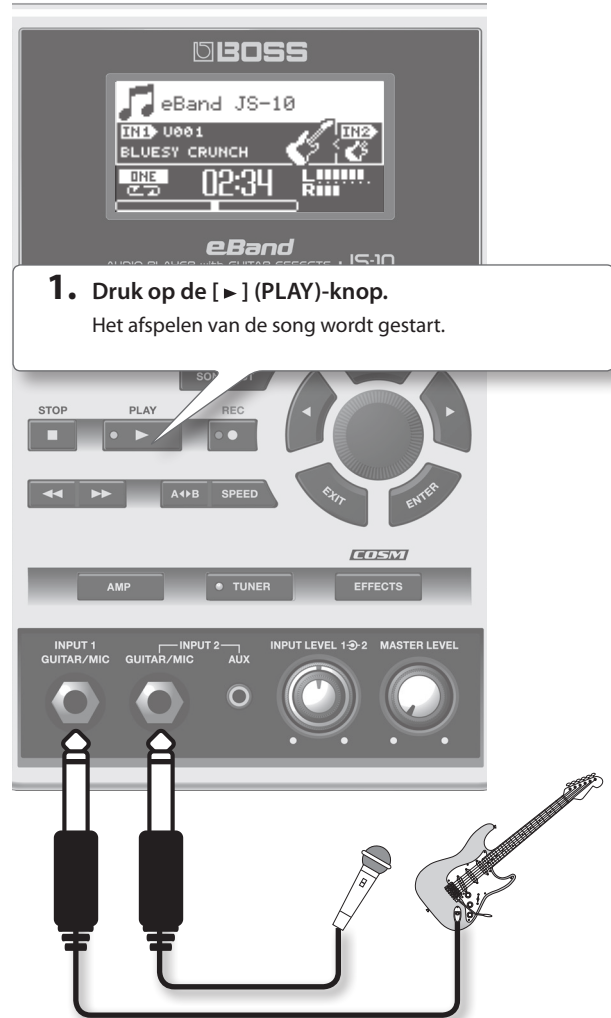

1. Druk op de [▶] (PLAY)-knop.

Het afspelen van de song wordt gestart.

2. Draai de [MASTER LEVEL]-regelaar geleidelijk rechtsom tot u het gewenste volumenniveau bereikt.
3. Draai de [INPUT LEVEL 1]-regelaar en de [INPUT LEVEL 2]-regelaar volledig linksom tot het minimumniveau.
4. Draai de [INPUT LEVEL 1]-regelaar of de [INPUT LEVEL 2]-regelaar geleidelijk rechtsom tot u het gewenste volumenniveau bereikt als u gitaar speelt.
5. Druk op de [■] (STOP)-knop om de song te stoppen.

MEMO

- Als u op de [■] (STOP)-knop drukt terwijl de song al is gestopt, keert de song terug naar het beginpunt (00:00).
- Druk op de [◀] (Terugspoelen) of de [▶] (Vooruitspoelen) om de afspeellocatie van de song terug of vooruit te spoelen.
- Er kan feedback optreden, afhankelijk van de plaats van de microfoons ten opzichte van de luidsprekers. Dit kan worden voorkomen door:
 1. de richting van de microfoon(s) te wijzigen;
 2. de microfoon(s) op een grotere afstand van de luidsprekers te plaatsen;
 3. het volume te verlagen.

* Als u een microfoon aansluit, selecteert u een effect in de categorieën voor microfoons (p. 10). Stel ook de invoergevoeligheid van de INPUT-aansluiting in op de microfoon (p. 23).

Gitaar spelen terwijl een song wordt afgespeeld op audiospelers

Gebruik een in de handel verkrijgbare stereo mini-jackkabel die geschikt is voor het apparaat.

Digitale audiospeler enzovoort.

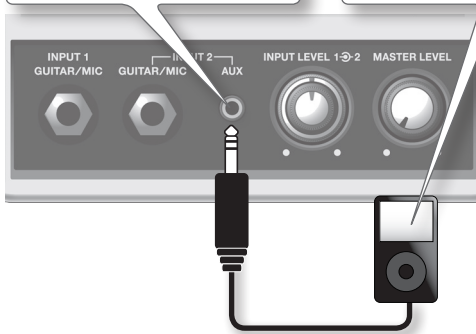

MEMO

Als er instrumenten zijn aangesloten op de INPUT 2 (GUITAR/MIC)-ingang en de INPUT 2 (AUX)-ingang, kan alleen het instrument worden gebruikt dat op de INPUT 2 (AUX)-ingang is aangesloten.

Schakelen tussen de verschillende afspeelmodi

U kunt wijzigen hoe de songs worden afgespeeld.



Display	Uitleg
	De huidige song wordt tot het einde afgespeeld en wordt vervolgens gestopt.
	De huidige song wordt herhaaldelijk afgespeeld.
	Songs in de afspeellijst worden op volgorde afgespeeld. *
	Songs in de afspeellijst worden op volgorde afgespeeld. Het afspelen gaat door tot de [■] (Stop)-knop wordt ingedrukt. *
	Songs in de afspeellijst worden in willekeurige volgorde afgespeeld. *
	Songs in de afspeellijst worden in willekeurige volgorde afgespeeld. Het afspelen gaat door tot de [■] (Stop)-knop wordt ingedrukt. *
	Tijdstip "A" wordt geregistreerd ("Een specifiek segment herhaaldelijk afspelen (AB REPEAT)" (p. 12)).
	Het afspelen wordt herhaald tussen tijdstippen "A" en "B" ("Een specifiek segment herhaaldelijk afspelen (AB REPEAT)" (p. 12)).

MEMO

Als u een afspeelmodus met een asterisk (*) selecteert, wordt de huidige song tot het einde afgespeeld en stopt deze pas als een ander scherm dan het bovenste scherm (p. 4) wordt weergegeven.

Tuning

Gebruik het stemapparaat van de JS-10 om de gitaar of de bas die op INPUT 1 of INPUT 2 is aangesloten, te stemmen.



1. Druk op de [TUNER]-knop. Het TUNER-scherm verschijnt.

PITCH

Hiermee stelt u de frequentie in op A4 (de middelste A op een pianoklavier).

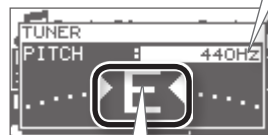

2. Pas de stemming aan tot de gewenste toonaard wordt weergegeven en beide driehoeken oplichten.

Display	Uitleg
	Te laag
	Gestemd
	Te hoog

MEMO

De [TUNER]-knop licht op als de toonaard is gestemd.

Standaardstemming

	7e	6e	5e	4e	3e	2e	1e
Gitaar	B	E	A	D	G	B	E
Bas			B	E	A	D	G

Uw muziekperformance opnemen

U kunt geluiden opnemen precies zoals u deze uit de JS-10 hoort.

- Als u wilt opnemen terwijl een song wordt afgespeeld, drukt u eerst op de [▶] (PLAY)-knop en vervolgens op de [●] (REC)-knop.

De song wordt samen met de geluidsinvoer op de INPUT 1- en INPUT 2-ingangen afgespeeld en opgenomen.

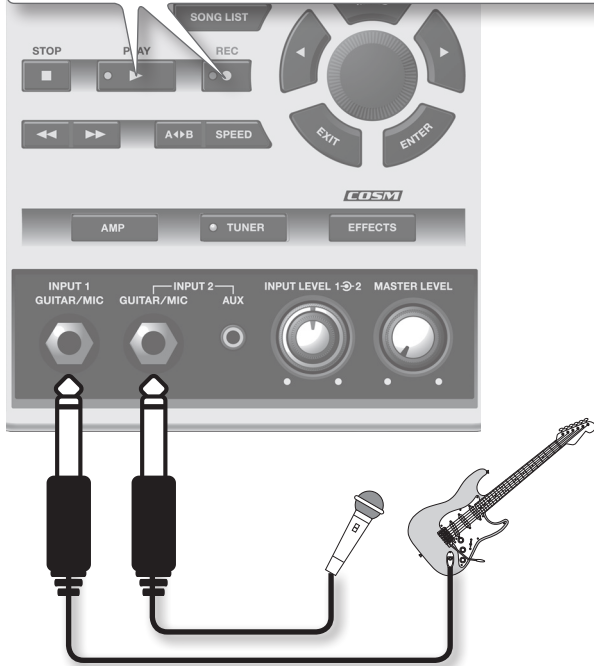

MEMO

Als u alleen de geluiden wilt opnemen die worden ingevoerd via de INPUT 1-ingang en de INPUT 2-ingang, drukt u op de [●] (REC)-knop zonder op de [▶] (PLAY)-knop te drukken (en de song dus niet af te spelen).

- Druk op de [■] (STOP)-knop om de opname te stoppen.

Het pop-upvenster REC END verschijnt.



- Bepaal wat u met de opname wilt doen.

Pictogram	Uitleg
SAVE	De opname wordt opgeslagen in de "USER"-categorie in de afspeellijst.
ERASE	De opname wordt gewist. (De opgenomen inhoud wordt niet opgeslagen.)
PREVIEW (Druk op de [▶] (PLAY)-knop)	Beluister de opname.

MEMO

Opgenomen gegevens (songs) worden automatisch toegewezen aan "SONG****" (oorspronkelijke songnaam) (waarbij **** het nummer aangeeft). Als de oorspronkelijke songnaam echter is bewerkt met eBand Song List Editor, zal het "SONG****" zijn.

Schakelen tussen effecten

U kunt schakelen tussen de interne effecten.

- Selecteer IN1 of IN2.

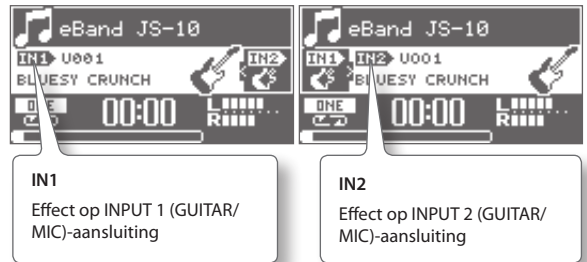

IN1
Effect op INPUT 1 (GUITAR/
MIC)-aansluiting

IN2
Effect op INPUT 2 (GUITAR/
MIC)-aansluiting

MEMO

Het effect wordt niet toegepast op de AUX-aansluiting.

- Druk op de [EFFECTS]-knop.

Het PATCH SELECT-scherm verschijnt.

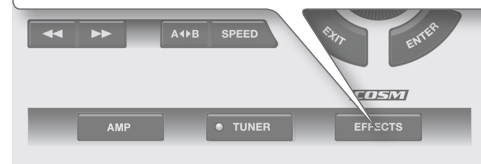

- Selecteer een categorie.



Gebruik	Categorie
Voor gitaar	BLUES
	Soul Funk
	Jazz
	LIVERPOOL
Voor gitaar	70's HARD ROCK
	80's METAL
	MODERN METAL
	West Coast
Voor gitaar	Funk Rock
	STUDIO
	PROGRESSIVE
	SURF ROCK
Voor bas	BASS
	MIC
Voor microfoon	MIC
Voor gebruikers-patch	USER PATCH

* Als u een microfoon aansluit, selecteert u een effect in de categorieën voor microfoons (p. 10). Stel ook de gevoeligheid van de INPUT-aansluiting in op de microfoon (p. 23).

4. Selecteer een patch.



MEMO

Volgens de standaardfabrieksinstellingen worden geschikte effectpatches toegewezen voor elke song op de meegeleverde SD-kaart. Raadpleeg "De patch wijzigen wanneer de song wordt verwisseld (PATCH SYNC)" (p. 22) voor meer informatie.

De snelheid van de songs wijzigen

U kunt de afspeelsnelheid van de songs wijzigen.

Met deze functie kunt u het tempo van de song vertragen om moeilijke of snelle passages te oefenen. Als u de snelheid van een song wijzigt, heeft dit geen invloed op de toonaard.

1. Druk op de [SPEED]-knop.



2. Selecteer SPEED.



3. Druk op de [ENTER]-knop.

Schakel SPEED in om de snelheid te wijzigen.

4. Stel de afspeelsnelheid in.

U kunt de snelheid instellen op een bereik tussen 50 en 150 (%). Normaal wordt de snelheid op 100 ingesteld.

MEMO

Als de snelheid is gewijzigd, verschijnt het "S"-pictogram dat de snelheidswijziging weergeeft, op het bovenste scherm.



De toonaard van de songs wijzigen

U kunt de toonaard wijzigen zonder de afspeelsnelheid van de songs te wijzigen.

1. Druk op de [SPEED]-knop.



2. Selecteer PITCH of FINE.



3. Druk op de [ENTER]-knop.

PITCH FINE is ingeschakeld. De toonaard van de song kan nu worden gewijzigd.

4. Pas de instellingen voor PITCH of FINE toe.

De toonaard is gewijzigd.

U kunt de PITCH-instelling wijzigen binnen een bereik van -6 tot +7 (in stappen van halve tonen).

U kunt de FINE-instelling wijzigen binnen een bereik van -50 tot +50 (in kleine stappen van 1 cent).

MEMO

• Als de toonaard is gewijzigd, verschijnt het "P"-pictogram dat de toonaardwijziging weergeeft, op het bovenste scherm.



• Als een KEY is ingesteld in de parameters van de song (p. 21), werkt de KEY-indicator volgens de PITCH-instellingen.



KEY-indicator



Het centrale geluid verwijderen (Center Cancel)

U kunt songs afspelen waarbij het centrale geluid is verwijderd.

1. Druk op de [SPEED]-knop.



2. Selecteer CENTER CANCEL.



3. Druk op de [ENTER]-knop.

Schakel CENTER CANCEL in.

4. Bepaal de locatie van het geluid dat u wilt verwijderen.

Met "C0" verwijdert u het centrale geluid, terwijl u met "L**" het linkergeluid en met "R**" het rechtergeluid verwijdert.

MEMO

- Center Cancel is ook van toepassing op de invoergeluiden van de INPUT 2 (AUX)-ingang en de USB COMPUTER-poort.
- Sommige geluiden kunnen niet volledig worden verwijderd.
- Als Center Cancel is ingeschakeld, verschijnt het "C"-pictogram dat aangeeft dat deze functie is ingeschakeld, op het bovenste scherm.



Een specifiek segment herhaaldelijk afspelen (AB REPEAT)

Gebruik deze functie voor het oefenen van gitaarsolo's en in andere situaties waarbij u een bepaald stuk wilt oefenen terwijl het voortdurend wordt herhaald.

1. Druk op de [▶] (PLAY)-knop.

2. Druk op de [A◀▶B]-knop op het startpunt en op het eindpunt van het te herhalen segment.



Het AB REPEAT-segment wordt herhaaldelijk afgespeeld.

Druk opnieuw op de [A◀▶B]-knop als u AB REPEAT wilt uitschakelen.

Nauwkeurige aanpassing van het AB REPEAT-segment

U kunt nauwkeurig het start- en eindpunt van het te herhalen segment bepalen.

1. Voer deze stappen uit: [MENU]-knop → "AB EDIT" → [ENTER]-knop.

2. Pas in het AB EDIT-scherm het startpunt (A) en het eindpunt (B) aan.



MEMO

- U kunt op [ENTER] drukken in het AB EDIT-scherm om afwisselend de AB REPEAT-functie in en uit te schakelen.
- Bij MP3-gegevens kunt u mogelijk niet vanaf een bepaald tijdstip afspelen (de weergave start in de buurt van de opgegeven tijd).
- Het interval tussen "A" en "B" kan niet minder dan één seconde zijn.

Songs op een computer importeren naar de JS-10 (eBand Song List Editor)

eBand Song List Editor is software die op een computer wordt uitgevoerd.

U kunt de volgende taken uitvoeren door de computer met een USB-kabel op de JS-10 aan te sluiten en eBand Song List Editor te starten.

- Songs op muziek-cd's importeren naar de JS-10;
- WAV-bestanden en MP3-bestanden op uw computer importeren naar de JS-10;
- Songinformatie bewerken van songs die op de JS-10 zijn opgeslagen.

MEMO

Raadpleeg de Help-informatie in eBand Song List Editor voor informatie over het gebruik van eBand Song List Editor.

Voordat u eBand Song List Editor gebruikt

Voer de voorbereidingen uit om eBand Song List Editor op uw computer te gebruiken.

De JS-10 op de computer aansluiten

1. Voer deze stappen uit: [MENU]-knop → "SYSTEM" → [ENTER]-knop → "USB MODE" → [ENTER]-knop → "eBand SONG LIST EDITOR" → [ENTER]-knop.
2. Sluit de JS-10 aan op de computer met behulp van de meegeleverde USB-kabel.

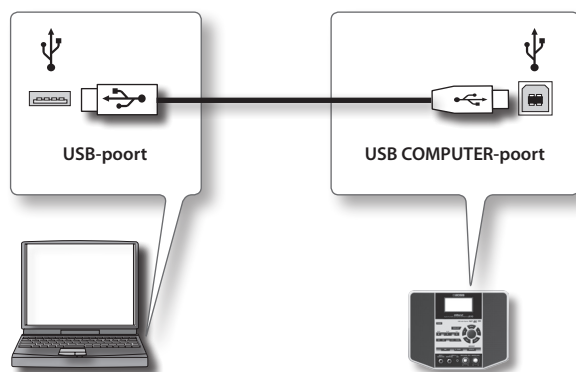

De eBand Song List Editor-software op uw computer installeren

Installeer eBand Song List Editor op uw computer. eBand Song List Editor staat op de SD-kaart die met de JS-10 wordt meegeleverd.

MEMO

- Ga naar "De JS-10 op de computer aansluiten" (p. 13) als de meest recente versie van eBand Song List Editor al op uw computer is geïnstalleerd.
- Bij de beschrijving van computerprocedures worden Deze computer (of Computer) in Windows en Finder in Mac OS gebruikt.

1. Zoek de mappen in "JS-10 EBAND" met behulp van uw computer.
2. Dubbelklik op een van de onderstaande bestanden.

Bestandsnaam	Ondersteund besturingssysteem
Win.zip	Windows 7, Vista of XP
Mac.dmg	Mac OS

De inhoud van het bestand wordt weergegeven.

3. Kopieer de Song List-map naar uw computer.

MEMO

Wij raden u aan deze map te kopiëren naar een locatie die u later makkelijk kunt terugvinden.

4. Als u Windows gebruikt, sluit u het Win.zip-venster. Als u Mac OS gebruikt, sleept u het Mac-pictogram naar het pictogram Verwijderen op de Dock.
5. Lees het bestand ReadmeEN.txt in de Song List-map die u naar uw computer hebt gekopieerd en installeer vervolgens eBand Song List Editor.

De eBand Song List Editor-software starten

Windows-gebruikers

1. Klik op de [Start]-knop van de computer → [Alle programma's] → "eBand Song List Editor" → "eBand Song List Editor".

Mac OS-gebruikers

1. Dubbelklik op de Toepassingen-map → Roland-map → eBand Song List Editor-map → "eBand Song List Editor".

eBand Song List Editor gebruiken

The screenshot shows the eBand Song List Editor application window. The interface includes a menu bar (File, Options, Help), a toolbar with icons for CD Ripping, Import, Export, Delete, and Write, and a 'Disconnect' button. Below the toolbar are three tabs: Song, Rhythm, and User. The main area is a list of songs with columns for Song Name, Artist, Album, Type, and Playback. Callout boxes provide detailed instructions for each function.

[Import]-knop
Met deze knop importeert u audiobestanden (WAV/MP3) van de computer naar de JS-10.

[Export]-knop
Met deze knop wordt de geselecteerde eBand-song naar de WAV-indeling geconverteerd en naar de computer geschreven.

[Delete]-knop
Met deze knop verwijdert u de geselecteerde song.

[Write]-knop
Met deze knop slaat u de in het lijstgebied bewerkte inhoud op de SD-kaart op.

[Disconnect]-knop
Met deze knop onderbreekt u de communicatie tussen de JS-10 en de computer.

[CD Ripping]-knop
Met deze knop ript (lezen en opslaan) u songs van een muziek-cd (p. 15).

Lijstmodusknoppen
Met deze knoppen selecteert u een andere afspeellijst (Song/Rhythm/User) in het lijstgebied.

Lijstgebied
U kunt de songinformatie in dit gebied bewerken. Als u op de lijstmodusknoppen (Song/Rhythm/User) klikt, kunt u de inhoud wijzigen die in dit gebied wordt weergegeven.

Song Name	Artist	Album	Type	Playback
demo:Guide to eBand	~BOSS Corporation	~BOSS Corporation	eBand	On
Rock:Bluesy Rock (Key:G)	~BOSS Corporation	~BOSS Corporation	eBand	On
Rock:Bluesy Rock (Bs&Dr, Key:G)	~BOSS Corporation	~BOSS Corporation	eBand	On
Rock:Organ Rock (Key:D)	~BOSS Corporation	~BOSS Corporation	eBand	On
Rock:Organ Rock (Bs&Dr, Key:D)	~BOSS Corporation	~BOSS Corporation	eBand	On
Rock:Slow Rock (Key:C)	~BOSS Corporation	~BOSS Corporation	eBand	On
Rock:Slow Rock (Bs&Dr, Key:C)	~BOSS Corporation	~BOSS Corporation	eBand	On
Rock:Stone Rock (Key:A)	~BOSS Corporation	~BOSS Corporation	eBand	On
Rock:Stone Rock (Bs&Dr, Key:A)	~BOSS Corporation	~BOSS Corporation	eBand	On
Rock:Piano Rock (Key:F#m)	~BOSS Corporation	~BOSS Corporation	eBand	On
Rock:Fast Rock (Key:D)	~BOSS Corporation	~BOSS Corporation	eBand	On
Rock:Medium Rock (Key:D)	~BOSS Corporation	~BOSS Corporation	eBand	On
Rock:Medium Rock1 (Key:D)	~BOSS Corporation	~BOSS Corporation	eBand	On
Rock:Medium Rock1 (Bs&Dr, Key:D)	~BOSS Corporation	~BOSS Corporation	eBand	On
Rock:Medium Rock2 (Key:Am)	~BOSS Corporation	~BOSS Corporation	eBand	On
Rock:Medium Rock2 (Bs&Dr, Key:Am)	~BOSS Corporation	~BOSS Corporation	eBand	On
Rock:Straight Rock (Key:A)	~BOSS Corporation	~BOSS Corporation	eBand	On
Rock:Pink Echo (Key:Gm)	~BOSS Corporation	~BOSS Corporation	eBand	On
Rock:Pink Echo (Bs&Dr, Key:Gm)	~BOSS Corporation	~BOSS Corporation	eBand	On
Rock:Clavi Rock (Key:Em)	~BOSS Corporation	~BOSS Corporation	eBand	On
Rock:Reggae Punk (Key:A)	~BOSS Corporation	~BOSS Corporation	eBand	On
Rock:Reggae Punk (Bs&Dr, Key:A)	~BOSS Corporation	~BOSS Corporation	eBand	On
Rock:Funkv Rhythm (Key:E)	~BOSS Corporation	~BOSS Corporation	eBand	On

MEMO

- Op de JS-10 kunnen maximaal 4.000 songs worden opgeslagen.

Songs van een cd rippen naar de JS-10 (Ripping)

U kunt songs van muziek-cd's rippen naar de JS-10. De geripte songs worden toegevoegd aan de afspeellijst die is geselecteerd met de lijstmodusknop ([Song]-knop, [Rhythm]-knop of [User]-knop).

MEMO

Als u songs van een muziek-cd wilt rippen, moet u over administratorbevoegdheden op uw computer beschikken.

1. Klik op de lijstmodusknop om de afspeellijst te selecteren waaraan u de song wilt toevoegen.

Bepaal aan welke afspeellijst u de geripte songs wilt toevoegen.

2. Steek de cd die u wilt rippen in het cd-station van uw computer.

3. Klik op de [CD Ripping]-knop in eBand Song List Editor.

Het CD Ripping-scherm verschijnt op uw computer.

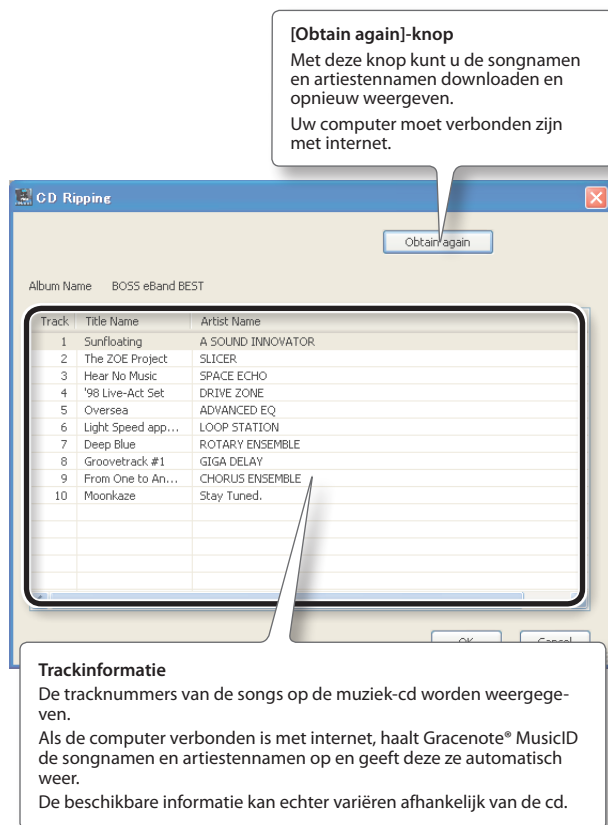

Obtain again-knop
Met deze knop kunt u de songnamen en artiestennamen downloaden en opnieuw weergeven.
Uw computer moet verbonden zijn met internet.

Trackinformatie
De tracknummers van de songs op de muziek-cd worden weergegeven.
Als de computer verbonden is met internet, haalt Gracenote® MusicID de songnamen en artiestennamen op en geeft deze ze automatisch weer.
De beschikbare informatie kan echter variëren afhankelijk van de cd.

Track	Title Name	Artist Name
1	Sunfloating	A SOUND INNOVATOR
2	The ZOE Project	SLICER
3	Hear No Music	SPACE ECHO
4	'98 Live-Act Set	DRIVE ZONE
5	Oversea	ADVANCED EQ
6	Light Speed app...	LOOP STATION
7	Deep Blue	ROTARY ENSEMBLE
8	Groovetrack #1	GIGA DELAY
9	From One to An...	CHORUS ENSEMBLE
10	Moonkaze	Stay Tuned.

4. Selecteer de song die u wilt rippen in eBand Song List Editor.

5. Klik op de [OK]-knop.

De geselecteerde song wordt geript naar de SD-kaart van de JS-10. Als het rippen is voltooid, wordt de song toegevoegd aan de afspeellijst.

MEMO

Rip geen songs terwijl een muziek-cd op uw computer wordt afgespeeld. Er kan ruis ontstaan op de geripte song.

De songindeling bij het rippen van songs selecteren

U kunt als volgt de songindeling selecteren wanneer u songs van een cd naar de JS-10 ript.

1. Maak de instellingen door in het "Options"-menu te klikken op "Conserve Card Memory".

Conserve Card Memory	Importindeling
ON (Selected)	eBand-songindeling Gegevens worden gecomprimeerd en geïmporteerd, waarbij prioriteit wordt gegeven aan de kaartcapaciteit.
OFF (Cleared)	WAV-indeling Gegevens worden geïmporteerd, waarbij prioriteit wordt gegeven aan de audiokwaliteit (niet-gecomprimeerd).

MEMO

De standaardinstelling is "ON" (Conserve Card Memory).

Bestandsindelingen die kunnen worden geïmporteerd

De volgende bestandstypen en -indelingen kunnen worden geïmporteerd met behulp van eBand Song List Editor.

MP3-indeling

Indeling	Instellingen
Samplefrequentie	44,1 kHz
Bitsnelheid	64 K – 320 Kbps
Bestandsnaamextensie	.MP3 (niet-hoofdlettergevoelig)
Lengte	Eén seconde of meer

MEMO

- MP3-bestanden worden geïmporteerd in de MP3-indeling, ongeacht de instelling voor "Conserve Card Memory".
- Als het MP3-bestand dat wordt geïmporteerd, ID3-tags voor de songnaam, artiestennaam en albumtitel bevat, kan deze informatie ook worden geïmporteerd.

WAV-indeling

Indeling	Instellingen
Samplefrequentie	44,1 kHz
Kwantisatiebitsnelheid	16 bits
Codering	Zonder compressie (lineair)
Bestandsnaamextensie	.WAV (niet-hoofdlettergevoelig)
Lengte	Eén seconde of meer

Songinformatie bewerken

U kunt de songinformatie (songnaam, artiestennaam, albumtitel) bewerken voor songs die op de JS-10 zijn opgeslagen. De bewerkte songinformatie wordt weergegeven op de display van de JS-10.

The screenshot shows the eBand Song List Editor window with a menu bar (File, Option, Help) and a toolbar (CD Ripping, Import, Export, Delete, Write). Below the toolbar are buttons for Song, Rhythm, User, and Disconnect. The main area contains a table with columns for Song Name, Artist, Album, Type, and Protect. Callouts provide the following information:

- Song Name / Rhythm Name:** De naam van de song of het ritme wordt weergegeven.
- Artist (*1):** De artiestennaam wordt weergegeven.
- [Write]-knop:** Met deze knop slaat u de inhoud op de SD-kaart op.
- Type:** De indeling van de song in de lijst wordt weergegeven. Deze weergave kan niet worden gewijzigd.
- Album (*1):** De albumtitel wordt weergegeven.
- Protect:** De instelling voor de songbeveiliging (On/Off) wordt weergegeven.

Song Name	Artist	Album	Type	Protect
Demo:Guide to eBand	-BOSS Corporation	-BOSS Corporation	eBand	On
Rock:Bluesy Rock (Key:G)	-BOSS Corporation	-BOSS Corporation	eBand	On
Rock:Bluesy Rock (Bs&Dr, Key:G)	-BOSS Corporation	-BOSS Corporation	eBand	On
Rock:Organ Rock (Key:D)	-BOSS Corporation	-BOSS Corporation	eBand	On
Rock:Organ Rock (Bs&Dr, Key:D)	-BOSS Corporation	-BOSS Corporation	eBand	On
Rock:Slow Rock (Key:C)	-BOSS Corporation	-BOSS Corporation	eBand	On

MEMO

- (*1) Als de afspeellijst die in het lijstgebied wordt weergegeven, "Rhythm" of "User" is, dan worden "Album" en "Artist" niet weergegeven.
- U kunt samen maximaal 2000 albumtitels en artiestennamen opslaan op de JS-10.
- Met eBand Song List Editor kunt u ook DBCS-tekens (double-bytetekens, zoals Japans) gebruiken voor songnamen, artiestennamen en albumtitels. U kunt deze songnamen met DBCS-tekens ook weergeven als deze songs met eBand Song List Editor naar de JS-10 werden geïmporteerd.

Tekst invoeren

1. Selecteer de cel die u wilt bewerken.

Als u Windows gebruikt, kunt u met de rechtermuisknop op de betreffende cel klikken.
Als u Mac OS gebruikt, dubbelklikt u op de betreffende cel.

2. Voer de tekst in.

3. Druk op de [Enter]-toets (of de [return]-toets) op het toetsenbord van uw computer als u klaar bent met het invoeren van tekst.

De invoer wordt bevestigd.

MEMO

Raadpleeg het PDF-bestand "Using eBand Song List Editor" in het Help-menu van eBand Song List Editor voor informatie over het invoeren van tekst.

De bewerkte informatie opslaan

1. Klik op de [Write]-knop.

De bewerkte informatie wordt opgeslagen op de SD-kaart van de JS-10.

OPGELET

Let erop dat u op de [Write]-knop drukt nadat u de songinformatie hebt bewerkt. Als u eBand Song List Editor verlaat of de JS-10 loskoppelt van de computer zonder uw werk op te slaan, gaat de bewerkte informatie verloren.

De verbinding met de computer beëindigen

1. Klik op de [Disconnect]-knop in eBand Song List Editor.

2. Druk op de [EXIT]-knop van de JS-10.

Het bericht "Are you sure?" verschijnt.

3. Druk op de [ENTER]-knop op de JS-10 om de verbinding te verbreken.

* Als u de eBand Song List Editor opnieuw wilt gebruiken, volgt u de procedure in "De JS-10 op de computer aansluiten" (p. 13).

De effecten bewerken

U kunt als volgt de ingebouwde effecten van de JS-10 bewerken en uw eigen favoriete geluid maken.

Het geluid visueel bewerken (EZ EDIT)

U kunt intuïtief geluiden maken met behulp van visuele geluidsvormingsrasters (grafieken met twee assen) waarmee u meerdere parameters met één bedieningselement kunt aanpassen.

1. Selecteer welke van de twee beschikbare effecten u wilt bewerken.

Selecteer "IN1" om het effect voor de INPUT 1-aansluiting te bewerken en "IN2" om het effect voor de INPUT 2-aansluiting te bewerken.

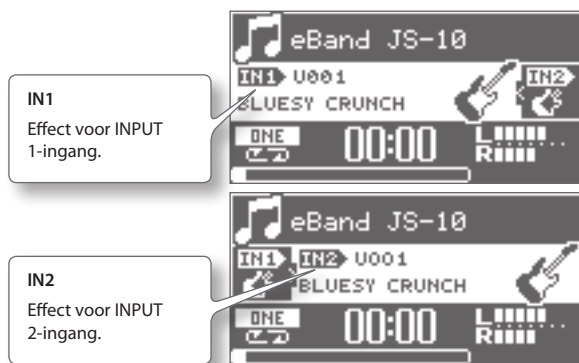

2. Druk op de [EFFECTS]-knop.

Het PATCH SELECT-scherm verschijnt.

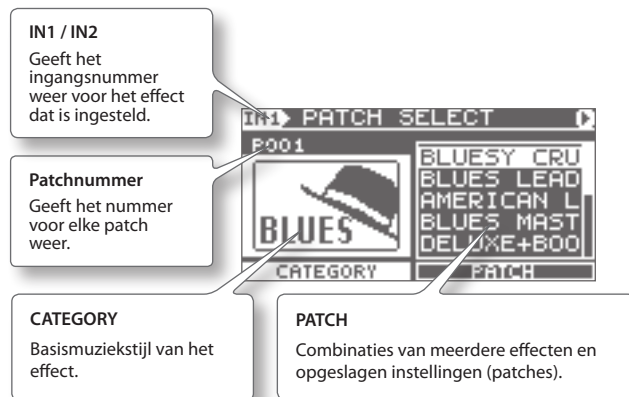

3. Selecteer de categorie van het geluid dat u wilt maken in CATEGORY.

4. Druk op de [▶] (Cursor)-knop.

De cursor verplaatst naar PATCH.

5. Selecteer het geluid dat lijkt op het geluid dat u in gedachten hebt in PATCH.

6. Druk op de [▶] (Cursor)-knop.

Het EZ EDIT-scherm verschijnt.

Stel de parameters in met behulp van de cursor en het wiel.

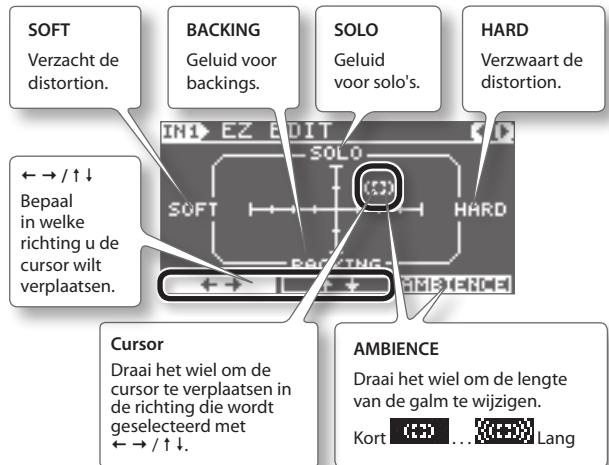

OPGELET

Als u patches wisselt voordat u een bewerkt effect hebt opgeslagen, gaat de bewerkte informatie verloren. De bewerkte informatie gaat ook verloren als u songs wisselt terwijl de PATCH SYNC-parameter is ingesteld op ON, omdat de patches tegelijk worden gewisseld. Raadpleeg "Patches opslaan" (p. 19) als u de bewerkte informatie wilt opslaan.

MEMO

U kunt patches nog nauwkeuriger bewerken. Raadpleeg "Geavanceerd bewerken van geluiden (PATCH EDIT)" (p. 18).

Geavanceerd bewerken van geluiden (PATCH EDIT)

Verschillende combinaties van meerdere effecten en instellingen worden in effectpatches opgeslagen.

U kunt als volgt PATCH EDIT gebruiken om alle parameters in deze effecten te bewerken.

1. Volg de procedure in "Het geluid visueel bewerken (EZ EDIT)" (p. 17) om het EZ EDIT-scherm weer te geven.
2. Druk enkele malen op de [▶] (Cursor)-knop.

Het PATCH EDIT-scherm verschijnt.

Cursor
Selecteer het effect dat u wilt bewerken.





DIAL
Gebruik het wiel om het geselecteerde effect in (ON) en uit (OFF) te schakelen.

ENTER
Bevestig het geselecteerde effect (zie stap 3).

3. Druk op de [ENTER]-knop.

Een scherm voor het bewerken van effecten verschijnt (de onderstaande schermafbeeldingen geven het AMP-scherm en het MOD SELECT-scherm weer).

Symbolen voor het schakelen tussen pagina's (◀) (▶)
Als deze symbolen worden weergegeven, verschijnen andere bewerkingsschermen wanneer u op de [◀] [▶] (Cursor)-knoppen drukt.

ENTER
Schakel het effect in en uit.

MEMO

- U kunt het AMP-scherm weergeven door op de [AMP]-knop op het voorpaneel te drukken.
- Raadpleeg "Lijst met effectparameters" (p. 31) voor meer informatie over parameters in effecten.

MENU van een EFFECT-scherm

In de effectenschermen zoals PATCH SELECT of PATCH EDIT, drukt u op de [MENU]-knop om het EFFECT MENU-scherm weer te geven.



EFFECT MENU	Uitleg
WRITE/NAME	Slaat de patch op die momenteel wordt bewerkt (of kopieert de momenteel geselecteerde patch).
EXCHANGE	Wisselt de momenteel geselecteerde patch met een andere patch.
INITIALIZE	Stelt de effectinstellingen terug in op de fabriekinstellingen.

MEMO

De weergegeven MENU-items verschillen afhankelijk van het scherm of de locatie van de cursor.

Patches opslaan

Als u de effectinstellingen als patches opslaat, kunt u deze op elk gewenst moment oproepen.

OPGELET

Als u de bewerkte effectinstellingen wisselt zonder de songs op te slaan of te wisselen, gaat de bewerkte informatie verloren.

1. Volg deze stappen in een scherm voor het bewerken van effecten: [MENU]-knop → "WRITE/NAME" → [ENTER]-knop.

Het PATCH WRITE-scherm verschijnt.



MEMO

Gebruik de volgende knoppen om tekst te verwijderen of spaties in te voeren.

Knop	Uitleg
[◀◀] (Terugspoelen)-knop	Schakelt tussen hoofdletters en kleine letters.
[▶▶] (Vooruitspoelen)-knop	Schakelt tussen de verschillende tekentypen (letters/cijfers/symbolen).
[SPEED]-knop	Voegt een spatie in op de cursorpositie.
[A◀B]-knop	Wist het teken en verschuift de tekens die volgen naar links.

2. Druk op de [ENTER]-knop.

Het effect wordt opgeslagen.

Een patch kopiëren

Roep de patch op (p. 10) die u wilt kopiëren en sla vervolgens die patch onder een ander patchnummer op, zoals weergegeven in "Patches opslaan" (p. 19).

Twee patches verwisselen (EXCHANGE)

U kunt het huidige patchnummer verwisselen met een ander patchnummer.

1. Volg deze stappen in het PATCH SELECT-scherm: [MENU]-knop → "EXCHANGE" → [ENTER]-knop.

Het PATCH EXCHANGE-scherm verschijnt.

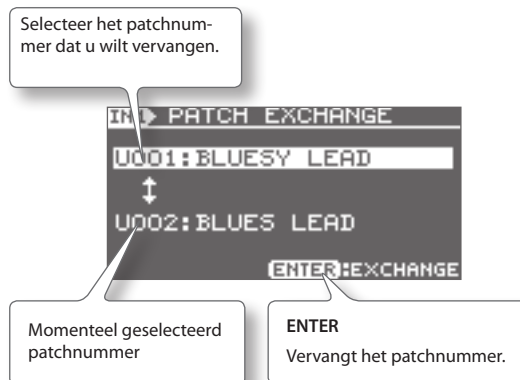

De effectinstellingen initialiseren (INITIALIZE)

Als u een effect initialiseert, worden de standaardwaarden van de effectinstellingen opnieuw ingesteld.

Gebruik deze functie als u een effectpatch vanaf nul wilt maken.

1. Volg deze stappen in een scherm voor het bewerken van effecten: [MENU]-knop → "INITIALIZE" → [ENTER]-knop.

Het bericht "Are you sure?" (Weet u het zeker?) verschijnt.

2. Druk op de [ENTER]-knop.

De standaardwaarden van de effectinstellingen worden opnieuw ingesteld.

Een back-up op de computer maken van gegevens op een SD-kaart (BACK UP)

U kunt als volgt een back-up op de computer maken van gegevens op een SD-kaart.

MEMO

Bij de beschrijving van computerprocedures worden Deze computer (of Computer) in Windows en Finder in Mac OS gebruikt.

1. Volg de procedure in "De functie van de USB COMPUTER-poort wijzigen" (p. 24) en stel USB MODE in op "eBand SONG LIST EDITOR".
2. Sluit de JS-10 aan op de computer met behulp van een USB-kabel.

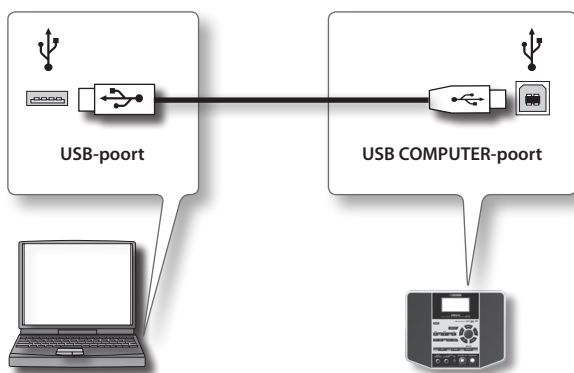

3. Zoek de mappen in "JS-10 EBAND" met behulp van uw computer.

MEMO

Het pictogram "Verwisselbare schijf (*)" verschijnt mogelijk in plaats van het JS-10-pictogram.

4. Kopieer (slepen en neerzetten) de volledige ROLAND-map in het "JS-10 EBAND"-pictogram naar een map op de computer.

OPGELET

Kopieer de volledige ROLAND-map. Door alleen bepaalde delen van de ROLAND-map te kopiëren kunnen gegevens onbruikbaar worden als back-upgegevens.

5. Koppel de JS-10 los van de computer.

- Voor Windows 7

Klik onderaan rechts op het scherm op het []-pictogram → het []-pictogram en vervolgens op "JS-10 EBAND verwijderen".

- Voor Windows Vista/XP

Klik onderaan rechts op het scherm op het []-pictogram ([] in XP) en klik vervolgens op "USB-apparaat voor massaopslag veilig verwijderen".

- Voor Mac OS

Sleep het "JS-10 EBAND"-pictogram naar het pictogram Uitwerpen op de Dock.

MEMO

U kunt back-ups op een SD-kaart maken van effectpatches. Raadpleeg "Back-ups op een SD-kaart maken van gebruikerseffectpatches" (p. 24) voor meer informatie.

6. Druk op de [EXIT]-knop.

Het bericht "Are you sure?" verschijnt.

7. Druk op de [ENTER]-knop op de JS-10 om de verbinding te verbreken.

Back-upgegevens op een computer herstellen op de SD-kaart (RECOVERY)

Gebruik deze procedure om JS-10-gegevens die eerder als back-up op een computer zijn geplaatst, te herstellen op een SD-kaart.

MEMO

Bij de beschrijving van computerprocedures worden Deze computer (of Computer) in Windows en Finder in Mac OS gebruikt.

1. Volg de procedure in "De functie van de USB COMPUTER-poort wijzigen" (p. 24) en stel USB MODE in op "eBand SONG LIST EDITOR".
2. Sluit de JS-10 aan op de computer met behulp van een USB-kabel.
3. Open het "JS-10 EBAND"-pictogram en plaats de ROLAND-map in de prullenbak (verwijder ze).

MEMO

Het pictogram "Verwisselbare schijf (*)" verschijnt mogelijk in plaats van het JS-10-pictogram.

4. Kopieer (slepen en neerzetten) de volledige ROLAND-back-upmap op de computer naar het "JS-10 EBAND"-pictogram.

OPGELET

- Door back-upgegevens op een computer te herstellen (kopiëren) naar een SD-kaart, gaat alle inhoud op de kaart verloren die aanwezig was voor de herstelprocedure en worden de gegevens op de kaart gezet van het moment van de back-up.
- Kopieer de volledige ROLAND-map. Door alleen bepaalde delen van de ROLAND-map te kopiëren, kunnen gegevens onbruikbaar worden als back-upgegevens.
- Als u de back-upgegevens herstelt, moet u de eBand Song List Editor afsluiten.

5. Koppel de JS-10 los van de computer.

- Voor Windows 7

Klik onderaan rechts op het scherm op het []-pictogram → het []-pictogram en vervolgens op "JS-10 EBAND verwijderen".

- Voor Windows Vista/XP

Klik onderaan rechts op het scherm op het []-pictogram ([] in XP) en klik vervolgens op "USB-apparaat voor massaopslag veilig verwijderen".

- Voor Mac OS

Sleep het "JS-10 EBAND"-pictogram naar het pictogram Uitwerpen op de Dock.

6. Druk op de [EXIT]-knop.

Het bericht "Are you sure?" verschijnt.

7. Druk op de [ENTER]-knop op de JS-10 om de verbinding te verbreken.

De parameters van de songs wijzigen

Songs bevatten behalve audiogegevens ook de onderstaande informatie.

- Afspeelvolumestellingen
- Songbeveiligingsinstellingen
- Toonsoortinstellingen

Deze informatie kan worden weergegeven of gewijzigd.

MEMO

U kunt de parameters van songs die op een USB-stick zijn opgeslagen, niet wijzigen.

1. Selecteer een song.
2. Voer deze stappen uit: [MENU]-knop → "SONG" → [ENTER]-knop → "SONG INFO" → [ENTER]-knop. Het SONG INFO-scherm verschijnt.
3. Wijzig de instellingen.



De songinformatie weergeven

U kunt de informatie voor de geselecteerde song weergeven.

1. Druk in het SONG INFO-scherm enkele malen op de [▶] (Cursor)-knop. Het SONG INFO-scherm verschijnt.



Songs een naam geven

U kunt als volgt een naam geven aan songs en deze naam wijzigen.

MEMO

Als u de eBand Song List Editor hebt gebruikt om songinformatie te bewerken (p. 16), songs te rippen (p. 15) of songs te importeren (p. 22), kunt u de naam van deze songs niet toevoegen of wijzigen aan de hand van de volgende procedure.

1. Selecteer een song.
2. Voer deze stappen uit: [MENU]-knop → "SONG" → [ENTER]-knop → "SONG NAME" → [ENTER]-knop. Het SONG NAME-scherm verschijnt.
3. Geef de song een naam.



MEMO

Gebruik de volgende knoppen om tekst te verwijderen of spaties in te voeren.

Knop	Uitleg
[◀◀] (Terugspoelen)-knop	Schakelt tussen hoofdletters en kleine letters.
[▶▶] (Vooruitspoelen)-knop	Schakelt tussen de verschillende tekentypen (letters/cijfers/symbolen).
[SPEED]-knop	Voegt een spatie in op de cursorpositie.
[A◀B]-knop	Wist het teken en verschuift de tekens die volgen naar links.

4. Druk op de [ENTER]-knop. Het bericht "Are you sure?" verschijnt.
5. Druk op de [ENTER]-knop om de naam te bevestigen. De song heeft nu een nieuwe naam.

Songs naar een USB-stick schrijven (Export)

U kunt eBand-songs die op een SD-kaart zijn opgeslagen, exporteren naar een USB-stick.

1. Sluit de USB-stick aan op de USB MEMORY-poort.
2. Selecteer een song in de JS-10.
3. Voer deze stappen uit: [MENU]-knop → "SONG" → [ENTER]-knop → "EXPORT" → [ENTER]-knop.

Het SONG EXPORT-scherm verschijnt.



MEMO

Het "EXPORT"-menu wordt niet weergegeven als de USB-stick niet is aangesloten.

4. Druk op de [ENTER]-knop om de songs te exporteren.
- De song wordt naar de USB-stick geschreven.

Songs op de USB-stick importeren naar de JS-10 (Import)

U kunt songs op de USB-stick importeren naar de JS-10.

1. Sluit de USB-stick aan op de USB MEMORY-poort.
2. Selecteer een song op de USB-stick.
3. Voer deze stappen uit: [MENU]-knop → "SONG" → [ENTER]-knop → "IMPORT" → [ENTER]-knop.

Het SONG IMPORT-scherm verschijnt.



MEMO

Het "IMPORT"-menu wordt niet weergegeven als er geen song op de USB-stick is geselecteerd.

4. Druk op de [ENTER]-knop.

De song wordt als USER op de SD-kaart opgeslagen.

MEMO

Raadpleeg "Geheugenconfiguratie in de JS-10" (p. 38) voor meer informatie over de geheugenconfiguratie op de JS-10 of de gegevens die zijn opgeslagen.

De patch wijzigen wanneer de song wordt verwisseld (PATCH SYNC)

Als op voorhand een patchnummer is ingesteld voor een bepaalde song, dan kunt u dit patchnummer automatisch oproepen wanneer de song wordt verwisseld.

MEMO

De PATCH SYNC-functie kan niet worden gebruikt voor songs op de USB-stick.

1. Voer deze stappen uit: [MENU]-knop → "PATCH SYNC" → [ENTER]-knop.

Het PATCH SYNC-scherm verschijnt.

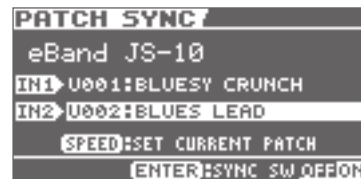

2. Pas de instellingen voor PATCH SYNC toe.

Stel het patchnummer in op IN1 voor het effect van INPUT 1 en op IN2 voor het effect van INPUT 2.

IN1/IN2	Uitleg
OFF	De effectpatch verandert niet als u songs wisselt.
P***	Roept het vooraf ingestelde patchnummer op als u songs wisselt.
U***	Roept het gebruikerspatchnummer op als u songs wisselt.

De PATCH SYNC-functie uitschakelen

U kunt de PATCH SYNC-functie van de JS-10 in- en uitschakelen. Stel de functie in op OFF als u wilt dat het patchnummer dat is ingesteld in PATCH SYNC altijd wordt genegeerd.

1. Druk op het PATCH SYNC-scherm op de [ENTER]-knop.

Druk op de [ENTER]-knop om de functie afwisselend in en uit te schakelen.

SIENS SW	Uitleg
OFF	De PATCH SYNC-functie is uitgeschakeld. Het patchnummer dat is ingesteld in PATCH SYNC, wordt genegeerd en de huidige effectinstelling wordt gebruikt.
ON	De PATCH SYNC-functie is ingeschakeld. Als u de songs wisselt, wijzigt de patch naar het nummer dat is ingesteld in PATCH SYNC.

De huidige patch instellen in PATCH SYNC

U kunt het patchnummer van het huidige effect instellen in PATCH SYNC.

1. Plaats de cursor gelijk met het IN1-patchnummer of het IN2-patchnummer op het PATCH SYNC-scherm.

Plaats de cursor gelijk met het effect dat u wilt toevoegen aan PATCH SYNC.

2. Druk op de [SPEED]-knop.

Het huidige patchnummer wordt ingesteld in PATCH SYNC. De volgende keer dat u naar deze song wisselt, wordt dit ingestelde patchnummer automatisch opgeroepen.

Audio-instellingen bepalen

U kunt als volgt de instellingen voor de in- en uitvoer van audio bepalen.

De invoergevoeligheid van een INPUT-aansluiting wisselen

Selecteer de invoergevoeligheid die overeenstemt met het apparaat dat is aangesloten op de INPUT 1- en INPUT 2 (GUITAR/MIC)-aansluitingen van de JS-10.

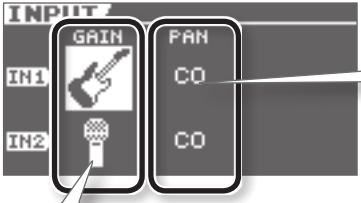

1. Voer deze stappen uit: [MENU]-knop → "AUDIO SETTING" → [ENTER]-knop → "INPUT" → [ENTER]-knop.

Het INPUT-scherm verschijnt.



PAN
Stel het paneffect voor het invoergeluid in op de INPUT-ingang.

GAIN
Stel de invoergevoeligheid in.

GAIN	Uitleg
	Selecteer deze instelling als een gitaar is aangesloten op de INPUT-ingang.
	Selecteer deze instelling als een microfoon is aangesloten op de INPUT-ingang.

MEMO

Het invoergevoeligheidspictogram op het bovenste scherm wijzigt volgens de GAIN-instellingen.

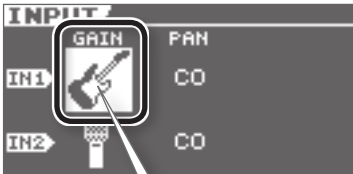

Invoergevoeligheidspictogram



- * Als u de GAIN instelt voor de microfoon, controleert u of het effect van de microfooncategorie op voorhand is geselecteerd.
- * Er treedt feedback op als u de GAIN voor de microfoon instelt terwijl er een gitaareffect is geselecteerd.
- * Als u van een van de fabriek meegeleverde song omschakelt, kan het gitaareffect ook automatisch veranderen in een effect dat is ingesteld in PATCH SYNC (p. 22) en plotseling feedback veroorzaken. In dit geval stelt u de SYNC SW-instelling van PATCH SYNC in op OFF, zodat de patch niet kan wisselen.

De balans van lage naar hoge tonen wijzigen (Global EQ)

U kunt als volgt de equalizer toepassen op het algemene geluid van de JS-10 en de balans ervan aanpassen.

1. Voer deze stappen uit: [MENU]-knop → "AUDIO SETTING" → [ENTER]-knop → "EQ" → [ENTER]-knop.

Het GLOBAL EQ-scherm verschijnt.

2. Pas de GAIN-instelling toe voor elke band.



GLOBAL EQ	Uitleg
LOW GAIN	Wijzigt het volume van de lage tonen.
MID GAIN	Wijzigt het volume van de middentonen.
HIGH GAIN	Wijzigt het volume van de hoge tonen.

MEMO

Druk op de [ENTER]-knop op het GLOBAL EQ-scherm om de equalizer in en uit te schakelen.

De luidsprekers van de JS-10 uitschakelen

U kunt geluid uitvoeren via de LINE OUT-aansluitingen van de JS-10 naar een extern weergaveapparaat (bv. componentstereosysteem). Als u dit doet, schakelt u best de interne luidsprekers van de JS-10 uit.

1. Voer deze stappen uit: [MENU]-knop → "AUDIO SETTING" → [ENTER]-knop → "SPEAKER" → [ENTER]-knop.

Pas de instellingen voor SPEAKER SW toe.

SPEAKER SW	Uitleg
OFF	Er wordt geen geluid uitgevoerd door de interne luidsprekers.
ON	Het geluid wordt uitgevoerd door de interne luidsprekers.

MEMO

De kwaliteit van de tonen van de geluidsuitvoer van de OUTPUT-aansluiting wijzigt op basis van de SPEAKER SW-instellingen. Dit wijst niet op een defect.

Systeminstellingen voor de JS-10

U kunt verscheidene instellingen bepalen voor de JS-10 in het SYSTEM-scherm.

1. Voer deze stappen uit: [MENU]-knop → "SYSTEM" → [ENTER]-knop.

Het MENU > SYSTEM-scherm verschijnt.



Schakel tussen de weergave van pagina's.



De functie van de USB COMPUTER-poort wijzigen

U kunt als volgt de functie van de USB COMPUTER-poort van de JS-10 wijzigen.

1. Volg deze stappen in het MENU > SYSTEM-scherm: "USB MODE" → [ENTER]-knop.

Het pop-upvenster USB MODE verschijnt.



2. Geef de instelling voor USB MODE op.

USB MODE	Uitleg
eBand SONG LIST EDITOR	Selecteer deze optie wanneer u eBand Song List Editor (p. 13) gebruikt.
AUDIO	Selecteer deze optie wanneer u de JS-10 gebruikt om naar het geluid van de computer te luisteren of wanneer u de computersoftware gebruikt om het geluid van de JS-10 op te nemen (p. 27).

3. Druk op de [ENTER]-knop.

Functies aan voetschakelaars toewijzen

U kunt functies toewijzen aan de pedalen die zijn aangesloten op de JS-10.

Raadpleeg "Voetschakelaars en zwelpedalen gebruiken" (p. 30).

Back-ups op een SD-kaart maken van gebruikerseffectpatches

U kunt back-ups op een SD-kaart maken van gebruikerseffectpatches die op de JS-10 zijn opgeslagen.

1. Volg deze stappen in het MENU > SYSTEM-scherm: "PATCH BACKUP" → [ENTER]-knop.

Het PATCH BACKUP-scherm verschijnt.



2. Druk op de [ENTER]-knop.

Het bericht "Are you sure?" (Weet u het zeker?) verschijnt.

3. Druk op de [ENTER]-knop om een back-up te maken van de patch.

Er wordt een back-up gemaakt van de effectinstellingen.

Back-upgegevens van gebruikerseffectpatches op de SD-kaart herstellen

U kunt als volgt back-upgegevens van gebruikerseffectpatches op de SD-kaart herstellen.

1. Volg deze stappen in het MENU > SYSTEM-scherm: "PATCH RECOVER" → [ENTER]-knop.

Het PATCH RECOVER-scherm verschijnt.



2. Geef de instelling voor MODE op.

MODE	Uitleg
ALL USER PATCH	Alle gebruikerspatches waarvan back-ups zijn gemaakt, worden hersteld op de JS-10.
ONE USER PATCH	Alleen de betreffende gebruikerspatch wordt hersteld op de JS-10.

- 2-1. Als u ONE USER PATCH hebt geselecteerd, selecteert u het gebruikerspatchnummer dat u wilt herstellen en vervolgens het gebruikerspatchnummer waarnaar u het wilt herstellen.

Selecteer het patchnummer dat u wilt herstellen.

Selecteer het patchnummer (herstelbestemming) in de JS-10 waarnaar u wilt herstellen.



3. Druk op de [ENTER]-knop.

Het bericht "Are you sure?" (Weet u het zeker?) verschijnt.

4. Druk op de [ENTER]-knop om de patch te herstellen.

De gebruikerspatch is hersteld op de JS-10.

De beschikbare ruimte op de SD-kaart en de USB-stick controleren

U kunt controleren hoeveel vrije ruimte er beschikbaar is op de USB-stick en de SD-kaart die op de JS-10 zijn aangesloten.

1. Volg deze stappen in het MENU > SYSTEM-scherm: "SD INFO" of "USB MEMORY" → [ENTER]-knop.

Het SD CARD INFO-scherm (of het USB MEMORY INFO-scherm) verschijnt.

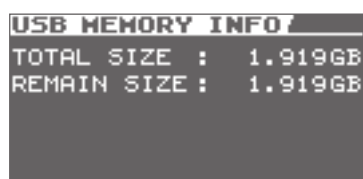
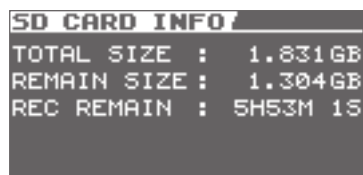

Item	Uitleg
TOTAL SIZE	Geeft de volledige grootte van het geheugen weer.
REMAIN SIZE	Geeft de resterende vrije ruimte op het geheugen weer.
REC REMAIN	Geeft weer hoelang u nog kunt opnemen op de SD-kaart (alleen van toepassing in het SD INFO-scherm).

Het contrast van de display regelen

U kunt het contrast van de display van de JS-10 regelen.

2. Volg deze stappen in het MENU > SYSTEM-scherm: "SETTING" → [ENTER]-knop.

Geef de instelling voor LCD CONTRAST op.

LCD CONTRAST	Uitleg
1-16	Hoe hoger het cijfer is, des te helderder brandt de display.

De Auto Off-functie inschakelen

De JS-10 wordt automatisch uitgeschakeld wanneer u het apparaat gedurende 30 minuten (de standaardfabrieksinstelling) niet gebruikt of het apparaat inactief is. U kunt zelf instellen hoe lang de JS-10 inactief mag zijn voordat het apparaat automatisch wordt uitgeschakeld.

OPGELET

De instellingen gaan verloren als het apparaat wordt uitgeschakeld tijdens het bewerken. Sla de instellingen op voorhand op om te voorkomen dat de instellingen verloren gaan.

1. Volg deze stappen in het MENU > SYSTEM-scherm: "SETTING" → [ENTER]-knop.

Geef de instelling voor AUTO OFF op.

AUTO OFF	Uitleg
OFF	Auto Off is uitgeschakeld.
10MIN, 30MIN, 240MIN	Bepaal hoeveel minuten de JS-10 inactief mag zijn voordat het apparaat automatisch wordt uitgeschakeld.

De bestanden op de SD-kaart weergeven als een afspeellijst

U kunt de instellingen wijzigen zodat de bestanden die op de SD-kaart zijn opgeslagen, als een afspeellijst worden weergegeven in het SONG LIST-scherm.

1. Volg deze stappen in het MENU > SYSTEM-scherm: "SETTING" → [ENTER]-knop.

Geef de instelling voor SD VIEW op.

SD VIEW	Uitleg
OFF	Deze instelling is de standaardfabrieksinstelling.
ON	"SD CARD" wordt weergegeven op het SEARCH-scherm in SONG LIST. Als u "SD CARD" selecteert, worden de bestanden die op de SD-kaart zijn opgeslagen, weergegeven als een lijst.

De geluidsuitvoer vanaf de USB COMPUTER-poort selecteren

U kunt ervoor kiezen om alleen het geluid dat wordt ingevoerd via INPUT 1 (GUITAR/MIC)- of INPUT 2 (GUITAR/MIC)-aansluiting vanaf de USB COMPUTER-poort uit te voeren of om een gemengd geluid uit te voeren dat wordt ingevoerd via de INPUT 2 (AUX)-aansluiting en de USB COMPUTER-poort (p. 38).

1. Volg deze stappen in het MENU > SYSTEM-scherm: "SETTING" → [ENTER]-knop.

Geef de instelling voor USB AUDIO OUT op.

USB AUDIO OUT	Uitleg
INPUT	Voert geluid uit dat alleen wordt ingevoerd via de INPUT 1 (GUITAR/MIC)- of INPUT 2 (GUITAR/MIC)-aansluiting.
ALL	Mengt alle geluiden die worden ingevoerd via de INPUT 1 (GUITAR/MIC)-aansluiting, de INPUT 2 (GUITAR/MIC)-aansluiting, de INPUT 2 (AUX)-aansluiting en de USB COMPUTER-poort en voert deze uit.

Een SD-kaart initialiseren (FORMAT)

Met deze procedure kunt u de in de handel verkrijgbare SD-kaarten in de JS-10 initialiseren.

Raadpleeg "Een SD-kaart initialiseren (FORMAT)" (p. 29).

De standaardfabrieksinstellingen van de JS-10 herstellen

U kunt als volgt de parameters van de JS-10 terugzetten op de oorspronkelijke standaardfabrieksinstellingen.

1. Volg deze stappen in het MENU > SYSTEM-scherm: "FACTORY RESET" → [ENTER]-knop.

Het FACTORY RESET-scherm verschijnt.

2. Vink de parameter aan waarvan u de instellingen wilt herstellen.

The screenshot shows the 'FACTORY RESET' menu with three options: 'ALL', 'SYSTEM', and 'USER PATCH'. Callouts provide the following explanations:

- ALL:** Herstelt alle parameters naar hun standaard-fabrieksinstellingen.
- SYSTEM:** Herstelt de systeemparameters naar hun standaard-fabrieksinstellingen.
- USER PATCH:** Herstelt de gebruikerseffectpatches naar hun standaard-fabrieksinstellingen.

At the bottom of the menu, there are options for 'CHECK' and 'START'.

OPGELET

Als u de standaardfabrieksinstellingen herstelt voor de geselecteerde parameters, gaan de eerder opgeslagen instellingen verloren.

3. Druk op de [ENTER]-knop.

Het bericht "Are you sure?" (Weet u het zeker?) verschijnt.

4. Volg deze stappen om de standaardfabrieksinstellingen te herstellen: "OK" → [ENTER]-knop.

De standaardfabrieksinstellingen worden hersteld.

De JS-10 gebruiken als een USB-audio-interface

U kunt de JS-10 gebruiken om via USB te luisteren naar het geluid op de computer en u kunt de software op uw computer gebruiken om het geluid van de JS-10 via USB op te slaan.

Een USB-stuurprogramma installeren

Sla de bestanden van het USB-stuurprogramma op uw computer op.

MEMO

- U moet het USB-stuurprogramma alleen de eerste keer dat het programma wordt gebruikt, op de computer installeren.
- Het USB-stuurprogrammabestand bevindt zich op de meegeleverde SD-kaart. De laatste versie van het USB-stuurprogramma kan op de Roland-website worden teruggevonden.

<http://www.roland.com/support/>

- U kunt het stuurprogramma op een Mac-computer installeren, maar het computermodel moet wel een Intel-processor bevatten.
- Ga verder naar "Het USB-stuurprogramma installeren" (p. 27) als u het meest recente USB-stuurprogrammabestand op uw computer hebt opgeslagen.
- Bij de beschrijving van computerprocedures worden Deze computer (of Computer) in Windows en Finder in Mac OS gebruikt.

1. Volg de procedure in "De functie van de USB COMPUTER-poort wijzigen" (p. 24) en stel USB MODE in op "eBand SONG LIST EDITOR".

2. Sluit de JS-10 aan op de computer met behulp van een USB-kabel.

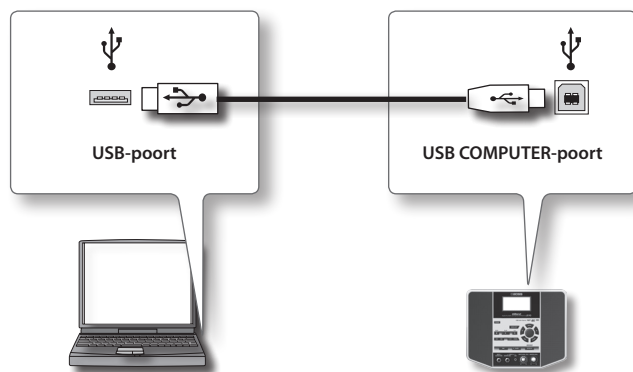

3. Zoek de mappen in "JS-10 EBAND" met behulp van uw computer.

4. Dubbelklik op een van de onderstaande bestanden.

Bestandsnaam	Ondersteund besturingssysteem
Win.zip	Windows 7, Vista of XP
Mac.dmg	Mac OS

De inhoud van het bestand wordt weergegeven.

5. Kopieer de Drivers-map naar uw computer.

MEMO

Wij raden u aan deze map te kopiëren naar een locatie die u later makkelijk kunt terugvinden.

6. Koppel de JS-10 los van de computer.

- Voor Windows 7

Klik onderaan rechts op het scherm op het []-pictogram → het []-pictogram en vervolgens op "JS-10 EBAND verwijderen".

- Voor Windows Vista/XP

Klik onderaan rechts op het scherm op het []-pictogram ([] in XP) en klik vervolgens op "USB-apparaat voor massaopslag veilig verwijderen".

- Voor Mac OS

Sleep het "JS-10 EBAND"-pictogram naar het pictogram Uitwerpen op de Dock.

7. Druk op de [EXIT]-knop van de JS-10.

Het bericht "Are you sure?" verschijnt.

8. Druk op de [ENTER]-knop op de JS-10 om de verbinding te verbreken.

Het USB-stuurprogramma installeren

U installeert het USB-stuurprogramma met behulp van het USB-stuurprogrammabestand dat op uw computer is opgeslagen.

1. Koppel de USB-kabel los van de JS-10.

2. Volg de procedure in "De functie van de USB COMPUTER-poort wijzigen" (p. 24) en stel USB MODE in op AUDIO.

Een map met het USB-stuurprogramma wordt gemaakt.

3. Lees het bestand Readme.htm dat u in de gemaakte map vindt en installeer het stuurprogramma volgens de instructies.

Songs op een computer afspelen via de JS-10

U kunt songs op een computer afspelen en de luidsprekers van de JS-10 gebruiken om naar de songs te luisteren.

1. Volg de procedure in "De functie van de USB COMPUTER-poort wijzigen" (p. 24) en stel USB MODE in op AUDIO.

2. Sluit de JS-10 aan op de computer met behulp van een USB-kabel.

3. Stel de JS-10 in als uitvoerbepijping voor audio die wordt afgespeeld met de weergavesoftware van de computer.

MEMO

Raadpleeg de gebruikershandleiding van uw software voor instructies over het veranderen van de uitvoerbepijping.

In de handel verkrijgbare SD-kaarten gebruiken

Behalve de meegeleverde SD-kaart kunt u ook in de handel verkrijgbare SD-kaarten gebruiken.

Specificaties voor SD-kaarten die met de JS-10 kunnen worden gebruikt

De JS-10 ondersteunt SD-kaarten die aan de volgende specificaties voldoen.

- Capaciteit: 1–32 GB
- SD/SDHC-standaard

SD-kaarten die volgens Roland compatibel zijn met de JS-10

Informatie over SD-kaarten die compatibel zijn met de JS-10, kunt u vinden op de Roland-website.

<http://www.roland.com/support/>

MEMO

- De JS-10 ondersteunt SDHC-kaarten.
- Bepaalde SD-kaarttypen of SD-kaarten van bepaalde fabrikanten nemen mogelijk niet op of spelen slecht af op de JS-10.

Capaciteit en opnametijd van SD-kaarten

De onderstaande tabel toont het aantal songs dat bij benadering kan worden opgenomen op de JS-10 bij het gebruik van SD-kaarten met de volgende capaciteiten.

Grootte	Met eBand-songs	Met WAV	Met MP3
Songs per GB	50 songs (4 uur)	20 songs (1,5 uur)	200 songs (17 uur)
32 GB	1.700 songs (130 uur)	600 songs (50 uur)	4.000 songs (550 uur)

MEMO

- Cijfers in de bovenstaande tabel zijn gebaseerd op een songlengte van vijf minuten.
- Songs, USB-stuurprogramma's en andere gegevens zijn opgeslagen op de meegeleverde SD-kaart. Hierdoor wordt het aantal songs dat op de kaart kan worden opgenomen, verminderd tot de aantallen in de bovenstaande tabel.
- MP3-songs worden berekend als gegevens die gecodeerd zijn met een samplefrequentie van 44,1 kHz en een bitsnelheid van 128 Kbps.
- WAV-songs zijn gebaseerd op stereogegevens met een samplefrequentie van 44,1 kHz en een kwantisatiebitsnelheid van 16 bits.
- Het aantal songs dat u kunt opnemen, varieert mogelijk afhankelijk van de meegeleverde songs.
- Ongeacht de hoeveelheid vrije ruimte kan de JS-10 maximaal 4.000 songs opnemen.

De SD-kaart vervangen

U kunt als volgt de meegeleverde SD-kaart vervangen door een andere SD-kaart.

OPGELET

Plaats of verwijder SD-kaarten of SDHC-kaarten nooit terwijl het apparaat is ingeschakeld. Dit kan de gegevens op het apparaat, de SD-kaarten of de SDHC-kaarten beschadigen.

1. Druk op de [POWER]-knop om de JS-10 in te schakelen.
2. Verwijder het afdekplaatje van de SD-kaartsleuf.

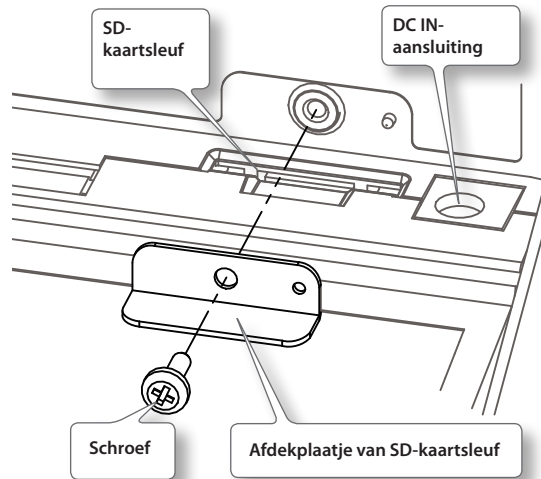

3. Duw de SD-kaart voorzichtig in de sleuf en laat los.
4. Verwijder de SD-kaart.
5. Steek de nieuwe SD-kaart in de JS-10.

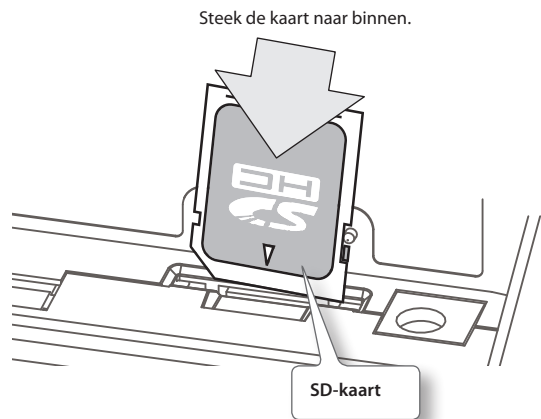

6. Plaats het afdekplaatje van de SD-kaartsleuf terug.

Voetschakelaars en zwelpedalen gebruiken

U kunt twee BOSS FS-5U-apparaten (apart verkrijgbaar), een BOSS FS-6 (apart verkrijgbaar) of een Roland EV-5 (apart verkrijgbaar) enzovoort aansluiten om een hele reeks functies met uw voet te bedienen.

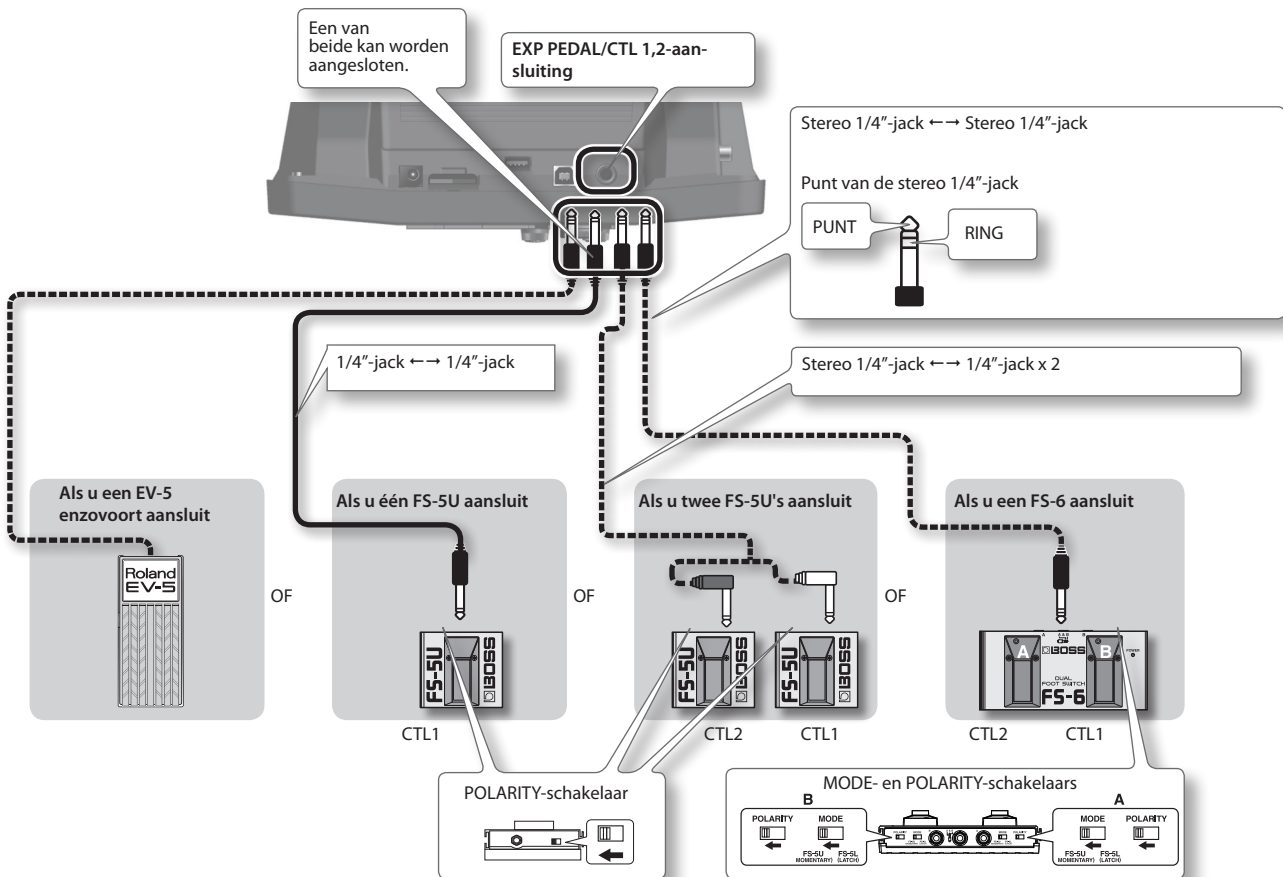

MEMO

- Sluit nooit een voetschakelaar of zwelpedaal aan of koppel deze niet los als het apparaat is ingeschakeld.
- Gebruik alleen het opgegeven zwelpedaal (Roland EV-5, apart verkrijgbaar). Als u andere zwelpedalen aansluit, kunt u defecten en/of schade aan het apparaat veroorzaken.

Functies aan voetschakelaars toewijzen

1. Voer deze stappen uit: [MENU]-knop → "SYSTEM" → [ENTER]-knop → "PEDAL" → [ENTER]-knop.
Stel een functie in op CTL 1 of CTL 2.

CTL 1 / CTL 2	Uitleg
PLAY/STOP	Bedient de speler (afspelen/stoppen).
REC/STOP	Bedient de recorder (opnemen/stoppen).
IN1 PATCH +1	Wisselt het effectpatchnummer voor de INPUT 1 (GUITAR/MIC)-ingang (+1).
IN1 PATCH -1	Wisselt het effectpatchnummer voor de INPUT 1 (GUITAR/MIC)-ingang (-1).
IN2 PATCH +1	Wisselt het effectpatchnummer voor de INPUT 2 (GUITAR/MIC)-ingang (+1).
IN2 PATCH -1	Wisselt het effectpatchnummer voor de INPUT 2 (GUITAR/MIC)-ingang (-1).

Functies die u met een zwelpedaal kunt bedienen

De functie van het zwelpedaal (apart verkrijgbaar) verschilt naargelang het WAH-effect voor INPUT 1 op ON of OFF staat.

MEMO

Bedieningselementen van het zwelpedaal hebben een invloed op het geluid dat wordt ingevoerd via de INPUT 1-ingang.

WAH-effect (p. 35)	Functie van het zwelpedaal
ON	Functioneert als een wah-pedaal voor INPUT 1.
OFF	Functioneert als een volumepedaal voor INPUT 1.

Lijst met effectparameters

De productnamen die in dit document worden vermeld, zijn handelsmerken of gedeponeerde handelsmerken van de respectieve eigenaars. In deze handleiding worden deze namen gebruikt omdat het de meest praktische manier is om de geluiden te beschrijven die gesimuleerd worden met COSM-technologie.

AMP

De COSM-technologie simuleert verschillende eigenschappen van voorversterkers, groottes van luidsprekers en vormen van luidsprekerkasten.

Parameter/ Bereik	Uitleg
ON/OFF	
OFF, ON	Hiermee schakelt u het AMP-effect in en uit.
TYPE	
Dit bepaalt het type voorversterker.	
NATURAL CLEAN	Een niet-opgemaakt, zuiver geluid dat de typische eigenschappen van een versterker, zoals de vele hoge tonen en een overdreven accentuering van de lage tonen, minimaliseert.
FULL RANGE	Een versterker met een groot frequentiebereik en een extreem lage respons. Goed voor akoestische gitaar.
COMBO CRUNCH	Een crunchgeluid dat de nuances van de aanslagen nog getrouwer weergeeft dan een conventionele comboversterker.
STACK CRUNCH	Een crunchgeluid dat met een nog beter gevoel reageert op de dynamiek van de aanslagen zonder dat de specifieke eigenschappen van een 4 x 12" -luidsprekerkast verloren gaan.
HIGAIN STACK	Een high-gaingeluid van een vintage Marshall dat volledig werd herwerkt zoals dat alleen met de COSM-modellerings-technologie kan.
POWER DRIVE	Een helder drivegeluid met een groot aantal toepassingsmogelijkheden, van backing tot lead. Een geluid als het deze kan niet worden verkregen met een bestaande comboversterker of stackversterker.
EXTREME LEAD	Een nieuw soort geluid dat de typische ongelijke frequentierespons van bestaande, grote stackversterkers wegwerkt.
CORE METAL	Een geluid van een grote stackversterker dat uitgebreid werd aangepast voor het ultieme metalgeluid.
JC-120	Dit modelleert de Roland JC-120.
CLEAN TWIN	Dit modelleert een Fender Twin Reverb.
PRO CRUNCH	Dit modelleert een Fender Pro Reverb.
TWEED	Dit modelleert een Fender Bassman 4 x 10" Combo.
DELUXE CRUNCH	Dit modelleert een Fender Deluxe Reverb.
VO DRIVE	Dit modelleert het drivegeluid van een VOX AC-30TB. Dit geluid is geschikt voor Britse rock uit de jaren 60.
VO LEAD	Dit modelleert het leadgeluid van de VOX AC-30TB.
MATCH DRIVE	Dit modelleert het geluid dat wordt gecreëerd door de linkeringang van een Matchless D/C-30. Een simulatie van de buizenversterker die wordt gebruikt voor stijlen van blues rock tot fusie.
BG LEAD	Dit modelleert het leadgeluid van de MESA/Boogie-comboversterker. Het geluid van een buizenversterker dat typisch was van eind jaren 70 tot de jaren 80.
BG DRIVE	Dit modelleert een MESA/Boogie met TREBLE SHIFT SW aan.
MS1959 I	Dit modelleert het geluid dat wordt gecreëerd door ingang I van een Marshall 1959. Het is een geluid met veel hoge tonen, geschikt voor hardrock.
MS1959 I+II	Het geluid dat wordt gecreëerd door ingangen I en II van de gitaarversterker parallel aan te sluiten, waardoor een geluid met meer lage tonen wordt gecreëerd dan bij I.

Parameter/ Bereik	Uitleg
R-FIER VINTAGE	Dit modelleert het geluid van de VINTAGE-modus op kanaal 2 van de MESA/Boogie DUAL Rectifier.
R-FIER MODERN	Dit modelleert het geluid van de MODERN-modus op kanaal 2 van de MESA/Boogie DUAL Rectifier.
T-AMP LEAD	Dit modelleert AMP3 op een Hughes & Kettner Triamp.
SLDN	Dit modelleert een Soldano SLO-100. Dit is het typische geluid van de jaren 80.
5150 DRIVE	Dit modelleert het leadkanaal van een Peavey EVH 5150.
BASS CLEAN	Zuiver geluid dat uitstekend is voor basgitaren.
BASS CRUNCH	Crunchgeluid met natuurlijke distortion (vervorming) dat uitstekend is voor basgitaren.
BASS HIGAIN	Een high-gaingeluid dat geschikt is voor basgitaren.
GAIN	
0-120	Past de distortion van de versterker aan.
LEVEL	
0-100	Wijzigt het volume van de volledige voorversterker. * Let erop dat u de Level-instelling niet te hoog instelt.
BASS	
0-100	Hiermee regelt u de lage tonen.
MIDDLE	
0-100	Hiermee regelt u de middentonen.
TREBLE	
0-100	Hiermee regelt u de hoge tonen.
PRESENCE	
0-100	Hiermee regelt u de zeer hoge tonen.
BRIGHT	
Hiermee schakelt u de helderheidsinstelling in en uit. * De BRIGHT-parameterinstelling is alleen beschikbaar bij bepaalde types voorversterkers.	
OFF	BRIGHT wordt niet gebruikt.
ON	BRIGHT wordt ingeschakeld om een lichtere en scherpere toon te verkrijgen.
T-COMP	
-10+10	Past de mate van buizencompressie van de versterker aan.

COMP/LIMITER

Dit is een effect dat een lange sustain creëert door het volumeniveau van het invoersignaal te egaliseren. U kunt het effect omschakelen naar een limiter om geluidspieken tegen te gaan en vervorming te voorkomen.

Parameter/ Bereik	Uitleg
ON/OFF	
OFF, ON	Hiermee schakelt u het COMP/LIMITER-effect in en uit.
TYPE	
COMP	Het effect werkt als een compressor.
LIMITER	Het effect werkt als een limiter.
SUSTAIN *1	
0-100	Hiermee past u het bereik (de tijd) aan waarbinnen lage signalen worden versterkt. Hogere waarden creëren een langere sustain.
ATTACK *1	
0-100	Hiermee past u de sterkte van de aanhef van de aanslagen aan wanneer u de snaren bespeelt. Hogere waarden creëren een scherpere aanslag en een helderder geluid.
THRESHOLD *2	
0-100	Pas deze parameter aan afhankelijk van het invoersignaal van uw gitaar. Als het invoersignaalniveau het thresholdniveau overschrijdt, wordt er een beperking (limiting) toegepast.
RELEASE *2	
0-100	Hiermee past u de tijd aan waarop het signaalniveau onder het thresholdniveau duikt tot wanneer de beperking wordt verwijderd.
TONE	
-50-+50	Wijzigt de toon.
LEVEL	
0-100	Wijzigt het volume.

*1. Deze instelling is beschikbaar wanneer TYPE is ingesteld op COMP.

*2. Deze instelling is beschikbaar wanneer TYPE is ingesteld op LIMITER.

OD/DS (Overdrive/Distortion)

Dit effect verstoort het geluid om een lange sustain te creëren.

Parameter/ Bereik	Uitleg
ON/OFF	
OFF, ON	Hiermee schakelt u het OD/DS-effect in en uit.
TYPE	
Selecteert het type distortion (vervorming).	
CLN BOOST	Dit doet niet alleen dienst als booster, maar zorgt ook voor een zuiver geluid dat zelfs punch heeft als u alleen speelt.
BLUES OD	Dit is een crunchgeluid van de BOSS BD-2. Dit produceert een distortion die getrouw de nuances van de aanslagen weergeeft.
OD-1	Dit is het geluid van de BOSS MT-2. Dit creëert zachte, milde distortion.
T-Scream	Dit modelleert een Ibanez TS-808.
DISTORTION	Dit zorgt voor een basisgeluid met traditionele distortion.
RAT	Dit modelleert een Proco RAT.
GUV DS	Dit modelleert een Marshall GUV' NOR.
DST+	Dit modelleert een MXR DISTORTION+.
METAL ZONE	Dit is het geluid van de BOSS MT-2. Het creëert een lange reeks metalgeluiden, van de oude stijl tot slash metal.
'60s FUZZ	Dit modelleert een FUZZFACE. Het creëert een vet fuzzgeluid.
OCT FUZZ	Dit modelleert een ACETONE FUZZ.
MUFF FUZZ	Dit modelleert een Electro-Harmonix big Muff π.
DRIVE	
0-120	Past de diepte van de distortion aan.
BOTTOM	
-50-+50	Hiermee regelt u de lage tonen. Als u deze knop linksom draait, verkrijgt u een geluid waarvan de lage tonen zijn afgesneden. Als u de knop rechtsom draait, geeft u een boost aan de lage tonen.
TONE	
-50-+50	Wijzigt de toon.
EFFECT LEVEL	
0-100	Wijzigt het volume van het effectgeluid.

NS (Noise Suppressor, ruisonderdrukker)

Dit effect vermindert de ruis en het gezoem van de gitaarelementen. Aangezien de ruisvermindering gelijk loopt met de envelope van het gitaargeluid (de manier waarop het gitaargeluid uitsterft), heeft het weinig invloed op het gitaargeluid en heeft het geen effect op het natuurlijke karakter van het geluid.

Parameter/ Bereik	Uitleg
ON/OFF	
OFF, ON	Hiermee schakelt u het NOISE SUPPRESSOR-effect in en uit.
THRESHOLD	
0-100	<p>Pas deze parameter aan volgens het volume van de ruis. Als het ruisniveau hoog is, is een hogere instelling aangewezen. Als het ruisniveau laag is, is een lagere instelling aangewezen. Wijzig deze waarde totdat het gitaargeluid op een zo natuurlijke mogelijke manier uitsterft.</p> <p>* Hoge instellingen voor de thresholdparameter kunnen resulteren in de afwezigheid van geluid wanneer het volume laag staat terwijl je de gitaar bespeelt.</p>

EQ (Equalizer)

Hiermee wijzigt u de toon zoals met een equalizer. Een parametrisch type wordt gebruikt voor de hoge tot middentonen en voor de lage tot middentonen.

Parameter/ Bereik	Uitleg
ON/OFF	
OFF, ON	Hiermee schakelt u het EQUALIZER-effect in en uit.
LOW GAIN	
-20+20 dB	Hiermee regelt u de lage tonen.
HIGH GAIN	
-20+20 dB	Hiermee regelt u de hoge tonen.
LEVEL	
-20+20 dB	Hiermee wijzigt u het algemene volumenniveau van de equalizer.
LO-MID FREQ (lage tot middentonen)	
20,0 Hz-10,0 kHz	Bepaalt het midden van het frequentiebereik dat zal worden gewijzigd door de LO-MID GAIN.
LO-MID FREQ (lage tot middenequalizer)	
0,5-16	<p>Wijzigt de breedte van het gebied dat wordt beïnvloed door de EQ gecentreerd op de LO-MID FREQ.</p> <p>Hogere waarden maken het gebied kleiner.</p>
LO-MID GAIN (lage tot middengain)	
-20+20 dB	Hiermee regelt u de lage tot middentonen.
HI-MID FREQ (hoge tot middentonen)	
20,0 Hz-10,0 kHz	Bepaalt het midden van het frequentiebereik dat zal worden gewijzigd door de HI-MID GAIN.
HI-MID Q (hoge tot middenequalizer)	
0,5-16	<p>Wijzigt de breedte van het gebied dat wordt beïnvloed door de EQ gecentreerd op de HI-MID FREQ.</p> <p>Hogere waarden maken het gebied kleiner.</p>
HI-MID GAIN (hoge tot middengain)	
-20+20 dB	Hiermee regelt u de hoge tot middentonen.
LOW CUT (low cut-filter)	
FLAT, 20 Hz-800 Hz	<p>Dit stelt de frequentie in waarop de low cut-filter actief wordt.</p> <p>Als "FLAT" is geselecteerd, heeft de low cut-filter geen effect.</p>
HIGH CUT (high cut-filter)	
630 Hz-12,5 kHz, FLAT	Dit stelt de frequentie in waarop de high cut-filter actief wordt. Als "FLAT" is geselecteerd, heeft de high cut-filter geen effect.

MODULATION

Gebruik MOD SELECT om het effect te selecteren dat u wilt gebruiken.

Parameter/ Bereik	Uitleg
ON/OFF	
OFF, ON	Hiermee schakelt u het MODULATION-effect in en uit.
MOD SELECT (Modulation Select)	
Selecteer het modulatietype.	
PHASER	Phaser p. 33
FLANGER	Flanger p. 34
CHORUS	Chorus p. 34
TREMOLO	Tremolo p. 34
ROTARY	Rotary p. 34
UNI-V	Uni-Vibe p. 34
PAN	Pan p. 34

PHASER

Door variabel gefaseerde delen aan het rechtstreekse geluid toe te voegen, geeft het phasereffect een suizend, wervelend karakter aan het geluid.

Parameter/ Bereik	Uitleg
TYPE	
Selecteert het aantal stappen dat het phasereffect gebruikt.	
4 STAGE	Dit is een phasereffect met vier stappen. Een licht phasereffect wordt verkregen.
8 STAGE	Dit is een phasereffect met acht stappen. Dit is een populair phasereffect.
12 STG	Dit is een phasereffect met twaalf stappen. Een diep phasereffect wordt verkregen.
BI-PH.	Dit is een phaser met twee phase shift-circuits die in serie zijn gekoppeld.
RATE	
0-100 (*)	Dit bepaalt de snelheid van het phasereffect.
DEPTH	
0-100	Dit bepaalt de diepte van het phasereffect.
RESONANCE	
0-100	<p>Dit bepaalt de hoeveelheid resonantie (feedback).</p> <p>Als u de waarde verhoogt, wordt het effect benadrukt en dit creëert een meer ongewoon geluid.</p>

Parameters instellen met Tap Tempo

De waarden voor de parameters die met een asterisk (*) zijn gemarkeerd, kunnen zo worden ingesteld dat deze overeenkomen met de timing die u gebruikt door op de [SPEED]-knop (Tap Tempo) te drukken.

Tik minstens twee keer na elkaar op de [SPEED]-knop om een tempo voor de parameter op te geven.

FLANGER

Het flangereffect geeft een buigend, vliegtuigmotorachtig karakter aan het geluid.

Parameter/ Bereik	Uitleg
RATE	
0-100 (*)	Dit bepaalt de snelheid van het flangereffect.
DEPTH	
0-100	Dit bepaalt de diepte van het flangereffect.
RESONANCE	
0-100	Dit bepaalt de hoeveelheid resonantie (feedback). Als u de waarde verhoogt, wordt het effect benadrukt en dit creëert een meer ongewoon geluid.
MANUAL	
0-100	Hiermee past u de centrale frequentie aan waarop het effect wordt toegepast.

CHORUS

Dit effect voegt een licht ontstemd geluid aan het oorspronkelijke geluid toe, waardoor het geluid voller en breder wordt.

Parameter/ Bereik	Uitleg
MODE	
Selectie voor de chorusmodus.	
MONO	Dit choruseffect voert hetzelfde geluid uit via het L-kanaal en het R-kanaal.
ST1	Dit is een stereochoruseffect dat verschillende chorusgeluiden aan het L-kanaal en het R-kanaal toevoegt.
ST2	Deze stereochorus gebruikt ruimtelijke synthese, waarbij het directe geluid via het L-kanaal wordt uitgevoerd en het effectgeluid via het R-kanaal.
RATE	
0-100 (*)	Dit bepaalt de snelheid van het choruseffect.
DEPTH	
0-100	Dit bepaalt de diepte van het choruseffect. Stel de waarde in op nul als u het effect van een dubbel geluid wilt.
EFFECT LEVEL	
0-100	Wijzigt het volume van het effectgeluid.

TREMOLO

Tremolo is een effect dat een cyclische volumewijziging creëert.

Parameter/ Bereik	Uitleg
RATE	
0-100 (*)	Wijzigt de frequentie (snelheid) van de wijziging.
DEPTH	
0-100	Dit bepaalt de diepte van het effect.
WAVE SHAPE	
0-100	Past wijzigingen in het volumeniveau aan. Een hogere waarde zal de vorm van de golf dieper maken.

ROTARY

Dit creëert een effect dat klinkt als een draaiende luidspreker.

Parameter/ Bereik	Uitleg
RATE	
0-100 (*)	Past de rotatiesnelheid aan.

UNI-V (Uni-Vibe)

Dit modelleert een Uni-Vibe.

Het lijkt op een phasereffect, maar biedt ook een unieke golfvorming die u niet verkrijgt met een gewone phaser.

Parameter/ Bereik	Uitleg
RATE	
0-100 (*)	Dit bepaalt de snelheid van het UNI-V-effect.
DEPTH	
0-100	Dit bepaalt de diepte van het UNI-V-effect.

PAN

De volumeniveaus van de linker- en rechterkant wisselen elkaar af en als het geluid in stereo wordt afgespeeld, krijgt u een effect alsof het gitaargeluid heen en weer vliegt tussen de luidsprekers.

Parameter/ Bereik	Uitleg
RATE	
0-100 (*)	Wijzigt de frequentie (snelheid) van de wijziging.
DEPTH	
0-100	Dit bepaalt de diepte van het effect.
WAVE SHAPE	
0-100	Past wijzigingen in volumeniveau aan. Een hogere waarde zal de vorm van de golf dieper maken.

DELAY

Dit effect voegt een vertraagd geluid aan het oorspronkelijke geluid toe, wat het geluid meer body geeft of speciale effecten creëert.

Parameter/ Bereik	Uitleg
ON/OFF	
OFF, ON	Hiermee schakelt u het DELAY-effect in en uit.
DELAY TIME	
1 ms–1000 ms (*)	Dit bepaalt de delaytijd.
FEEDBACK	
0-100	Hiermee stelt u de hoeveelheid delaygeluid in dat naar de ingang wordt teruggeleid. Een hogere waarde zal het aantal delayherhalingen verhogen.
HIGH CUT (high cut-filter)	
630 Hz–12,5 kHz, FLAT	Dit stelt de frequentie in waarop de high cut-filter actief wordt. Als "FLAT" is geselecteerd, heeft de high cut-filter geen effect.
EFFECT LEVEL	
0-120	Wijzigt het volume van het delaygeluid.

REVERB

Dit effect voegt galm toe aan het geluid.

Parameter/ Bereik	Uitleg
ON/OFF	
OFF, ON	Hiermee schakelt u het REVERB-effect in en uit.
TYPE	
Hiermee selecteert u het galmtype. U hebt de keuze uit verschillende ruimtelijke simulaties.	
AMBI. (AMBIENCE)	Simuleert een galmmicrofoon (off-mic, op afstand van de geluidsbron) die wordt gebruikt bij opnames en andere toepassingen. In plaats van de galm te benadrukken, wordt deze galm gebruikt om een soort openheid en diepte te creëren.
ROOM	Simuleert de galm in een kleine kamer. Zorgt voor een warme galm.
HALL	Simuleert de galm in een concertzaal. Biedt een heldere en ruime galm.
PLATE	Simuleert plaatgalm (een galmapparaat dat de trillingen van een grote metalen plaat gebruikt). Biedt een metaalachtig geluid met opvallende hoge tonen.
REV TIME (Reverb Time)	
0,1 s–10,0 s	Wijzigt de lengte (tijd) van de galm.
HIGH CUT (high cut-filter)	
630 Hz–12,5 kHz, FLAT	Dit stelt de frequentie in waarop de high cut-filter actief wordt. Als "FLAT" is geselecteerd, heeft de high cut-filter geen effect.
EFFECT LEVEL	
0-100	Wijzigt het volume van het galmgeluid.

EZ CHAR

Parameter/ Bereik	Uitleg
EZ CHAR (EZ Character)	
-20–+20	Als u de waarde verhoogt, zijn de tonen geschikt voor solo's en als u de waarde verlaagt, zijn de tonen geschikt voor backings.

WAH

U kunt het wah-effect in real time bedienen met het zwelpedaal dat is aangesloten op de EXP PEDAL/CTL 1, 2-aansluiting.

MEMO

WAH kan worden gebruikt in effecten voor de INPUT 1-ingang.

Parameter/ Bereik	Uitleg
ON/OFF	
OFF, ON	Hiermee schakelt u het WAH-effect in en uit.

Parameters instellen met Tap Tempo

De waarden voor de parameters die met een asterisk (*) zijn gemarkeerd, kunnen zo worden ingesteld dat deze overeenkomen met de timing die u gebruikt door op de [SPEED]-knop (Tap Tempo) te drukken.

Tik minstens twee keer na elkaar op de [SPEED]-knop om een tempo voor de parameter op te geven.

Foutberichten

Bericht	Uitleg	Pagina
Cannot Edit Song Name!	De songnaam kan niet worden bewerkt. Gebruik eBand Song List Editor om de naam te bewerken. Een songnaam die met eBand Song List Editor is bewerkt, kan op de JS-10 worden weergegeven maar niet worden bewerkt.	p. 13
Card Full!	Er is geen ruimte meer vrij op de SD-kaart. Verwijder ongewenste songs van deze kaart of gebruik een andere SD-kaart die nog ruimte vrij heeft.	p. 8, p. 28
Card Locked!	De beveiliging tegen schrijven op de SD-kaart is geactiveerd. Schakel de beveiliging tegen schrijven uit.	p. 29
Card Read Error!	De SD-kaart kan niet worden gelezen. Formateer de SD-kaart. * Denk eraan dat bij het formatteren van een SD-kaart alle gegevens op deze kaart zullen worden verwijderd.	p. 29
Card Write Error!	Kan niet naar de SD-kaart schrijven. Formateer de SD-kaart. * Denk eraan dat bij het formatteren van een SD-kaart alle gegevens op deze kaart zullen worden verwijderd.	p. 29
Data Not Found!	Er zijn geen back-upgegevens van effecten op de SD-kaart teruggevonden.	—
Data Too Long!	Afspelen en opnemen is niet mogelijk omdat de song te lang (te groot) is.	—
Data Too Short!	Afspelen en opnemen is niet mogelijk omdat de song te kort is.	—
Disconnect USB Cable!	De USB-kabel is aangesloten op de JS-10. Koppel de USB-kabel los van de JS-10.	—
Drive Busy!	De gegevens konden niet worden gelezen of niet snel genoeg worden geschreven. Als dit foutbericht verschijnt als u een song van de USB-stick afspeelt, gebruikt u IMPORT om die song naar de SD-kaart te importeren voordat u deze gebruikt.	p. 22
No Card!	Er is geen SD-kaart aangesloten op de JS-10.	p. 28
No File! Song Erased!	De geselecteerde song bevindt zich niet op de SD-kaart. Wis de song die de fout heeft veroorzaakt.	p. 8
Preset Data Exists!	U kunt de SD-kaart die bij de JS-10 werd meegeleverd, niet formatteren.	p. 29
Protected!	De song is beveiligd. Schakel de beveiliging tegen schrijven uit.	p. 21
Stop Player!	U kunt de JS-10 niet gebruiken terwijl de recorder van het apparaat aan het opnemen of afspelen is. Druk op de [■] (STOP)-knop en stop het opnemen of afspelen.	—
System Error!	Er konden geen gegevens naar het interne geheugen van de JS-10 worden geschreven. De JS-10 werkt mogelijk niet correct. Neem contact op met het Roland Service Center of een erkend Roland-verdeler.	—
Too Many Songs!	De limiet op het aantal op te nemen songs op een SD-kaart (4.000) is bereikt. Verwijder ongewenste songs van deze kaart of gebruik een andere SD-kaart die nog ruimte vrij heeft.	p. 8, p. 28
Unformatted Card! Unformatted USB Memory!	De SD-kaart (of de USB-stick) is niet geformatteerd of is geformatteerd in een indeling die de JS-10 niet herkent. Gebruik de JS-10 om de SD-kaart te formatteren. Gebruik uw computer om de USB-stick te initialiseren. * Bij het formatteren zullen alle gegevens op de SD-kaart (of de USB-stick) worden verwijderd.	p. 29
Unsupported Card! Unsupported USB Memory!	Deze SD-kaart (of USB-stick) kan niet met de JS-10 worden gebruikt. Gebruik een SD-kaart (of USB-stick) die volgens Roland compatibel is met de JS-10. Voordat u een SD-kaart gebruikt die in de handel verkrijgbaar is, raadpleegt u de website van Roland. http://www.roland.com/support/	—
Unsupported Format!	De song kan niet worden afgespeeld omdat hij een indeling heeft die niet door de JS-10 wordt ondersteund.	—
USB Memory Full!	Er is geen ruimte meer vrij op de USB-stick. Verwijder ongewenste songs van deze USB-stick of gebruik een andere USB-stick die nog ruimte vrij heeft.	p. 8, p. 28
USB Memory Read Error!	De USB-stick kan niet worden gelezen. Gebruik uw computer om de USB-stick te initialiseren. * Denk eraan dat bij het formatteren van een USB-stick alle gegevens op deze USB-stick zullen worden verwijderd.	—
USB Memory Write Error!	Kan niet naar de USB-stick schrijven. Gebruik uw computer om de USB-stick te initialiseren. * Denk eraan dat bij het formatteren van een USB-stick alle gegevens op deze USB-stick zullen worden verwijderd.	—

Problemen oplossen

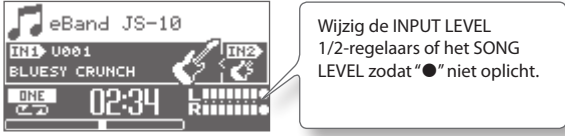
Probleem	Controlepunten	Pagina
Apparaat wordt niet ingeschakeld	Zorg ervoor dat de netstroomadapter van de JS-10 correct is aangesloten op het stopcontact en op de JS-10.	p. 4
Geen geluid	Staat de MASTER LEVEL-regelaar op het minimumniveau?	p. 3
	Is de hoofdtelefoon aangesloten op de PHONES-aansluiting?	p. 4
	Is de SPEAKER-schakelaar ingesteld op OFF?	p. 23
	Staan er songs op de SD-kaart?	p. 7
Opgenomen geluid heeft storingen	<p>Staan de [INPUT LEVEL 1]-regelaar en de [INPUT LEVEL 2]-regelaar te hoog?</p>  <p>Wijzig de INPUT LEVEL 1/2-regelaars of het SONG LEVEL zodat "●" niet oplicht.</p>	p. 3
Kan geen MP3-/WAV-bestand afspelen	Worden de samplefrequentie en de bitsnelheid van het MP3-bestand of de samplefrequentie en de kwantisatiebitsnelheid van het WAV-bestand ondersteund door de JS-10?	p. 8
Ik kan de tijdstippen van de AB REPEAT-segmenten niet juist instellen	Tijdstippen "A" en "B" kunnen niet op minder dan één seconde van elkaar worden ingesteld. U moet minstens een seconde tussen beide tijdstippen laten.	p. 12
Het volumeniveau van het instrument dat op de INPUT 1-aansluiting of de INPUT 2-aansluiting is aangesloten, is te laag.	Gebruikt u een verbindingkabel met weerstand? Gebruik verbindingkabels zonder weerstand.	p. 3
	Is het volume van het externe apparaat correct ingesteld?	—
	Staan de [INPUT LEVEL 1]-regelaar en de [INPUT LEVEL 2]-regelaar op het minimumniveau?	p. 3, p. 8
	Is er een microfoon aangesloten en is INPUT GAIN ingesteld op de gitaarinstelling? Wijzig de INPUT GAIN-instelling.	p. 23
Kan het apparaat niet gebruiken	Wordt het bericht "IDLING..." weergegeven op het scherm van de JS-10? Gebruik het apparaat nadat u de USB-verbinding hebt losgekoppeld.	—
Kan niet opnemen Kan geen songs importeren Kan niet naar de SD-kaart schrijven Het schrijven van gegevens van eBand Song List Editor naar de JS-10 is mislukt	Is de SD-kaart correct aangesloten op de JS-10?	p. 28
	Weet u zeker dat de schrijfbeveiligingsschakelaar op de SD-kaart in de JS-10 niet in de LOCK-stand staat?	p. 29
	Is er te weinig schijfruimte beschikbaar op de SD-kaart?	p. 28
	Gebruikt u een SD-kaart die volgens Roland compatibel is met de JS-10?	p. 28
	Hebt u meer dan 4.000 songs (WAV- en MP3-bestanden inbegrepen)? Verwijder de songs die u niet nodig hebt.	p. 8
	De JS-10 heeft plaats voor samen maximaal 2.000 artiesten en albums. Verwijder artiesten of albums die u niet nodig hebt.	p. 8
"Unsupported Card!" wordt getoond	Is de SD-kaart correct aangesloten op de JS-10?	p. 28
	Gebruikt u een SD-kaart die volgens Roland compatibel is met de JS-10?	
De SD-kaart is mogelijk defect	<p>De volgende oorzaken zijn mogelijk als de gegevens op de SD-kaart beschadigd zijn.</p> <ul style="list-style-type: none"> Is het mogelijk dat de stroom werd uitgeschakeld tijdens een opname of terwijl de JS-10 via USB met uw computer verbonden was? Hebt u de USB-kabel losgekoppeld terwijl de JS-10 met een computer verbonden was? Hebt u de SD-kaart verwijderd terwijl de JS-10 nog ingeschakeld was? Werd de SD-kaart blootgesteld aan zware schokken? <p>Initialiseer de SD-kaart opnieuw.</p>	p. 29
De USB-stick wordt niet herkend	Is de USB-stick correct aangesloten op de JS-10?	—
	De JS-10 ondersteunt USB-sticks die naar FAT zijn geformatteerd. Als de USB-stick niet in FAT is geformatteerd, gebruikt u een pc om de USB-stick opnieuw te formatteren in de FAT-indeling.	
Kan niet exporteren naar de USB-stick	Is de USB-stick beveiligd tegen schrijven?	—
	Is er te weinig schijfruimte beschikbaar op de USB-stick?	
Kan geen verbinding maken met de pc	Is de USB-kabel correct aangesloten?	p. 13, p. 27
	Staat de computer aan?	—
	Gebruikt u een besturingssysteem dat door de JS-10 wordt ondersteund?	p. 13
	Is de SD-kaart correct aangesloten op het apparaat?	p. 28
	Gebruikt u een SD-kaart die volgens Roland compatibel is met de JS-10?	p. 28

Signaalstroom

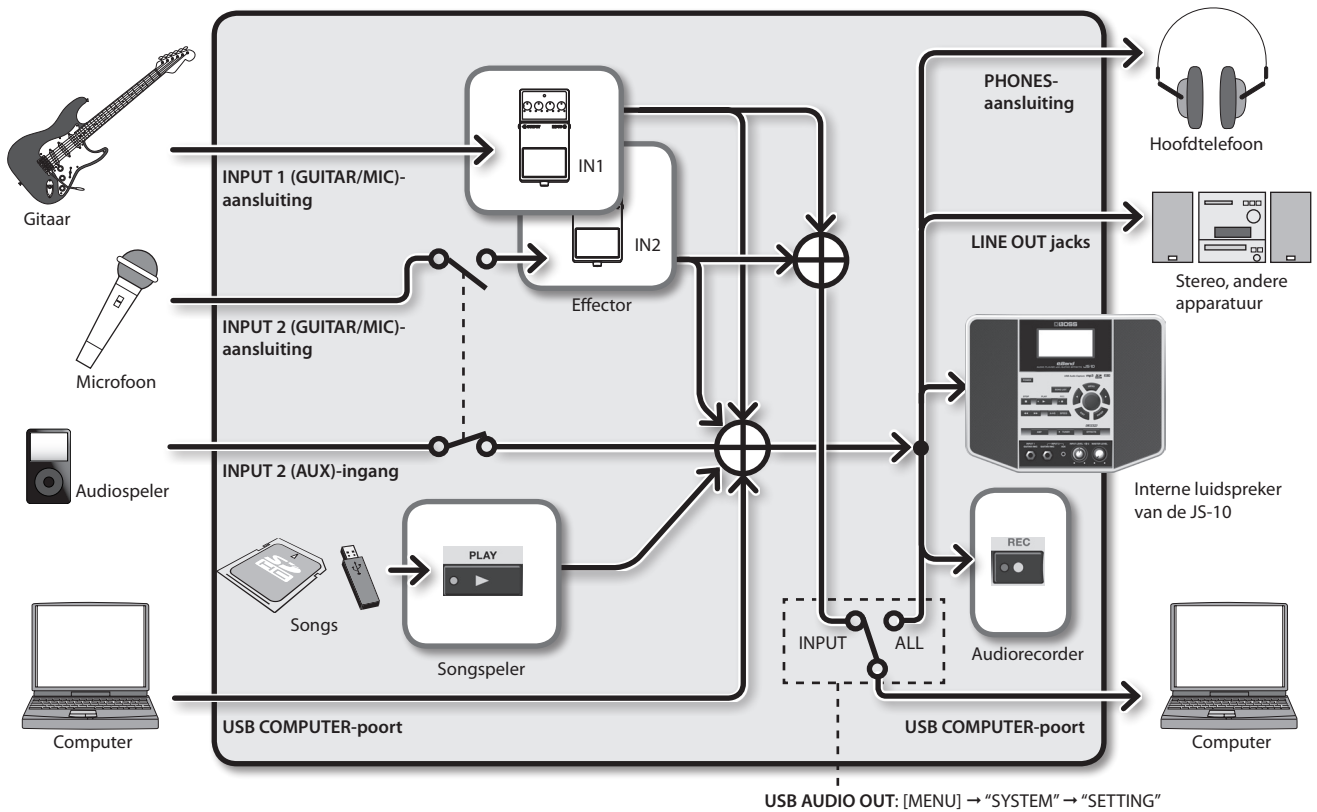

Geheugenconfiguratie in de JS-10

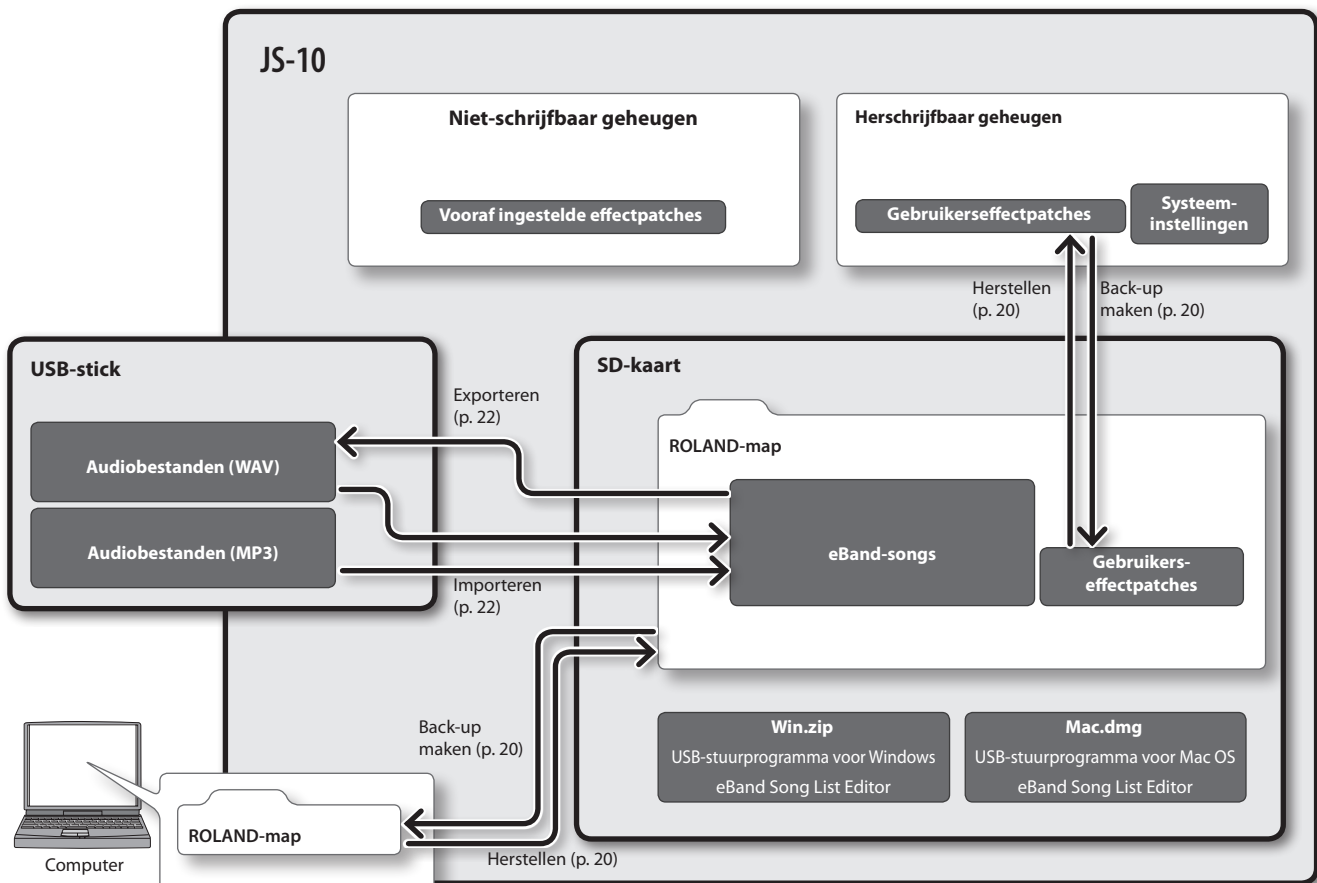

Specificaties

BOSS eBand JS-10: audiospeler met gitaareffecten

Capaciteit	SD/SDHC-kaart: 1 G–32 GB	
Gegevenstypen	eBand-songs (opnemen/afspelen) WAV (kwantisatiebitsnelheid: 16 bits, alleen afspelen) MP3 (bitsnelheid: 64 K–320 Kbps, alleen afspelen)	
Extern geheugen	USB-stick (apart verkrijgbaar) * Gebruik een USB-stick die wordt verkocht door Roland. Wij kunnen de correcte werking niet garanderen als u andere producten gebruikt.	
AD-conversie	24 bits + AF-methode	
DA-conversie	24 bits	
Samplefrequentie	44,1 kHz	
Effectpatches	Vooraf ingesteld: 130 Door de gebruiker ingesteld: 100	
Gegevenscapaciteit * Deze opnametijden zijn gemiddelden. De tijden kunnen enigszins korter zijn afhankelijk van het aantal songs dat u hebt gemaakt.	eBand-songs	Uur per GB: 4 uur 32 GB: 130 uur
	WAV/16 bits/Stereo	Uur per GB: 1,5 uur 32 GB: 50 uur
	MP3/128 Kbps/Stereo	Uur per GB: 17 uur 32 GB: 550 uur
Nominale ingangsniveau	INPUT 1 (GUITAR/MIC)-ingang	-10 dBu (INPUT GAIN = GUITAR)
	INPUT 2 (GUITAR/MIC)-ingang	-32 dBu (INPUT GAIN = MIC)
	INPUT 2-ingang (AUX)	-20 dBu
Ingangsimpedantie	INPUT 1 (GUITAR/MIC)-ingang	1 MΩ
	INPUT 2 (GUITAR/MIC)-ingang	1 MΩ
	INPUT 2 (AUX)	47 kΩ
Nominale uitgangsniveau	LINE OUT: -10 dBu	
Uitgangsimpedantie	LINE OUT: 1 kΩ	
Interne luidsprekers	2.1-kanaals (2 stereokanalen en een woofer)	
Nominale vermogen	12 W (stereoluidspreker 3,5 W x 2 + woofer 5 W)	
Display	Grafische LCD met 132 x 64 dots	
Aansluitingen	INPUT 1 (GUITAR/MIC)-aansluiting (1/4"-jack) INPUT 2 (GUITAR/MIC)-aansluiting (1/4"-jack) INPUT 2 (AUX)-aansluiting (stereo mini-jack) PHONES-aansluiting (stereo mini-jack) LINE OUT-aansluitingen (RCA-aansluiting) EXP PEDAL/CTL1, 2-aansluiting (1/4" TRS-aansluiting) USB MEMORY-poort (USB-type A) USB COMPUTER-poort (USB-type B) DC IN-aansluiting	
Stroomverbruik	700 mA	
Afmetingen	264 (B) x 169 (D) x 209 (H) mm 10-7/16 (B) x 6-11/16 (D) x 8-1/4 (H) inch	
Gewicht	1,8 kg 4 lbs (exclusief netstroomadapter)	
Accessoires	Netstroomadapter SD-kaart (In de JS-10 gestoken voordat het apparaat vanaf de fabriek wordt verzonden.) USB-kabel Gebruikershandleiding	
Opties (apart verkrijgbaar)	Voetschakelaar (BOSS FS-5U) Dubbele voetschakelaar (BOSS FS-6) Expressiepedaal (Roland EV-5, BOSS FV-500L, BOSS FV-500H) USB-stick * Gebruik een USB-stick die wordt verkocht door Roland. Wij kunnen de correcte werking niet garanderen als u andere producten gebruikt.	

0 dBu = 0,775 Vrms

Met het oog op productverbetering, kunnen de specificaties en/of het uitzicht van dit apparaat worden gewijzigd zonder voorafgaande kennisgeving.



* AF-methode (Adaptive Focus-methode)

Deze methode is eigendom van Roland & BOSS en verbetert aanzienlijk de signaal-ruisverhouding van AD-converters en DA-converters.







HET APPARAAT VEILIG GEBRUIKEN

INSTRUCTIES TER VERMIJDING VAN BRAND, ELEKTRISCHE SCHOKKEN OF VERWONDING VAN PERSONEN

Over de aanduidingen  WAARSCHUWING en  OPGELET

 WAARSCHUWING	Gebruikt voor instructies die de gebruiker waarschuwen voor levensgevaarlijke risico's of risico's op verwondingen indien het apparaat verkeerd wordt gebruikt.
 OPGELET	Gebruikt voor instructies die de gebruiker waarschuwen voor risico's op verwondingen of materiaalschade indien het apparaat verkeerd wordt gebruikt. * Materiaalschade verwijst naar schade of negatieve effecten die veroorzaakt worden met betrekking tot de woning en de volledige inrichting, alsook huisdieren.

Over de symbolen

	Het symbool  waarschuwt de gebruiker voor belangrijke instructies en waarschuwingen. De specifieke betekenis van het symbool wordt bepaald door het pictogram binnen de driehoek. Het symbool links wordt gebruikt voor algemene waarschuwingen voor gevaar.
	Het symbool  waarschuwt de gebruiker voor items die nooit mogen worden gebruikt (verboden). De specifieke handeling die niet mag worden gedaan, wordt door het pictogram binnen de cirkel aangeduid. Het symbool links betekent dat het apparaat nooit gedemonteerd mag worden.
	Het symbool  wijst de gebruiker op handelingen die moeten worden uitgevoerd. De specifieke handeling die moet worden uitgevoerd, wordt door het pictogram binnen de cirkel aangeduid. Het symbool links geeft aan dat het netsnoer uit het stopcontact moet worden getrokken.

LET STEEDS OP HET VOLGENDE

WAARSCHUWING

Demonteer het apparaat niet zelf en breng er geen wijzigingen in aan

Open het apparaat of de netstroomadapter niet (en voer er geen wijzigingen aan uit).



Repareer het apparaat niet zelf en vervang geen onderdelen ervan

Probeer het apparaat niet te herstellen of onderdelen ervan te vervangen (behalve als deze handleiding specifieke instructies geeft om dat te doen). Laat het onderhoud over aan uw handelaar, het dichtstbijzijnde Roland Service Center of een bevoegde Roland-verdelers, zoals vermeld op de pagina "Informatie".



Gebruik het apparaat niet en sla het niet op op plaatsen die

- aan extreme temperaturen worden blootgesteld (bv. rechtstreeks zonlicht in een gesloten voertuig, in de buurt van een verwarmingsleiding, op materiaal dat warmte produceert);
- nat zijn (bv. bad, wasruimte, op natte vloeren);
- aan damp of rook worden blootgesteld;
- aan zout worden blootgesteld;
- vochtig zijn;
- aan regen worden blootgesteld;
- stoffig of zanderig zijn;
- aan hoge trillingsniveaus en schokken worden blootgesteld.



Plaats het apparaat niet op een instabiele ondergrond

Zorg ervoor dat het apparaat altijd horizontaal en stabiel is geplaatst. Plaats het nooit op een standaard die kan wankelen of op aflopende oppervlakken.



WAARSCHUWING

Gebruik alleen de meegeleverde netstroomadapter en de juiste spanning

Gebruik alleen de netstroomadapter die bij het apparaat is geleverd. Zorg er ook voor dat de netspanning van de installatie overeenstemt met de invoerspanning die op de netstroomadapter is vermeld. Andere netstroomadapters kunnen een andere polariteit hebben of bedoeld zijn voor een andere spanning, zodat deze schade, defecten of elektrische schokken kunnen veroorzaken.



Gebruik alleen het meegeleverde netsnoer

Gebruik alleen het meegeleverde netsnoer. Gebruik het meegeleverde netsnoer niet met andere apparaten.



Verdraai of buig het netsnoer niet overmatig en plaats er geen zware voorwerpen op

Verdraai of buig het netsnoer niet te sterk en plaats er geen zware voorwerpen op. Dit kan het snoer zowel inwendig als uitwendig beschadigen en kortsluitingen veroorzaken. Beschadigde snoeren kunnen brand of schokken veroorzaken!



Vermijd overmatig gebruik aan een te hoog volumeniveau

Dit apparaat kan, apart of in combinatie met een versterker en hoofdtelefoon of luidsprekers, geluidsniveaus produceren die permanente gehoorschade kunnen veroorzaken. Gebruik het apparaat niet langdurig aan een hoog volumeniveau of aan een niveau dat oncomfortabel is. Als u gehoorverlies of oorsuizingen ervaart, moet u onmiddellijk stoppen met het gebruik van het apparaat en een audioloog raadplegen.



WAARSCHUWING

Laat geen vreemde voorwerpen of vloeistoffen in het apparaat komen

Zorg ervoor dat er geen voorwerpen (bv. brandbare voorwerpen, munten, draden) of vloeistoffen (bv. water, fruitsap) in het apparaat terechtkomen. Op die manier vermijdt u kortsluitingen, een verkeerde werking of andere defecten aan het apparaat.



Schakel het apparaat uit als het afwijkend reageert of er een defect optreedt

Schakel het apparaat onmiddellijk uit, trek de netstroomadapter uit het stopcontact en vraag onderhoud aan bij uw handelaar, het dichtstbijzijnde Roland Service Center of een bevoegde Roland-verdelers, zoals vermeld op de pagina "Informatie" als:

- de netstroomadapter, het netsnoer of de stekker beschadigd zijn;
- er rook of ongewone geuren uit het apparaat komen;
- voorwerpen of vloeistoffen in het apparaat zijn terechtgekomen;
- het apparaat aan regen werd blootgesteld (of op een andere manier nat is geworden);
- het apparaat niet normaal lijkt te werken of opmerkelijk anders functioneert.



Volwassenen dienen toezicht te houden op plaatsen waar kinderen aanwezig zijn

Als het apparaat wordt gebruikt op plaatsen waar kinderen aanwezig zijn, dient u erop te letten dat het apparaat correct wordt behandeld. Er moet altijd een volwassene in de buurt zijn om toezicht te houden en advies te geven.



Laat het apparaat niet vallen en bescherm het tegen zware schokken

Bescherm het apparaat tegen zware schokken.

(Laat het niet vallen!)



⚠ WAARSCHUWING

Laat het apparaat geen stopcontact delen met een buitensporig aantal andere apparaten

Laat het netsnoer van het apparaat geen stopcontact delen met een buitensporig aantal andere apparaten. Wees vooral voorzichtig met verlengkabels. Het totale stroomverbruik van alle apparaten die u op de verlengkabel hebt aangesloten, mag nooit het maximumvermogen (watt/ampère) voor de verlengkabel overschrijden. Buitensporige belasting kan de isolatie van de kabel opwarmen en uiteindelijk doen smelten.



Gebruik het apparaat niet in het buitenland

Raadpleeg uw handelaar, het dichtstbijzijnde Roland Service Center of een bevoegde Roland-verdeler, zoals vermeld op de pagina "Informatie", vooraleer u het apparaat in het buitenland gebruikt.



⚠ OPGELET

Plaats het apparaat op een goed geventileerde locatie

Het apparaat en de netstroomadapter moeten zo worden geplaatst dat hun locatie of positie de ventilatie niet verstoort.



⚠ OPGELET

Houd de stekker vast als u de netstroomadapter aansluit of loskoppelt

Neem altijd alleen de stekker van de netstroomadapterkabel vast bij het aansluiten op en het loskoppelen van een stopcontact of dit apparaat.



Maak regelmatig de stekker van de netstroomadapter schoon

U moet regelmatig de netstroomadapter loskoppelen en schoonmaken met een droge doek om al het stof en andere vuilophopingen te verwijderen van de polen. Trek ook de stekker uit het stopcontact als het apparaat langere tijd niet zal worden gebruikt. Stofophoping tussen de stekker en het stopcontact kan leiden tot slechte isolatie en brand veroorzaken.



Ga op een veilige manier om met de kabels

Zorg ervoor dat de snoeren en kabels niet in de war raken. Plaats alle snoeren en kabels buiten het bereik van kinderen.



Klim nooit op het apparaat en plaats er geen zware voorwerpen op

Klim nooit op het apparaat en plaats er geen zware voorwerpen op.



⚠ OPGELET

Neem de netstroomadapter nooit vast met natte handen bij het aansluiten of loskoppelen

Neem de netstroomadapter of de stekkers ervan nooit vast met natte handen bij het aansluiten op of loskoppelen van een stopcontact of dit apparaat.



Koppel alles los voordat u het apparaat verplaatst

Koppel de netstroomadapter en alle snoeren los van externe apparaten voordat u het apparaat verplaatst.



Trek de netstroomadapter uit het stopcontact voordat u het apparaat schoonmaakt

Schakel het apparaat uit en trek de netstroomadapter uit het stopcontact voordat u het apparaat schoonmaakt (p. 4).



Trek de netstroomadapter uit het stopcontact als u bliksem verwacht in uw omgeving

Koppel de netstroomadapter los van het stopcontact als u bliksem verwacht in uw omgeving.



Bewaar kleine onderdelen buiten het bereik van kinderen

Bewaar de onderstaande onderdelen altijd op een veilige plaats buiten het bereik van kinderen, zodat er geen risico bestaat dat ze per ongeluk worden ingeslikt.



- Meegeleverde onderdelen SD-kaart (p. 28)
- Verwijderbare onderdelen USB-doppen (p. 4), Afdekplaatje van SD-kaartsleuf (p. 28), Schroef (p. 28)

BELANGRIJKE OPMERKINGEN

Stroomtoevoer

- Sluit dit apparaat niet aan op een stopcontact dat tegelijkertijd door een elektrisch apparaat wordt gebruikt dat door een signaalomzetter of een motor (zoals een koelkast, wasmachine, microgolfoven of airconditioner) wordt bestuurd. Afhankelijk van de manier waarop elektrische apparaten worden gebruikt, kan ruis van de stroomvoorziening defecten aan dit apparaat of hoorbare ruis veroorzaken. Als het niet praktisch is om een apart stopcontact te gebruiken, plaats dan een ruisfilter tussen dit apparaat en het stopcontact.
- De netstroomadapter kan warm worden na enkele uren ononderbroken gebruik. Dit is normaal en is geen reden tot bezorgdheid.
- Schakel altijd alle apparaten uit voordat u aansluitingen maakt om defecten of storingen aan de apparatuur te voorkomen.

- Volgens de fabriekinstellingen zal de JS-10 ongeveer 30 minuten nadat u bent gestopt met spelen of nadat u het apparaat hebt gebruikt, automatisch worden uitgeschakeld. Als u niet wilt dat het apparaat automatisch wordt uitgeschakeld, stelt u de "AUTO OFF"-schakelaar in op "OFF" zoals beschreven op p. 26.
- * De instellingen die u aan het bewerken was, gaan verloren wanneer u het apparaat uitschakelt zonder de instellingen op te slaan. Als u de instellingen wilt bewaren, moet u deze opslaan voordat u het apparaat uitschakelt.

Plaatsing

- Als u het apparaat gebruikt in de buurt van eindversterkers (of andere apparatuur met grote eindversterkers) kan er ruis ontstaan. Om het probleem te verhelpen, kunt u het apparaat opnieuw richten of verder van de storingsbron plaatsen.
- Dit apparaat kan radio- en televisieontvangst verstoren. Gebruik dit apparaat niet in de buurt van dergelijke ontvangers.
- Ruis kan ontstaan als draadloze communicatieapparaten, zoals gsm's, in de buurt van dit apparaat worden gebruikt. Dergelijke ruis kan ontstaan als een oproep wordt ontvangen of gemaakt of tijdens gesprekken. Verplaats dergelijke apparaten zodat ze zich op een grotere afstand van dit apparaat bevinden of schakel ze uit als u dergelijke problemen ervaart.

- Stel het apparaat niet bloot aan rechtstreeks zonlicht, plaats het niet in de buurt van warmtebronnen, laat het niet achter in een gesloten voertuig en stel het niet bloot aan extreme temperaturen. Overmatige warmte kan het apparaat vervormen of verkleuren.
- Bij verplaatsing van een locatie naar een andere waar de temperatuur en/of vochtigheid sterk verschilt, kunnen er waterdruppels (condensatie) gevormd worden in het apparaat. Er kunnen schade of defecten ontstaan als u het apparaat in deze toestand gebruikt. Laat het apparaat daarom enkele uren liggen voordat u het apparaat gebruikt zodat de condensatie volledig is verdamp.
- Afhankelijk van het materiaal en de temperatuur van het oppervlak waarop u het apparaat plaatst, kunnen de rubberen voetstukken mogelijk het oppervlak verkleuren of ontsieren. U kunt een stuk vilt of stof onder de rubberen voetstukken plaatsen om dit te voorkomen. Zorg er in dit geval voor dat het apparaat niet verschuift of per ongeluk in beweging komt.
- Vermijd het gebruik van insecticiden, parfum, alcohol, nagellak, spuitbussen enzovoort in de nabijheid van het apparaat. Verwijder onmiddellijk alle vloeistof die op het apparaat gemorst wordt met een droge, zachte doek.

En	
De	
Fr	
It	
Es	
Pr	
Nederlands	
Panelbeschrijvingen	
Gitaar spelen met songs als begeleiding	
eBand Song List Editor	
Handige functies	
Bijlagen	

Onderhoud

- Gebruik een zachte, droge doek of een doek die licht bevochtigd is met water om het apparaat dagelijks af te vegen. Gebruik een doek die met een zachte, niet-schurende zeepoplossing is bevochtigd om hardnekkig vuil te verwijderen. Veeg vervolgens het apparaat grondig schoon met een zachte, droge doek.
- Gebruik geen benzine, verdunningsmiddelen, alcohol of oplosmiddelen, om verkleuring en/of vervorming te voorkomen.

Reparaties en gegevens

- Denk eraan dat alle gegevens in het geheugen van het apparaat verloren kunnen gaan als het apparaat voor reparatie wordt verzonden. Maak altijd een back-up van belangrijke gegevens op een SD-kaart, een SDHC-kaart, een computer of een USB-stick of noteer ze op papier (indien mogelijk). Tijdens reparaties wordt al het mogelijke gedaan om gegevensverlies te vermijden. In sommige gevallen, bijvoorbeeld wanneer er een defect is aan de geheugencircuits zelf, is het echter niet mogelijk om de gegevens te herstellen. Roland kan niet aansprakelijk worden gesteld voor dergelijk gegevensverlies.

Extra voorzorgsmaatregelen

- Houd er rekening mee dat de inhoud van het geheugen onherstelbaar verloren kan gaan als gevolg van een defect of onjuist gebruik van het apparaat. Om te voorkomen dat u belangrijke gegevens verliest, raden wij aan om geregeld een back-up te maken op een SD-kaart, een SDHC-kaart, een computer of een USB-stick van belangrijke gegevens die u hebt opgeslagen in het geheugen van het apparaat.
- Als gegevens die waren opgeslagen op het apparaatgeheugen, een SD-kaart, een SDHC-kaart, een computer of een USB-stick eenmaal verloren zijn gegaan, kan het soms helaas onmogelijk zijn om deze te herstellen. Roland Corporation kan niet aansprakelijk worden gesteld voor dergelijk gegevensverlies.
- Draag voldoende zorg bij het gebruik van de knoppen, schuifknoppen of andere bedieningselementen van het apparaat en bij het gebruik van aansluitingen en ingangen. Ruw omgaan met de apparatuur kan defecten veroorzaken.
- Voer nooit druk uit op de display en sla er nooit tegen.
- Neem het aansluitstuk vast als u kabels aansluit of loskoppelt. Trek nooit aan de kabel. Op die manier vermijdt u kortsluitingen of schade aan de inwendige elementen van de kabel.
- Houd het volume van het apparaat binnen de perken om te vermijden dat u andere personen stoort. Misschien gebruikt u liever een hoofdtelefoon en hoeft u zich geen zorgen te maken over uw omgeving.
- Verpak het apparaat indien mogelijk in de doos (inclusief opvulling) waarin het werd geleverd als u het moet vervoeren. Anders zult u gelijkaardige verpakkingen moeten gebruiken.
- Gebruik alleen het opgegeven zwelpedaal (Roland EV-5, BOSS FV-500L, BOSS FV-500H, apart verkrijgbaar). Als u andere zwelpedalen aansluit, kunt u defecten en/of schade aan het apparaat veroorzaken.

- Sommige verbindingkabels bevatten weerstanden. Gebruik geen kabels met weerstanden om aansluitingen op dit apparaat uit te voeren. Het gebruik van dergelijke kabels kan het geluidsniveau extreem verlagen of zelfs onhoorbaar maken. Neem contact op met de fabrikant van de kabel voor informatie over kabelspecificaties.

Voordat u externe geheugens gebruikt

- Steek de USB-stick, de SD-kaart of de SDHC-kaart voorzichtig en in zijn geheel in het apparaat, totdat deze stevig op zijn plaats zit.

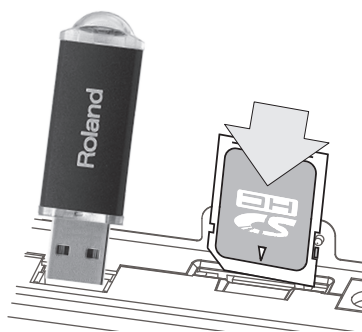

- Raak de contactpunten van de USB-stick, SD-kaart of SDHC-kaart nooit aan. Voorkom ook dat de contactpunten vuil worden.
- USB-sticks, SD-kaarten en SDHC-kaarten worden ontwikkeld met behulp van precisiecomponenten. Ga voorzichtig om met de stick of kaart en let hierbij vooral op het volgende.
 - Om schade aan kaarten als gevolg van statische elektriciteit te voorkomen, moet u zorgen dat alle statische elektriciteit van uw eigen lichaam is ontladen voordat u de kaarten gebruikt.
 - Raak de contactpunten van de kaarten niet aan en zorg ervoor dat dit deel niet in aanraking komt met metaal.
 - Buig kaarten niet, laat ze niet vallen en stel ze niet bloot aan hevige schokken of trillingen.
 - Bewaar de kaarten niet in direct zonlicht, in een gesloten voertuig of op vergelijkbare locaties.
 - Zorg ervoor dat de kaarten niet nat worden.
 - Demonteer of wijzig de kaarten niet.

Auteursrechten / Licenties / Handelsmerken

- Het opnemen met geluids- of beeldmateriaal, het kopiëren of reviseren van materiaal (muziek, beelden, uitzendingen, liveoptredens enzovoort) dat geheel of gedeeltelijk eigendom is van een derde, en het distribueren, verkopen, leasen, uitvoeren of uitzenden ervan is wettelijk niet toegestaan zonder de toestemming van de auteursrechtelijke eigenaar.
- Gebruik dit apparaat niet voor doeleinden die kunnen leiden tot een inbreuk op de auteursrechten van een derde. Wij zijn niet verantwoordelijk voor inbreuken op auteursrechten van derden die ontstaan uit uw gebruik van dit apparaat.

- De auteursrechten op de inhoud in dit product (gegevens over de golfvormen van geluid, gegevens over de stijl, begeleidingspatronen, gegevens over frasen, audio loops en gegevens over afbeeldingen) zijn voorbehouden aan Roland Corporation en/of Atelier Vision Corporation.

- Personen die dit product kopen, kunnen deze inhoud gebruiken voor het maken, uitvoeren, opnemen en distribueren van hun eigen originele muziek.

- Ze hebben niet het recht deze inhoud in de oorspronkelijke of een gewijzigde vorm te extraheren met als doel het distribueren van opgenomen media van deze inhoud of het beschikbaar maken ervan op een computernetwerk.

- MMP (Moore Microprocessor Portfolio) verwijst naar een patentportfolio in verband met de architectuur van microprocessoren, die werd ontwikkeld door Technology Properties Limited (TPL). Roland heeft deze technologie in licentie genomen van de TPL Group.

- De MPEG Layer-3-audiocompressietechnologie is in licentie genomen van Fraunhofer ISS Corporation en THOMSON Multimedia Corporation.

- Gegevens met betrekking tot cd's en muziek van Gracenote, Inc., copyright © 2000-2012 Gracenote.

- Gracenote Software, copyright © 2000-2012 Gracenote.

- Dit product en deze service zijn mogelijk onderworpen aan een of meer van de volgende VS-octrooiën: #5987525; #6061680; #6154773, #6161132, #6230192, #6230207, #6240459, #6330593 en andere verleende of aangevraagde octrooiën. Sommige services worden geleverd onder licentie van Open Globe, Inc. voor VS-octrooi: #6304523.

- Gracenote en CDDB zijn gedeponeerde handelsmerken van Gracenote.

- Het Gracenote-logo en -logotype en het "Powered by Gracenote"-logo zijn handelsmerken van Gracenote.



- Het SD-logo (SD) en het SDHC-logo (SDHC) zijn handelsmerken van SD-3C, LLC.

- ASIO is een handelsmerk van Steinberg Media Technologies GmbH.

- Dit product bevat het met eCROS geïntegreerde softwareplatform van eSOL Co., Ltd. eCROS is een handelsmerk van eSOL Co., Ltd. in Japan.

- De MP3-codec is copyright © 1995-2010, SPIRIT.

- Roland, BOSS, COSM en eBand zijn gedeponeerde handelsmerken of handelsmerken van Roland Corporation in de Verenigde Staten en/of andere landen.

- Bedrijfs- en productnamen in dit document zijn gedeponeerde handelsmerken of handelsmerken van hun respectieve eigenaars.

A	
AB EDIT.....	12
[A ◀▶ B]-knop.....	3, 12, 19, 21
AB REPEAT.....	12
AB REPEAT-segment.....	4
AF-methode.....	39
Afspellocatie van de song.....	4
Afspelmodus.....	4, 9
ALBUM.....	7
ALL SONGS.....	7
AMP.....	31
[AMP]-knop.....	3
ARTIST.....	7
AUDIO SETTING.....	23
AUTO OFF.....	26
B	
BACKING.....	17
BEST 30.....	7
BEST 30 EDIT.....	7
Bitsnelheid.....	8, 15
C	
Capaciteit	
SD-kaart.....	28
CD Ripping-scherm.....	15
Center Cancel.....	12
CHORUS.....	34
COMP.....	32
Contrast.....	25
C-pictogram.....	4, 12
Cursorknoppen.....	3
D	
DC IN-aansluiting.....	4
DELAY.....	35
Display.....	3
Distortion.....	32
DS.....	32
E	
eBand Song List Editor.....	13
eBand-songs.....	39
Effect	
Bewerken.....	17
INITIALIZE.....	19
Parameters.....	31
Selecteren.....	10
EFFECT MENU-scherm.....	18
[EFFECTS]-knop.....	3, 10, 17
[ENTER]-knop.....	3, 5
EQ.....	23, 33
Equalizer.....	23, 33
ERASE	
SONG.....	8
EXCHANGE.....	19
[EXIT]-knop.....	3
EXPORT.....	22
EXP PEDAL/CTL 1, 2-aansluiting.....	4, 30
EZ CHAR.....	35
EZ EDIT-scherm.....	17
F	
FACTORY RESET.....	26
FLANGER.....	34
FORMAT	
SD-kaart.....	29
G	
GAIN.....	23
Gegevenscapaciteit.....	39
Geheugenconfiguratie.....	38
GLOBAL EQ.....	23
H	
HARD.....	17
Houder voor USB-dop.....	3

I	
IMPORT.....	22
IN1/IN2.....	4, 10, 17
INITIALIZE	
Effect.....	19
JS-10.....	26
SD-kaart.....	29
INPUT.....	23
INPUT 1 (GUITAR/MIC)-ingang,	
INPUT 2 (GUITAR/MIC)-ingang.....	3
INPUT 2 (AUX)-ingang.....	3
[INPUT LEVEL 1 ↻ 2]-regelaar.....	3
INPUT-scherm.....	23
K	
KEY.....	21
Kwantisatiebitsnelheid.....	8, 15
L	
LCD CONTRAST.....	25
LENGTH.....	21
LIMITER.....	32
LINE OUT-aansluitingen.....	4, 23
LOCK.....	29
M	
[MASTER LEVEL]-regelaar.....	3
[MENU]-knop.....	3, 6
MENU-scherm.....	6
MENU > SYSTEM-scherm.....	24
MODE.....	25
MODULATION.....	33
MP3.....	8, 15, 39
N	
Netsnoer.....	4
Netstroomadapter.....	4
Niveaumeter.....	4
NOISE SUPPRESSOR.....	33
NS.....	33
O	
OD.....	32
Opnemen.....	10
Overdrive.....	32
P	
PAN.....	23, 34
PATCH BACKUP.....	24
PATCH EDIT-scherm.....	18
PATCH EXCHANGE-scherm.....	19
PATCH RECOVER.....	25
PATCH SELECT-scherm.....	10, 17
PATCH SYNC.....	22
PATCH WRITE-scherm.....	19
PEDAL.....	30
PHASER.....	33
PHONES-aansluiting.....	4
[▶] (PLAY)-knop.....	3, 8
Pop-upvenster REC END.....	10
[POWER]-knop.....	3, 5
P-pictogram.....	4, 11
PROTECT.....	21
R	
[●] (REC)-knop.....	3, 10
REC REMAIN.....	25
REMAIN SIZE.....	25
REMOVE.....	7
REVERB.....	35
RHYTHM.....	7
Ripping.....	15
ROTARY.....	34

S	
Samplefrequentie.....	8, 15
SD CARD.....	7, 28
Initialiseren.....	29
SD CARD FORMAT.....	29
SD CARD-sleuf.....	4
SD INFO.....	28
SENS.....	25
SET PATCH.....	26
SIENS SW.....	23
Signaal.....	38
Snelheid	
SONG.....	11
SOLO.....	21
SONG.....	4
ERASE.....	8
Snelheid.....	11
Toonaard.....	11
SONG EXPORT-scherm.....	17
SONG IMPORT-scherm.....	17
SONG INFO.....	4, 22
SONG LEVEL.....	22
Song List Editor.....	13
[SONG LIST]-knop.....	7
SONG NAME.....	3, 21
SPEAKER SW.....	21
Afspellocatie van de song.....	4
[SPEED]-knop.....	3, 11, 12, 19, 21
S-pictogram.....	11
Stemming.....	9
[■] (STOP)-knop.....	3
SYSTEM.....	24
T	
[◀◀]-knop (Terugspoelen).....	3
Toonaard	
SONG.....	11
TOTAL SIZE.....	22, 25
TREMOLO.....	34
[TUNER]-knop.....	9
TUNER-scherm.....	9
U	
UNI-V.....	34
Uni-Vibe.....	34
USB AUDIO OUT.....	38
USB COMPUTER-poort	
.....	4, 13, 20, 24, 27
Houders voor USB-doppen.....	4
USB MEMORY.....	7, 8, 25
USB MODE.....	13, 24
USER.....	7
V	
Verwijderen	
SONG.....	8
Voetschakelaar.....	30
volumepedaal.....	30
[▶▶]-knop (Vooruitspoelen).....	3
W	
WAH.....	35
WAV.....	8, 15, 39
Wiel.....	3
WRITE/NAME.....	19
Z	
Zwelpedaal.....	30

 **BOSS**

MEMO

MEMO

Information

When you need repair service, call your nearest Roland Service Center or authorized Roland distributor in your country as shown below.

AFRICA

EGYPT

Al Fanny Trading Office
9, EBN Hagar Al Askalany Street,
ARD E1 Golf, Heliopolis,
Cairo 11341, EGYPT
TEL: (022)-417-1828

REUNION

MARCEL FO-YAM Sarl
25 Rue Jules Hermann,
Chaudron - BP79 97 491
Ste Clotilde Cedex,
REUNION ISLAND
TEL: (0262) 218-429

SOUTH AFRICA

T.O.M.S. Sound & Music (Pty)Ltd.
2 ASTRON ROAD DENVER
JOHANNESBURG ZA 2195,
SOUTH AFRICA
TEL: (011) 417 3400

Paul Bothner(PTY)Ltd.
Royal Cape Park, Unit 24
Londonderry Road, Ottery 7800
Cape Town, SOUTH AFRICA
TEL: (021) 799 4900

ASIA

CHINA

Roland Shanghai Electronics Co.,Ltd.
5F, No.1500 Pingliang Road
Shanghai 200090, CHINA
TEL: (021) 5580-0800

Roland Shanghai Electronics Co.,Ltd. (BEIJING OFFICE)
3F, Soluxe Fortune Building
63 West Dawang Road, Chaoyang
District, Beijing, CHINA
TEL: (010) 5960-2565

HONG KONG

Tom Lee Music
11/F Silvercord Tower 1
30 Canton Rd
Tsimshatsui, Kowloon,
HONG KONG
TEL: 852-2737-7688

Parsons Music Ltd.
8th Floor, Railway Plaza, 39
Katham Road South, T.S.T,
Kowloon, HONG KONG
TEL: 852-2333-1863

INDIA

Rivera Digitec (India) Pvt. Ltd.
411, Nirman Kendra Mahalaxmi
Flats Compound Off. Dr. Edwin
Moses Road, Mumbai-400011,
INDIA
TEL: (022) 2493 9051

INDONESIA

PT. Citra Intirama
Ruko Garden Shopping Arcade
Unit 8 CR, Podomoro City
Jl.Letjend. S.Parmar Kav.28
Jakarta Barat 11470, INDONESIA
TEL: (021) 5698-5519/5520

KOREA

Cosmos Corporation
1461-9, Seocho-Dong,
Seocho Ku, Seoul, KOREA
TEL: (02) 3486-8855

MALAYSIA/ SINGAPORE

Roland Asia Pacific Sdn. Bhd.
45-1, Block C2, Jalan PJU 1/39,
Dataran Prima, 47301 Petaling
Jaya, Selangor, MALAYSIA
TEL: (03) 7805-3263

PHILIPPINES

G.A. Yupangco & Co. Inc.
339 Gil J. Puyat Avenue
Makati, Metro Manila 1200,
PHILIPPINES
TEL: (02) 899 9801

TAIWAN

ROLAND TAIWAN ENTERPRISE CO., LTD.
9F-5, No. 112 Chung Shan
North Road Sec. 2 Taipei 104,
TAIWAN R.O.C.
TEL: (02) 2561 3339

THAILAND

Theera Music Co., Ltd.
100-108 Soi Verng Nakornkasem,
New Road, Sumpantawong,
Bangkok 10100, THAILAND
TEL: (02) 224-8821

VIET NAM

VIET THUONG CORPORATION
386 CACH MANG THANG TAM ST.
DIST.3, HO CHI MINH CITY,
VIET NAM
TEL: (08) 9316540

OCEANIA

AUSTRALIA/ NEW ZEALAND

**Roland Corporation
Australia Pty.,Ltd.**
38 Campbell Avenue
Dee Why West. NSW 2099,
AUSTRALIA

For Australia
TEL: (02) 9982 8266
For New Zealand
TEL: (09) 3098 715

CENTRAL/LATIN AMERICA

ARGENTINA

Instrumentos Musicales S.A.
Av.Santa Fe 2055
(1123) Buenos Aires, ARGENTINA
TEL: (011) 4508-2700

BARBADOS

A&B Music Supplies LTD
12 Webster Industrial Park
Wildey, St.Michael, BARBADOS
TEL: (246) 430-1100

BRAZIL

Roland Brasil Ltda.
Rua San Jose, 211
Parque Industrial San Jose
Cotia - Sao Paulo - SP, BRAZIL
TEL: (011) 4615 5666

CHILE

Comercial Fancy II S.A.
Rut: 96.919.420-1
Nataliel Cox #739, 4th Floor
Santiago - Centro, CHILE
TEL: (02) 688-9540

COLOMBIA

Centro Musical Ltda.
Cra 43 B No 25 A 41 Bododega 9
Medellin, COLOMBIA
TEL: (574) 3812529

COSTA RICA

**JUAN Benschbach Instrumentos
Musicales**
Ave.1. Calle 11, Apartado 10237,
San Jose, COSTA RICA
TEL: 258-0211

CURACAO

Zeelandia Music Center Inc.
Orionweg 30
Curacao, Netherland Antilles
TEL: (305) 5926866

DOMINICAN REPUBLIC

Instrumentos Fernando Giraldez
Calle Proyecto Central No.3
Ens.La Esperilla
Santo Domingo,
DOMINICAN REPUBLIC
TEL: (809) 683 0305

ECUADOR

Mas Musica
Rumichaca 822 y Zaruma
Guayaquil - ECUADOR
TEL: (593-4) 2302364

EL SALVADOR

OMNI MUSIC
75 Avenida Norte y Final Alameda
Juan Pablo II,
Edificio No.4010 San Salvador,
EL SALVADOR
TEL: 262-0788

GUATEMALA

Casa Instrumental
Calzada Roosevelt 34-01,zona 11
Ciudad de Guatemala,
GUATEMALA
TEL: (502) 599-2888

HONDURAS

Almacen Pajaro Azul S.A. de C.V.
BO.Paz Barahona
3 Ave.11 Calle S.O
San Pedro Sula, HONDURAS
TEL: (504) 553-2029

MARTINIQUE

**Musique & Son
Z.I.Les Mangle**
97232 Le Lamentin,
MARTINIQUE F.W.I.
TEL: 596 596 426860

Gigamusic SARL

10 Rte De La Folie
97200 Fort De France
MARTINIQUE F.W.I.
TEL: 596 596 715222

MEXICO

Casa Veerkamp, s.a. de c.v.
Av. Toluca No. 323, Col. Olivar
de los Padres 01780 Mexico D.F.,
MEXICO
TEL: (55) 5668-6699

NICARAGUA

**Bansbach Instrumentos
Musicales Nicaragua**
Altamira D'Este Calle Principal de
la Farmacia 5ta.Avenida
1 Cuadra al Lago.#503
Managua, NICARAGUA
TEL: (505) 277-2557

PANAMA

SUPRO MUNDIAL, S.A.
Boulevard Andrews, Albrook,
Panama City, REP. DE PANAMA
TEL: 315-0101

PARAGUAY

**Distribuidora De Instrumentos
Musicales**
J.E. Oleary y ESQ. Manduvira
Asuncion, PARAGUAY
TEL: (595) 21 492147

PERU

Audionet
Distribuciones Musicales SAC
Juan Fanning 530
Miraflores
Lima - PERU
TEL: (511) 4461388

TRINIDAD

AMR Ltd
Ground Floor
Maritime Plaza
Barataria TRINIDAD W.I.
TEL: (868) 638 6385

URUGUAY

Todo Musica S.A.
Francisco Acuna de Figueroa
1771
C.P.: 11.800
Montevideo, URUGUAY
TEL: (02) 924-2335

VENEZUELA

**Instrumentos Musicales
Allegro,C.A.**
Av.las industrias edf.Guitar import
#7 zona Industrial de Turumo
Caracas, VENEZUELA
TEL: (212) 244-1122

EUROPE

BELGIUM/FRANCE/ HOLLAND/ LUXEMBOURG

Roland Central Europe N.V.
Houtstraat 3, B-2260, Oevel
(Westerlo) BELGIUM
TEL: (014) 575811

CROATIA

ART-CENTAR
Degenova 3.
HR - 10000 Zagreb, CROATIA
TEL: (1) 466 8493

CZECH REP.

**CZECH REPUBLIC DISTRIBUTOR
S.r.o**
Voctárova 247/16
180 00 Praha 8, CZECH REP.
TEL: (2) 830 20270

DENMARK

Roland Scandinavia A/S
Skagerrakvej 7 Postbox 880
DK-2100 Copenhagen,
DENMARK
TEL: 3916 6200

FINLAND

**Roland Scandinavia As, Filial
Finland**
Vanha Nurmijarventie 62
01670 Vantaa, FINLAND
TEL: (0) 9 68 24 020

GERMANY/AUSTRIA

**Roland Elektronische
Musikinstrumente HmbH.**
Ostrasse 96, 22844 Norderstedt,
GERMANY
TEL: (040) 52 60090

GREECE/CYPRUS

STOLLAS S.A.
Music Sound Light
155, New National Road
Patras 26442, GREECE
TEL: 2610 435400

HUNGARY

Roland East Europe Ltd.
2045. Törökbálint, FSD Park 3. ép.,
HUNGARY
TEL: (23) 511011

IRELAND

Roland Ireland
E2 Calmount Park, Calmount
Avenue, Dublin 12,
Republic of IRELAND
TEL: (01) 4294444

ITALY

Roland Italy S. p. a.
Viale delle Industrie 8,
20020 Arese, Milano, ITALY
TEL: (02) 937-78300

NORWAY

**Roland Scandinavia Avd.
Kontor Norge**
Lilleakerveien 2 Postboks 95
Lilleaker N-0216 Oslo,
NORWAY
TEL: 2273 0074

POLAND

ROLAND POLSKA SP. Z O.O.
ul. Kty Grodziskie 16B
03-289 Warszawa, POLAND
TEL: (022) 678 9512

PORTUGAL

**Roland Systems Group EMEA, S.L.
Branch Office Porto**
Edificio Tower Edgar
Rotunda Eng. Pedgar Cardoso
23, 9ºG
4400-676 Vila Nova de Gaia,
PORTUGAL
TEL: (+351) 22 608 00 60

ROMANIA

FBS LINES
Piata Libertatii 1,
535500 Gheorgheni, ROMANIA
TEL: (266) 364 609

RUSSIA

Roland Music LLC
Dorozhnaya ul.3,korp.6
117 545 Moscow, RUSSIA
TEL: (495) 981-4967

SERBIA

Music AP Ltd.
Sutjeska br. 5 XS - 24413 Palic,
SERBIA
TEL: (024) 539 395

SLOVAKIA

DAN Acoustic s.r.o.
Povazská 18.
SK - 940 01 Nové Zámky,
SLOVAKIA
TEL: (035) 6424 330

SPAIN

Roland Systems Group EMEA, S.L.
Paseo Garcia Faria, 33-35
08005 Barcelona, SPAIN
TEL: 93 493 91 00

SWEDEN

**Roland Scandinavia A/S
SWEDISH SALES OFFICE**
Mårbackagatan 31, 4 tr.
SE-123 43 Farsta, SWEDEN
TEL: (0) 8 683 04 30

SWITZERLAND

Roland (Switzerland) AG
Landstrasse 5, Postfach,
CH-4452 Itingen, SWITZERLAND
TEL: (061) 975-9987

UKRAINE

EURHYTHMICS Ltd.
P.O.Box: 37-a.
Nedecey Str. 30
UA - 89600 Mukachevo, UKRAINE
TEL: (03131) 414-40

UNITED KINGDOM

Roland (U.K.) Ltd.
Atlantic Close, SWANSEA SA7 9FJ,
UNITED KINGDOM
TEL: (01792) 702701

MIDDLE EAST

BAHRAIN

Moon Stores
No.1231&1249 Rumaytha
Building Road 3931,
Manama 339, BAHRAIN
TEL: 17 813 942

IRAN

MOCO INC.
Jadeh Makhosous Karaj (K-9),
Nakhe Zarin Ave.
Jalal Street, Reza Alley No.4
Tehran 1389716791, IRAN
TEL: (021)-44545370-5

ISRAEL

**Halilit P. Greenspoon & Sons
Ltd.**
8 Retzif Ha'alia Hashnia St.
Tel-Aviv-Yafa ISRAEL
TEL: (03) 6823666

JORDAN

MUSIC HOUSE CO. LTD.
FREDDY FOR MUSIC
P.O. Box 922846
Amman 11192, JORDAN
TEL: (06) 5692696

KUWAIT

**EASA HUSAIN AL-YOUSIFI &
SONS CO.**
Al-Yousifi Service Center
P.O.Box 126 (Safat) 13002,
KUWAIT
TEL: 00 965 802929

LEBANON

Chahine S.A.L.
George Zeidan St., Chahine Bldg.,
Achrafieh, P.O.Box: 16-5857
Beirut, LEBANON
TEL: (01) 20-1441

OMAN

TALENTZ CENTRE L.L.C.
Malatan House No.1
Al Noor Street, Ruwi
SULTANATE OF OMAN
TEL: 2478 3443

QATAR

**AL-EMADI TRADING &
CONTRACTING CO.**
P.O. Box 62, Doha, QATAR
TEL: 4423-554

SAUDI ARABIA

**Saudi Universal Electronics
APL**
Behind Pizza Inn
Prince Turkey Street
aDawlah Building,
PO BOX 2154,
Alkhubar 31952,
SAUDI ARABIA
TEL: (03) 8643601

SYRIA

Technical Light & Sound Center
PO Box 13520 Bldg No.49
Khaled Abn Alwalid St.
Damascus, SYRIA
TEL: (011) 223-5384

TURKEY

ZUHAL DIS TICARET A.S.
Galip Dede Cad. No.33
Beyoglu, Istanbul, TURKEY
TEL: (0212) 249 85 10

U.A.E.

**Zak Electronics & Musical
Instruments Co. L.L.C.**
Zabeel Road, Al Sheroq Bldg.,
No. 14, Ground Floor, Dubai,
U.A.E.
TEL: (04) 3360715

NORTH AMERICA

CANADA

**Roland Canada Ltd.
(Head Office)**
5480 Parkwood Way Richmond B.
C., V6V 2M4, CANADA
TEL: (604) 270 6626

Roland Canada Ltd.

(Toronto Office)
170 Admiral Boulevard
Mississauga On L5T 2N6,
CANADA
TEL: (905) 362 9707

U. S. A.

Roland Corporation U.S.
5100 S. Eastern Avenue
Los Angeles, CA 90040-2938,
U. S. A.
TEL: (323) 890 3700

For EU Countries



- UK** This symbol indicates that in EU countries, this product must be collected separately from household waste, as defined in each region. Products bearing this symbol must not be discarded together with household waste.
- DE** Dieses Symbol bedeutet, dass dieses Produkt in EU-Ländern getrennt vom Hausmüll gesammelt werden muss gemäß den regionalen Bestimmungen. Mit diesem Symbol gekennzeichnete Produkte dürfen nicht zusammen mit dem Hausmüll entsorgt werden.
- FR** Ce symbole indique que dans les pays de l'Union européenne, ce produit doit être collecté séparément des ordures ménagères selon les directives en vigueur dans chacun de ces pays. Les produits portant ce symbole ne doivent pas être mis au rebut avec les ordures ménagères.
- IT** Questo simbolo indica che nei paesi della Comunità europea questo prodotto deve essere smaltito separatamente dai normali rifiuti domestici, secondo la legislazione in vigore in ciascun paese. I prodotti che riportano questo simbolo non devono essere smaltiti insieme ai rifiuti domestici. Ai sensi dell'art. 13 del D.Lgs. 25 luglio 2005 n. 151.
- ES** Este símbolo indica que en los países de la Unión Europea este producto debe recogerse aparte de los residuos domésticos, tal como está regulado en cada zona. Los productos con este símbolo no se deben depositar con los residuos domésticos.
- PT** Este símbolo indica que nos países da UE, a recolha deste produto deverá ser feita separadamente do lixo doméstico, de acordo com os regulamentos de cada região. Os produtos que apresentem este símbolo não deverão ser eliminados juntamente com o lixo doméstico.
- NL** Dit symbool geeft aan dat in landen van de EU dit product gescheiden van huishoudelijk afval moet worden aangeboden, zoals bepaald per gemeente of regio. Producten die van dit symbool zijn voorzien, mogen niet samen met huishoudelijk afval worden verwijderd.
- DK** Dette symbol angiver, at i EU-lande skal dette produkt opsamles adskilt fra husholdningsaffald, som defineret i hver enkelt region. Produkter med dette symbol må ikke smides ud sammen med husholdningsaffald.
- NO** Dette symbolet indikerer at produktet må behandles som spesialavfall i EU-land, iht. til retningslinjer for den enkelte regionen, og ikke kastes sammen med vanlig husholdningsavfall. Produkter som er merket med dette symbolet, må ikke kastes sammen med vanlig husholdningsavfall.

- SE** Symbolen anger att i EU-länder måste den här produkten kasseras separat från hushållsavfall, i enlighet med varje regions bestämmelser. Produkter med den här symbolen får inte kasseras tillsammans med hushållsavfall.
- FI** Tämä merkintä ilmaisee, että tuote on EU-maissa kerättävä erillään kotitalousjätteistä kunkin alueen voimassa olevien määräysten mukaisesti. Tällä merkinnällä varustettuja tuotteita ei saa hävittää kotitalousjätteiden mukana.
- HU** Ez a szimbólum azt jelenti, hogy az Európai Unióban ezt a terméket a háztartási hulladéktól elkülönítve, az adott régióban érvényes szabályozás szerint kell gyűjteni. Az ezzel a szimbóllumal ellátott termékeket nem szabad a háztartási hulladék közé dobni.
- PL** Symbol oznacza, że zgodnie z regulacjami w odpowiednim regionie, w krajach UE produktu nie należy wyrzucać z odpadami domowymi. Produktów opatrzonych tym symbolem nie można utylizować razem z odpadami domowymi.
- CZ** Tento symbol udává, že v zemích EU musí být tento výrobek sbírán odděleně od domácího odpadu, jak je určeno pro každý region. Výrobky nesoucí tento symbol se nesmí vyhazovat spolu s domácím odpadem.
- SK** Tento symbol vyjadruje, že v krajinách EÚ sa musí zber tohto produktu vykonávať oddelene od domového odpadu, podľa nariadení platných v konkrétnej krajine. Produkty s týmto symbolom sa nesmú vyhazovať spolu s domovým odpadom.
- EE** See sümbol näitab, et EL-i maades tuleb see toode olemprügist eraldi koguda, nii nagu on igas piirkonnas määratletud. Selle sümboliga märgitud tooteid ei tohi ära visata koos olmeprügiga.
- LT** Šis simbolis rodo, kad ES šalyse šis produktas turi būti surenkamas atskirai nuo buitinių atliekų, kaip nustatyta kiekviename regione. Šiuo simboliu paženklinoti produktai neturi būti išmetami kartu su buitiniems atliekomis.
- LV** Šis simbols norāda, ka ES valstīs šo produktu jāievāc atsevišķi no mājstaimniecības atkritumiem, kā noteikts katrā reģionā. Produkta ar šo simbolu nedrīkst izmest kopā ar mājstaimniecības atkritumiem.
- SI** Ta simbol označuje, da je treba proizvod v državah EU zbirati ločeno od gospodinjjskih odpadkov, tako kot je določeno v vsaki regiji. Proizvoda se tem znakom ni dovoljeno odlagati skupaj z gospodinjjskimi odpadki.
- GR** Το σύμβολο αυτό υποδηλώνει ότι στις χώρες της Ε.Ε. το συγκεκριμένο προϊόν πρέπει να συλλέγεται χωριστά από τα υπόλοιπα οικιακά απορρίμματα, σύμφωνα με όσα προβλέπονται σε κάθε περιοχή. Τα προϊόντα που φέρουν το συγκεκριμένο σύμβολο δεν πρέπει να απορρίπτονται μαζί με τα οικιακά απορρίμματα.

For China

有关产品中所含有害物质的说明

本资料就本公司产品中所含的特定有害物质及其安全性予以说明。
本资料适用于 2007 年 3 月 1 日以后本公司所制造的产品。

环保使用期限



此标志适用于在中国国内销售的电子信息产品，表示环保使用期限的年数。所谓环保使用期限是指在自制造日起的规定期限内，产品中所含的有害物质不致引起环境污染，不会对人身、财产造成严重的不良影响。环保使用期限仅在遵照产品使用说明书，正确使用产品的条件下才有效。不当的使用，将会导致有害物质泄漏的危险。

产品中有毒有害物质或元素的名称及含量

部件名称	有毒有害物质或元素					
	铅(Pb)	汞(Hg)	镉(Cd)	六价铬(Cr(VI))	多溴联苯(PBB)	多溴二苯醚(PBDE)
外壳(壳体)	×	○	○	○	○	○
电子部件(印刷电路板等)	×	○	×	○	○	○
附件(电源线、交流适配器等)	×	○	○	○	○	○

○：表示该有毒有害物质在该部件所有均质材料中的含量均在 SJ/T11363-2006 标准规定的限量要求以下。
×：表示该有毒有害物质至少在该部件的某一均质材料中的含量超出 SJ/T11363-2006 标准规定的限量要求。
因根据现有的技术水平，还没有什么物质能够代替它。

For the U.K.

IMPORTANT: THE WIRES IN THIS MAINS LEAD ARE COLOURED IN ACCORDANCE WITH THE FOLLOWING CODE.

BLUE: NEUTRAL
BROWN: LIVE

As the colours of the wires in the mains lead of this apparatus may not correspond with the coloured markings identifying the terminals in your plug, proceed as follows:

The wire which is coloured BLUE must be connected to the terminal which is marked with the letter N or coloured BLACK.

The wire which is coloured BROWN must be connected to the terminal which is marked with the letter L or coloured RED.

Under no circumstances must either of the above wires be connected to the earth terminal of a three pin plug.

For EU Countries



This product complies with the requirements of EMC Directive 2004/108/EC.

For the USA

FEDERAL COMMUNICATIONS COMMISSION RADIO FREQUENCY INTERFERENCE STATEMENT

This equipment has been tested and found to comply with the limits for a Class B digital device, pursuant to Part 15 of the FCC Rules. These limits are designed to provide reasonable protection against harmful interference in a residential installation. This equipment generates, uses, and can radiate radio frequency energy and, if not installed and used in accordance with the instructions, may cause harmful interference to radio communications. However, there is no guarantee that interference will not occur in a particular installation. If this equipment does cause harmful interference to radio or television reception, which can be determined by turning the equipment off and on, the user is encouraged to try to correct the interference by one or more of the following measures:

- Reorient or relocate the receiving antenna.
- Increase the separation between the equipment and receiver.
- Connect the equipment into an outlet on a circuit different from that to which the receiver is connected.
- Consult the dealer or an experienced radio/TV technician for help.

This device complies with Part 15 of the FCC Rules. Operation is subject to the following two conditions:

- (1) this device may not cause harmful interference, and
- (2) this device must accept any interference received, including interference that may cause undesired operation.

This equipment requires shielded interface cables in order to meet FCC class B limit.

Any unauthorized changes or modifications not expressly approved by the party responsible for compliance could void the user's authority to operate the equipment.

For Canada

NOTICE

This Class B digital apparatus meets all requirements of the Canadian Interference-Causing Equipment Regulations.

AVIS

Cet appareil numérique de la classe B respecte toutes les exigences du Règlement sur le matériel brouilleur du Canada.

For C.A. US (Proposition 65)

WARNING

This product contains chemicals known to cause cancer, birth defects and other reproductive harm, including lead.

For the USA

DECLARATION OF CONFORMITY Compliance Information Statement

Model Name : JS-10
Type of Equipment : Audio Player with Guitar Effects
Responsible Party : Roland Corporation U.S.
Address : 5100 S.Eastern Avenue, Los Angeles, CA 90040-2938
Telephone : (323) 890-3700

 **BOSS**

